

ISSN (Print): 2304–5809
ISSN (Online): 2313–2167

Науковий журнал
«МОЛОДИЙ ВЧЕНИЙ»

№ 12 (76) грудень 2019 р.

Редакційна колегія журналу

Сільськогосподарські науки

Базалій В.В. – д-р с.-г. наук
Балашова Г.С. – д-р с.-г. наук
Клименко М.О. – д-р с.-г. наук
Коковіхін С.В. – д-р с.-г. наук
Лавриненко Ю.О. – д-р с.-г. наук
Писаренко П.В. – д-р с.-г. наук

Історичні науки

Змерзлий Б.В. – д-р іст. наук

Юридичні науки

Бернацька Н.І. – д-р. юрид. наук
Стратонов В.М. – д-р юрид. наук

Політичні науки

Наумкіна С.М. – д-р політ. наук
Яковлев Д.В. – д-р політ. наук

Педагогічні науки

Козяр М.М. – д-р пед. наук
Рідей Н.М. – д-р пед. наук
Федяєва В.Л. – д-р пед. наук
Шерман М.І. – д-р пед. наук
Шипота Г.Є. – канд. пед. наук

Психологічні науки

Шаванов С.В. – канд. псих. наук

Філологічні науки

Шепель Ю.О. – д-р філол. наук

Філософські науки

Лебедева Н.А. – д-р філос.
в галузі культурології

Технічні науки

Гриценко Д.С. – канд. техн. наук
Дідух В.А. – д-р техн. наук
Шайко-Шайковський О.Г. – д-р техн. наук

Економічні науки

Іртищева І.О. – д-р екон. наук
Козловський С.В. – д-р екон. наук
Шапошников К.С. – д-р екон. наук

Медичні науки

Нетюхайло Л.Г. – д-р мед. наук
Пекліна Г.П. – д-р мед. наук

Ветеринарні науки

Морозенко Д.В. – д-р вет. наук

Мистецтвознавство

Романенкова Ю.В. – д-р мистецт.

Соціологічні науки

Шапошникова І.В. – д-р соц. наук

Хімічні науки

Козьма А.А. – кандидат хімічних наук

Військові науки

Можаровський В.М. – доктор військових наук

Міжнародна наукова рада

Adam Wrobel – Doktor, Associate Professor (Poland)
Arkadiusz Adamczyk – Professor, Dr hab. in Humanities (Poland)
Giorgi Kvinikadze – PhD in Geography, Associate Professor (Georgia)
Inessa Sytnik – Professor, dr hab. in Economics (Poland)
Janusz Wielki – Professor, dr hab. in Economics, Engineer (Poland)
Javad Khamisabadi – Professor, PhD in Industrial management (Iran)
Michal Sojka – Doctor in Engineer (Poland)
Stanislaw Kunikowski – Associate Professor, Dr hab. (Poland)
Wioletta Wojciechowska – Doctor of Medical Sciences (Poland)
Вікторова Інна Анатоліївна – доктор медичних наук (Росія)
Глушченко Олеся Анатоліївна – доктор філологічних наук (Росія)
Дмитрієв Олександр Миколайович – кандидат історичних наук (Росія)
Марусенко Ірина Михайлівна – доктор медичних наук (Росія)
Швецова Вікторія Михайлівна – кандидат філологічних наук (Росія)
Яригіна Ірина Зотовна – доктор економічних наук (Росія)

Повний бібліографічний опис всіх статей журналу представлено у:
Національній бібліотеці України імені В.І. Вернадського,
Науковій електронній бібліотеці ELibrary.ru

Журнал включено до міжнародних каталогів наукових видань і наукометричних баз:
GoogleScholar, CrossRef, IndexCopernicus, Vernadsky National Library of Ukraine.

Свідоцтво про державну реєстрацію
друкованого засобу масової інформації – серія КВ № 18987-7777Р від 05.06.2012 р.,
видане Державною реєстраційною службою України.

ЗМІСТ**ТЕХНІЧНІ НАУКИ**

Бірюков І.Ю., Бірюков О.І. Комплекс управління вогнем для пошуку наземних цілей.....	1
Бойко В.В., Ган О.В., Ган А.А. Дослідження параметрів вибухового імпульсу малоощадних вибухових сумішей для ущільнення просадних ґрунтів.....	7
Семенюк А.О., Чабан С.В. Розробка автоматизованої системи, що навчає шифруванню з заміною.....	13
Телишева Т.О., Камінський О.В. Застосування системи контрольних знаків для забезпечення системи електронних платежів	19

ЕКОНОМІЧНІ НАУКИ

Вудвуд В.В., Стельмах Я.В. Фінансова безпека банків як один із складників фінансової безпеки держави.....	24
Зайцева Л.О. Імперативи сталого розвитку компаній	28
Марковець В.М., Соколова А.Ф. Ринок нерухомості в період кризи: моделювання ціноутворення.....	33
Петухова О.М., Скліфус І.С. Напрями удосконалення інформаційних потоків на підприємстві	36
Савастєєва О.М. Казначейський контроль бюджетного процесу на місцевому рівні: інноваційний аспект.....	39
Царук Д.С. Сутнісна характеристика фінансового моніторингу діяльності підприємств.....	43

ПОЛІТИЧНІ НАУКИ

Кирпичник Р.І. Політично-культурні стримуючі фактори вступу Швеції і Фінляндії в НАТО та шляхи їх подолання.....	47
--	----

СОЦІАЛЬНІ КОМУНІКАЦІЇ

Трачук Т.А. Українська тема в суспільно-політичних ток-шоу російських телеканалів.....	51
---	----

ЮРИДИЧНІ НАУКИ

Гаврилова К.Ю. Застосування трудового законодавства у сфері освіти під час процесу децентралізації влади.....	55
Луценко А.П. Впровадження інституту префекта в Україні: практика та досвід зарубіжних країн.....	61

Павшук К.О., Дзюба Я.А. Сучасний конституційний процес в Україні...65	65
Петришина М.О., Іваницька М.О. Проблемні аспекти діяльності державних органів у впровадженні електронного врядування.....	70
Петришина М.О., Миргород В.О. Сучасне розуміння поняття місцевого самоврядування в Україні.....	74
Петришина М.О., Тараніченко Ю.І. Уповноважений Верховної Ради України з прав людини як елемент механізму захисту прав людини.....	79
Соха С.С. Проблеми захисту права власності у кримінальному процесі.....	83

ФІЛОСОФСЬКІ НАУКИ

Шпачинський І.А., Ткач К.І. Взаємозв'язок колективу і особистості.....	87
--	----

ПСИХОЛОГІЧНІ НАУКИ

Гончарова Н.О. Психологічні особливості проектування професійної кар'єри студентів-психологів.....	90
Шемчук О.М. Критерії та показники діагностування сформованості професійного мислення у майбутніх молодших спеціалістів – жінок-військовослужбовців Державної прикордонної служби України.....	93

ПЕДАГОГІЧНІ НАУКИ

Лиходід В.В. Мультимедійні технології у професійній підготовці майбутніх фахівців садово-паркового господарства.....	99
Нагорна О.В. Особливості реалізації технологічної культури в педагогічній діяльності майбутнього фахівця.....	103
Нанівська Л.Л. Компоненти, критерії, показники та рівні сформованості комунікативної готовності майбутніх офіцерів інженерних військ.....	107
Саган Н.Т. Роль студентського наукового гуртка кафедри анатомії людини в формуванні професійного лікаря: минуле, теперішнє, майбутнє.....	111
Ткачук Г.С. Золотий перетин навчального процесу на прикладі навчального плану бакалавра спеціальності 102 «Хімія».....	115
Чикалова Т.Г. Педагогічні ідеї М. Стельмаховича у світлі завдань сучасної початкової школи.....	120

ФІЛОЛОГІЧНІ НАУКИ

Коломієць С.С., Дембіцька А.А.

Відтворення структурно-семантичних і лінгвостилістичних особливостей бінарних термінологічних словосполучень юридичного дискурсу у перекладі з англійської на українську мову.....124

Rozum Daruna

Unification and separation of the Americans in the inaugural speeches of B. Obama and D. Trump.128

Ткачик О.В., Шеремета К.Б.

Американська дитяча література як джерело формування гендерної ідентичності.....132

КУЛЬТУРОЛОГІЯ

Антошко М.О.

Представлення традиційних музичних жанрів Китаю крізь призму фортепіанного мистецтва.....138

Петруня-Пилявська Н.А.

Концептуальні підходи теорії культури.....142

Пидюра О.П., Пидюра І.П.

Взаємодія фольклору та відеоігрового мистецтва на прикладі Hellblade. Senuas Sacrifice.....146

CONTENTS**ENGINEERING SCIENCES**

- Biriukov Igor, Biryukov Oleksiy**
Fire management complex
for searching ground aims.....1
- Boiko Viktor, Han Olena, Han Anatoliy**
Research of the parameters of the explosive
pulse of a low-density explosive mixture
for the pressing of compacted soil.....7
- Semeniuk Anastasiia, Chaban Stanislav**
Development of an automated system
that teaches replacement encryption.....13
- Tielysheva Tamara, Kaminskyi Oleksandr**
Use of check character system
to provide electronic payment system.....19

ECONOMIC SCIENCES

- Vudvud Victoria, Stelmakh Yana**
Financial security of banks
as one of the stock components
of the financial security of the state.....24
- Zaitseva Liudmyla**
Sustainable development important companies.....28
- Markovets Viktoriya, Sokolova Alla**
Real estate market in a period of crisis:
price formation modelling.....33
- Pietukhova Olha, Sklifus Iryna**
Areas of improvement of information
flows at the enterprise.....36
- Savastieieva Oksana**
Treasury control of the budgetary process
at the local level: innovative aspect.....39
- Tsaruk Diana**
The financial monitoring essence
of enterprises activity.....43

POLITICAL SCIENCES

- Kyrpychnyk Ruslan**
Political-cultural constraints
on Sweden's and Finland's accession
to NATO and how to overcome them.....47

SOCIAL COMMUNICATIONS

- Trachuk Tetiana**
Ukrainian theme in socio-political
talk shows of russian TV channels.....51

LAW SCIENCES

- Gavrilova Katerina**
Application of labor legislation
in education in the process
of decentralization of bodies.....55
- Lutsenko Alina**
Implementation of prefect institute
in Ukraine: practice and experience
of foreign countries.....61

- Pavshuk Kateryna, Dzyuba Yana**
Modern constitutional process in Ukraine.....65
- Petryshyna Maryna, Ivanitskaya Mariya**
Problematic aspects of state
authority activities in the implementation
of electronic governance.....70
- Petryshyna Maryna, Myrgorod Violetta**
Modern understanding
of the concept of local self-government
in Ukraine.....74
- Petryshyna Maryna, Taranichenko Yulia**
Parliamentary Commissioner
for Human Rights of Ukraine
as an element of human rights
protection mechanism.....79
- Sokha Semen**
Problems of property protection
in the criminal process.....83

PHILOSOPHICAL SCIENCES

- Shpachynskyj Igor, Tkach Kateryna**
Relationship between
personality and group.....87

PSYCHOLOGICAL SCIENCES

- Goncharova Natalia**
Psychological features of design
professional career of stunts-psychologists.....90
- Shemchuk Oksana**
Benchmarks and indicators
of developed professional thinking diagnostics
of the future junior specialists-
servicewomen of the State Border
Guard Service of Ukraine.....93

PEDAGOGICAL SCIENCES

- Lykhodid Viktor**
Multimedia technologies
in the professional training of future
garden and park design specialists.....99
- Nahorna Olena**
Features of technological culture
implementation in pedagogical activities.....103
- Nanivska Lydia**
Components, criteria, indicators
and levels of communicative readiness
for future officers of engineering troops.....107
- Sahan Nazar**
The role of students' scientific circle
at the human anatomy department
in the development of qualified doctor:
past, present, future.....111
- Tkachuk Hanna**
Golden ratio of the educational process
by an example of the curriculum
of specialty 102 Bachelor of Chemistry.....115
- Chykalova Tetyana**
Pedagogical ideas of M. Stelmakhovich
in the light of modern primary school120

PHILOLOGICAL SCIENCES

Kolomiets Svitlana, Dembitska Alina

Reproduction of structural, semantic and linguostylistic features of binary terminological units of legal discourse in Ukrainian translation. 124

Rozum Daryna

Unification and separation of the Americans in the inaugural speeches of B. Obama and D. Trump. 128

Tkachyk Olena, Sheremeta Kateryna

American children's literature as a source of gender identity formation. 132

CULTURAL STUDIES

Antoshko Marina

Introducing China's traditional music genres through the prism of piano art. 138

Petrunia-Pilyavska Natalia

Conceptual approaches of culture theory. 142

Pydiura Oleksandr, Pydiura Ivan

Interaction of folklore and video game for example «Hellblade. Senua's Sacrifice». 146

ТЕХНІЧНІ НАУКИ

DOI: <https://doi.org/10.32839/2304-5809/2019-12-76-1>

УДК 355.40.1

Бірюков І.Ю.

Національна академія Національної гвардії України

Бірюков О.І.

Північне Київське територіальне управління Національної гвардії України

КОМПЛЕКС УПРАВЛІННЯ ВОГНЕМ ДЛЯ ПОШУКУ НАЗЕМНИХ ЦІЛЕЙ

Анотація. Досліджено зміни систем наземної розвідки для пошуку наземних цілей. Доведена необхідність своєчасного знаходження цілей задля своєчасного та ефективного використання засобів боротьби з ними. Проаналізовані існуючі технічні засоби наземної розвідки за фізичними принципами, які в них реалізовані, та вказані їх недоліки. Запропоновано бойовий модуль комплексу управління вогнем, в якому додатково введено пристрої акустичної розвідки та навігації, що дозволить отримувати координати джерела звуку цілі та здійснювати їх відображення на електронній карті місцевості, як вдень, так і вночі, в різних кліматичних та погодних умовах. Доведена необхідність використання геоінформаційної системи, яка пов'язує внутрішньо піксельні координати зображення з реальними географічними або прямокутними координатами наземної цілі.

Ключові слова: бойовий модуль, джерело звуку, комплекс управління вогнем, пошук цілей, пристрій навігації.

Biriukov Igor

National Academy of National Guard of Ukraine

Biryukov Olexsiy

Northern Kyiv Territorial Administration of the National Guard of Ukraine

FIRE MANAGEMENT COMPLEX FOR SEARCHING GROUND AIMS

Summary. The article analyzes the changes in the existing priorities of modern ground-based reconnaissance systems for the search and identification of ground targets. It has been established what place the task of timely finding of forces and means of attack in the interests of ensuring the timely commissioning and use of the corresponding forces and means of combating them takes. A review of existing ground-based reconnaissance hardware is presented based on the physical principles used and implemented in them. It is concluded that the various ground reconnaissance systems that are in service with the armies of foreign states and Ukraine have a number of drawbacks. The main one is that they do not allow fully detecting, recognizing and identifying enemy ground targets in a timely manner in order to make a quick decision on their escort and destruction. In order to eliminate this drawback, as well as to increase the efficiency of the search for ground targets, a fire control complex with a combat module is proposed, in which an acoustic reconnaissance and navigation device is additionally introduced. Such a module will make it possible to obtain in real time the coordinates of the sound source of the targets, to carry out their identification and display on an electronic map of the area with any terrain (crossed by hills, ponds, forest or various structures) both day and night, in various climatic and weather conditions. The necessity of using a geographic information system that connects the system of relations between the internal pixel coordinates of the image and the real geographical or rectangular coordinates of ground targets is proved.

Keywords: combat module, sound source, fire control system, target search, navigation device.

Постановка проблеми. Аналіз загроз для важливих об'єктів в озброєних конфліктах останніх десятиріч та сітецентричних і гібридних війнах свідчить, про те, що на сучасному етапі потенціальними загрозами можуть бути напади з використанням високоточної зброї та диверсій.

В комплексі проблем забезпечення захисту об'єктів від нападу одне з головних місць займає проблема своєчасного знаходження сил та засобів нападу, їх характеру, місцезнаходження і параметрів руху в інтересах забезпечення своєчасного введення в дію та ефективного використання сил та засобів боротьби з ними [1].

Тому, з огляду на безперервне зростання скритності дій військ існує широкомасштабний проблемний напрямок, пов'язаний з пошуком цілей на полі бою. Звук, рух, теплова енергія, оптична контрастність і неправильне маскуван-

ня цілей є основними параметрами для їх виявлення [1; 2].

Аналіз останніх досліджень і публікацій.

У сучасних наукових публікаціях, присвячених дослідженням пошуку наземних цілей, вітчизняні та іноземні автори: Абчук В.А., Бекетов А.А., Бусяк Ю.М., Буяльський В.В., Воронін Ю.М., Горбунов В.А., Ліфанов Ю.С., Меньшаков Ю.К., Шелупанов А.А., Р. Вудс, Дж. Ту, Р. Фішер, Р. Уріх та ін., щодо існуючих фізичних принципів розпізнавання та знаходження наземних цілей технічними засобами розвідки підтверджує необхідність підвищення ефективності пошукових можливостей системи управління вогнем (СУВ) на сучасному рівні розвитку об'єктів озброєння і військової техніки (ОВТ) [1–5].

Взагалі виявлення об'єкта ОВТ представляє процес функціонування засобів технічної роз-

відки, в результаті якого фіксуються технічні демаскуючі ознаки об'єкта і робиться висновок про його наявність, характеристики та ідентифікацію. Тому фізичні поля наземних об'єктів ОВТ безпосередньо пов'язані з їх особистими демаскуючими ознаками [4].

Сучасні засоби наземної тактичної розвідки встановлюються на основі броньованих носіїв з висувною мачтою, на якій розміщуються засоби знаходження цілей. При цьому використовуються не тільки датчики, встановлені на носії (радіолокаційні, оптико-електронні та ін.), а і винесені за його межу. Однак дані комплекси не мають технічної можливості повністю ідентифікувати знайдені наземні цілі та демаскують самі себе. Крім того різні засоби наземної розвідки, які знаходяться на озброєнні армій іноземних країн і України не охоплюють весь спектр фізичних процесів, що використовуються для виявлення наземних цілей.

Виділення невирішених раніше частин загальної проблеми. З представленого огляду існуючих технічних засобів наземної розвідки, які використовуються і фізичних принципів, що їх реалізують, необхідно зробити головний висновок про те, що різні системи, прилади-пристрої і датчики наземної розвідки, які знаходяться на озброєнні армій іноземних країн та України не дозволяють в повній мірі, з одного боку збільшити час командиру, наводчику або оператору, необхідний для підготовки самого екіпажу, об'єкту ОВТ до бою, а з іншого боку – зменшити час на своєчасне виявлення, розпізнання та ідентифікацію наземної цілі противника, щодо прийняття рішення на її обслуговування [3–5].

Крім того, поряд з особливістю рельєфу місцевості, кліматичними умовами, специфічними гідрометеорологічними явищами існує ще одна особливість – акустичний (шумовий) фон. Акустичний фон має певні властивості і закономірності добової і сезонної мінливості, які можна використовувати для акустичного маскування (або виявлення) пересування і дій (стрільби, шуму запуску двигунів та ін.) об'єктів БТТ противника [6].

Тому з використанням математичного і програмного забезпечення процесу пошуку наземних цілей можливо реалізувати обчислення напрямку

на джерело звуку в полярних координатах, як щодо розмірів бойової машини (БМ) так і в азимутному напрямку (щодо географічної півночі).

Таким чином, необхідний пристрій реєстрації акустичних (шумливих) об'єктів, який буде чітко здійснювати визначення напрямку на джерело звуку, його ідентифікацію і видачу керуючих сигналів на розворот гарматної вежі в напрямку акустичної цілі.

На основі результатів критичного аналізу доступних публікацій **метою статті** є подальша розробка технічних засобів розвідки наземних цілей, які в якості класифікаційних ознак будуть включати використання в комплексі всіх фізичних принципів, в тому числі і акустичного, що можуть застосовуватись для виявлення демаскуючих ознак типових наземних цілей.

Виклад основного матеріалу дослідження. Проведено аналіз існуючих технічних засобів наземної розвідки, результати якого представлені в таб. 1. Проаналізовано фізичні поля наземних об'єктів ОВТ, номенклатура озброєння і співвідношення його характеристик з характеристиками засобів розвідки на основі демаскуючих ознак самих об'єктів БТТ [3].

Знаходження об'єкта БТТ представляє процес функціонування засобів технічної розвідки, в результаті якого фіксуються технічні демаскуючі ознаки об'єкта та надається висновок про його наявність, характеристики і класифікацію. Тому фізичні поля об'єктів ОВТ безпосередньо пов'язані з їх демаскуючими ознаками (рис. 1).

Тому одним із фізичних методів знаходження об'єктів ОВТ є акустичний, який сьогодні використовується не в повній мірі [3].

Представлений комплекс управління вогнем (КУВ) бойового модуля (БМ) може встановлюватися на об'єктах бронетехніки (БТТ), залізничних платформах, автомобілях, причепах тощо та дозволяє здійснювати в режимах «Спостереження», «Спостереження. Звук», «Панорамний огляд» та «Ураження цілі» пошук та розвідку наземних цілей для їх подальшого ураження. Для підвищення ефективності пошуку наземних цілей в КУВ додатково введений пристрій навігації, як новий зв'язок між елементами системи, що дозволить під час функціонування КУВ отримувати



Рис. 1. Демаскуючі ознаки об'єктів БТТ

Таблиця 1

Основні характеристики засобів наземної розвідки БТТ

Держава, система	Носій	Висота мачти, м	РЛС дальність знаходжен., км	Тепловізор основні хар-ки	Апаратура денного спостережен., основні хар-ки	Апаратура нічного спостереження, основні хар-ки	Лазерн. далекомір	Апарат. навігації
Чехія, Svezka	БМП-2	12	EL/M 2140 (чол./авто./танк, БТР/вертоліт: 10 / 20 / 30 / до 25)	Дальність знаходження 7 км	Телекамера на ПЗС (768x576 піксель)	Телекамера на ПЗС (768x576 піксель)	Є	GPS, гіроскоп
Німеччина, Нідерланди Fennek	БМП-2	1,5	---	Orhelios Gen II довжина хвилі 8-12 мкм, поле зору 9,4x12,5° і 2 7x3 6° дальн. знаходж. 3 км	Телекамера на ПЗС (режим "zoom" Кут зору 12,5-1,25°, дальність знаходж. 3,5 - 6 км)	---	Є, Даль-ність виявлення 5 км, похибка ± 5 м	---
Великобританія, Watnor	Гусеничний	---	MSTAR (чол./автомобіль/танк/вертоліт: 3 / 5 / 10 / до 30)	---	Мається (на ПЗС)	Мається (2 камери на ПЗС для ближнього ПЧ-діапазону)	Є	Гідролаг-форма, вага 110 кг.
Турція, Cobra ARS-2000	БТР М113 HMMWV VESV	3-4	RATAS-S (чол./танк, БТР: 10 / до 28)	Тепловізор другого покоління	Мається	---	Є	GPS, AselsanRSIS
Канада, Coyote	Легкоброньований транспортер	10	AN /PPS-5C (чол./автомобіль 12/24)	---	Монохромна телекамера	ПЧ-система переднього обзору FLIR	MELIOS	GPS, с виношен датчиками
Україна, "Зоопарк"	МТЛБ	10	РЛС 1Л259 (мінном./артилер./такт. ракети 22/35/45)	---	Опто-електр. система спостереження	Мається (відеокамера, з кольоровим манітором)	Сайвер-2	GPS, Глонас 14Ц821
Росія, "Бахча" СБФМ Акуст. сист	БТР-90 "Тигр" "Сова"	До 7,5-1,5	РЛС 1Л111М (чол./автомобіль до 3/8)	Тепловізор другого покоління	Опто-електр. сист. спостер. БПЛА (2 од. час польоту 60 хв.)	Мається (відеокамера для ПЧ - діапазона)	Є	Глісада - Б2

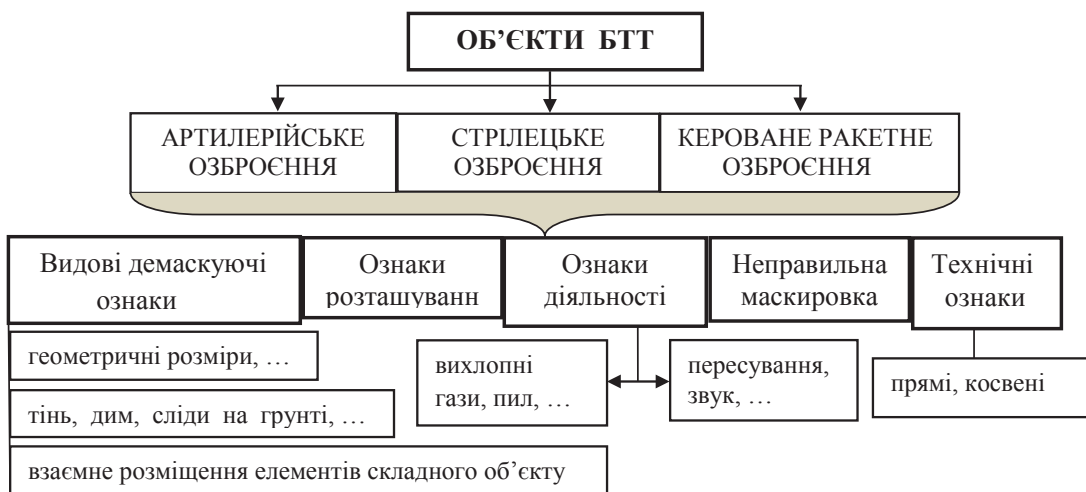
координати джерела звуку цілі та здійснювати їх відображення на електронній карті місцевості [7].

КУВ БМ складається з шістнадцяти блоків та працює наступним чином (рис. 2).

Після включення КУВ БМ [7] з пульта 2 на блок 4 подаються команди на включення стабілізатора 9, прицілу 10 та вибирається режим роботи комплексу. Далі сигнал потрапляє до пристрою 4, з нього сигнал управління через пристрій 5 по захищеному каналу бездротового зв'язку передається пристрою 6, з аналогового виходу якого сигнал управління надходить до пристрою 7, де він декодується та далі передається на блок 8 до прицілу 10 та комутатора 14.

На пульті 1 натискають кнопку заміру дальності до цілі і сигнал надходить на пульт 2, з якого він потрапляє до пристрою 4, з нього сигнал управління через пристрій 5 по захищеному каналу бездротового зв'язку передається пристрою 6, з аналогового виходу якого сигнал управління надходить до пристрою 7, та далі передається через блок 8 управління до стабілізатора озброєння 9.

У режимі «Панорамного огляду» при цьому включається оптичний телевізійний панорамний приціл 11. Для роботи при недостатньому освітленні та вночі включається тепловізійний приціл 13, а сигнали управління і відеосигнал зображення цілі надходять аналогічно режиму «Спостереження» або режиму «Ураження цілі».

Для роботи на місцевості, що перетинається пагорбами, лісом або різноманітними спорудами як вдень так і вночі на пульті 2 управління вибирається режим роботи комплексу: «Спостереження. Звук». З пульта 2 на блок 4 подаються команди

Аналогічно включається пристрій 12, який містить телевізійну камеру 12.1 з вузьким полем зору і телевізійну камеру 12.2 з широким полем зору, які в свою чергу зв'язані з комутатором 14 телевізійного сигналу.

Для роботи при недостатньому освітленні та вночі включається тепловізійний приціл 13, а сигнали управління і відеосигнал зображення цілі надходять аналогічно режиму «Спостереження» або режиму «Ураження цілі».

Для роботи на місцевості, що перетинається пагорбами, лісом або різноманітними спорудами як вдень так і вночі на пульті 2 управління вибирається режим роботи комплексу: «Спостереження. Звук». З пульта 2 на блок 4 подаються команди



Рис. 2. Схема роботи КУВ БМ, де:

- 1 – пульт наведення БМ; 2 – пульт управління БМ; 3 – відеооглядовий пристрій; 4 – перший пристрій кодування; 5 – перший приймально-передавальний пристрій; 6 – другий приймально-передавальний пристрій; 7 – другий пристрій кодування; 8 – блок управління БМ; 9 – стабілізатор озброєння; 10 – оптико-телевізійний приціл; 11 – оптичний панорамний приціл; 12 – пристрій наведення ракети; 13 – тепловізійний приціл; 14 – комутатор телевізійного сигналу; 15 – пристрій реєстрації акустичних сигналів; 16 – пристрій навігації.

на включення стабілізатора 9, прицілу 10 та пристрою реєстрації акустичних сигналів 15. З пульта 2 сигнал потрапляє до пристрою 4, з нього сигнал управління через пристрій 5 по захищеному каналу бездротового зв'язку передається пристрою 6, з аналогового виходу якого сигнал управління надходить до пристрою 7, де він декодується та далі передається через блок 8 до пристрою 15.

В пристрої реєстрації акустичних сигналів 15 акустичний сигнал потрапляє в антенний блок 15.1, де він перетворюється в аналоговий електричний сигнал і надходить до блока фазовимірювача 15.2, з якого аналоговий електричний сигнал, полярність та розмір якого залежить від різниці фаз сигналу, що надходить, перетворюється аналогово-цифровим перетворювачем в цифровий сигнал, який потрапляє до блока обробки сигналів 15.3, де перетворюється в відеосигнал та сигнал управління розвороту БМ. Далі відеосигнал акустичного сигналу передається на блок 8 де через пристрої 6, 5, 3 формується зображення напрямку на джерело звуку, орієнтовна дальність до цілі та класифікаційний формуляр цілі, а сигнал управління пристрою 15 через блок 8 передається до стабілізатора 9 озброєння [7].

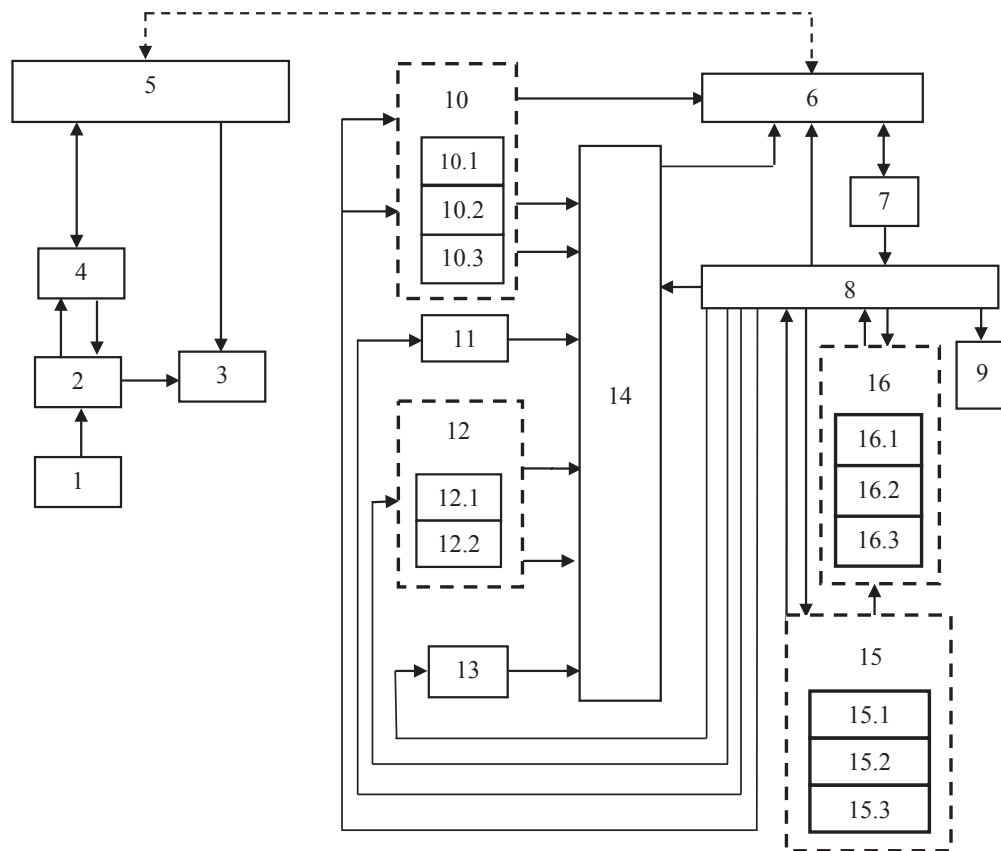
Для отримання координат джерела звуку цілі, визначення власних координат і висоти власного розташування з відображенням їх на електронній карті місцевості як вдень, так і вночі на пульта 2 управління вибирається режим роботи комплексу: «Спостереження. Звук. Навігація». З пульта 2 на блок 4 подаються команди на включення стабілізатора 9, прицілу 10, пристрою реєстрації акустичних сигналів 15 та пристрою навігації 16.

В пристрої навігації включається пристрій інерційної навігації 16.1, пристрій супутникової навігації 16.2 та пристрій обчислювання навігаційних даних 16.3. Акустичний сигнал, оброблений в блоці акустичних сигналів 15, в вигляді відеосигналу від джерела звуку надходить до пристрою обчислювання навігаційних даних 16.3, де після оброблення навігаційних даних та отриманої від блоку 15 інформації видаються координати джерела звуку цілі з «прив'язкою» до електронної карти місцевості, а також власні координати об'єкта зі встановленим комплексом управління вогнем у вигляді відеосигналу та сигналу управління БМ на блок 8.

Далі відеосигнал з координатами на електронній карті джерела звуку цілі з пристрою 16.3 пе-

редається на блок 8, з якого надходить до відеовиходу пристрою 6. Потім відеосигнал надходить до пристроїв 5, 3, де відображається електронна карта місцевості з координатами джерела звуку цілі, зображення напрямку на джерело звуку, орієнтовна дальність до джерела звуку та класифікаційний формуляр звуку з власними координатами об'єкта зі встановленим КУВ. Після чого сигнал управління пристрою 16 через блок 8 поступає до стабілізатора 9 озброєння [7].

Таким чином, введення пристрою навігації дозволяє під час функціонування комплексу управління вогнем отримувати координати джерела звуку цілі та здійснювати їх відображення на електронній карті місцевості для її ураження на місцевості, що перетинається пагорбами, лісом або різноманітними спорудами як вдень, так і вночі, в різних кліматичних та всепогодних умовах.

Для забезпечення високої точності визначення географічних і прямокутних координат точкових і лінійних розмірів об'єктів БТТ необхідно використати геоінформаційну систему (ГІС), яка встановлює систему відносин між внутрішніми піксельними координатами зображення і реальними географічними або прямокутними координатами наземної цілі. Так в ArcView використовується спеціальний файл прив'язки. Файл створюється в процесі реєстрації зображення топографічної карти, часто супроводжується її трансформацією з однієї системи координат в іншу. Найвнятість подібного файлу призводить здатність програми поєднувати растровий файл з графічними матеріалами, які вже знаходяться в певній системі координат [6].

Так, ArcView GIS дозволяє оператору об'єкта БТТ отримати кілька основних просторових характеристик цілей без застосування додаткових розширень, з використанням стандартних можливостей пакета (рис. 3).

Вимірювання нанесених на карту лінійних об'єктів здійснюється за допомогою виразу (1), який забезпечує отримання даних в системі координат і одиницях виміру самої теми.

Дані за видом можуть бути в будь-якій системі координат, одержуваний результат не буде залежати від проекції виду

$$\text{довжина позиції} = [\text{Shape}].\text{returnlength}. \quad (1)$$

Вираз для спроектованого виду (дані в географічній системі координат, проекція виду – встановлена) набуває наступний вигляд:



Рис. 3. Використання скрипта *az-dis.avax* для визначення кутів та відстаней



Рис. 4. Довжина позиції БТТ в атрибутивній таблиці теми «танки» виду View1

довжина позиції = [Shape].returnprojected
(av.Finddoc ("View1").
Getprojection).returnlength, (2)

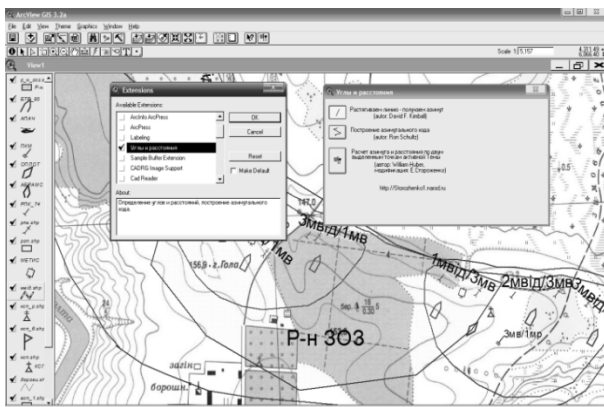
де довжина позиції – назва поля (пофарбована) в атрибутивній таблиці теми «танки», де розміщений результат обчислення, а View1 – назва виду (рис. 4).

Таким чином, сучасні ГС військового призначення – це новий тип інтегрованих інформаційних систем, які дозволяють ефективно вирішувати завдання збору, накопичення, обробки і візуалізації геопросторової інформації для аналізу та моделювання дій військ від окремого об'єкта БТТ до угруповання.

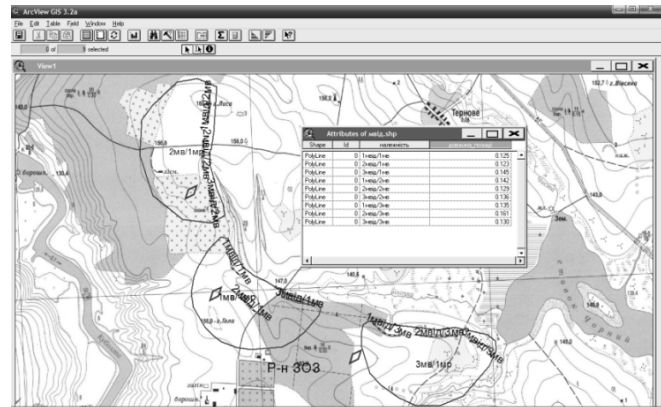
Висновки та пропозиції. З урахуванням вищесказаного, комплексна розвідка цілей об'єктами БТТ представляється як синтез оптичних,

акустичних, тепловізійних, радіолокаційних приладів, заснованих на інших фізичних принципах, кожен з яких вирішує завдання виявлення цілі на певній дальності на основі конкретної демаскуючої ознаки в своєму полі шумів.

Тому головним пріоритетом розвитку засобів розвідки наземних цілей на сьогодні є об'єднання (комплексування) окремих каналів, груп датчиків в системі розвідки з подальшим об'єднанням з іншими засобами (ураження) та використання їх за допомогою автоматизованих засобів керування окремих підсистем «система систем».

Також необхідно в подальшому провести додаткові теоретичні та експериментальні дослідження в галузі оптики, які дозволять в реальний час контрастувати наземні об'єкти на фоні місцевості, яка сканується.

Список літератури:

1. Абчук В.А., Суздаль В.Г. Поиск объектов. Москва : Сов. радио, 1977. 336 с.
2. Горбунов В.А. Эффективность обнаружения целей. Москва : Воен. Изд., 1979. 160 с.
3. Бірюков І.Ю. Класифікація технічних засобів розвідки наземних цілей. Зб. наук. праць. Харків : НА НГУ, 2017. № 1(29). С. 41–47.
4. Бірюков І.Ю., Бусяк Ю.М., Шульга А.В. Аналіз пріоритетів систем наземної розвідки для виявлення об'єктів озброєння і військової техніки. Зб. Наук. праць. Харків : НА НГУ, 2015. Вип. 2(26). С. 81–87.
5. Лифанов Ю.С., Саблин В.Н. Направления развития зарубежных средств наблюдения за полем боя. Москва : Радиотехника, 2004. 64 с.
6. Бірюков І.Ю. Интеграция дополнительной оптико-акустической системы разведки в систему управления огнем танка. *Інтегровані технології та енергозбереження*. 2015. № 1. С. 119–123.
7. Бірюков І.Ю. Патент України на корисну модель № 125089 «Комплекс управління вогнем». МПК F41G 5/00, 2018. 7 с.

References:

1. Abchuk, V.A., & Suzdal, V.G. (1977). *Poisk obektov* [Search for objects]. Moscow: USSR radio.
2. Gorbunov, V.A. (1979). *Efektivnost obnarugenij celi* [Target detection efficiency]. Moscow: Military edition.
3. Biryukov, I.Y. (2017). *Klasyfikatsiia tekhnichnykh zasobiv rozvidky nazemnykh tsilei* [Classification of ground-based reconnaissance equipment]. Collection of scientific works. Kharkiv: National Academi of National Guard of Ukraine, vol. 1(29), pp. 41–47.
4. Biryukov, I.Y., Busyak, Y.M., & Shulga, A.V. (2015). *Analiz priorytetiv system nazemnoi rozvidky dlia vyivlennia obiektiv ozbroiennia i viiskovoi tekhniky* [Analysis of Priorities for Ground Intelligence Systems for the Identification of Weapons and Military Equipment]. Collection of scientific works. Kharkiv: National Academi of National Guard of Ukraine, vol. 2(26). pp. 81–87.
5. Lifanov, Y.S., & Sablin, V.N. (2004). *Napravleniya razvitiya zarubezhnykh sredstv nablyudeniya za polem boya* [Directions of development of foreign means of monitoring the battlefield]. Mosckow: Radio engineering. (in Russian).
6. Biryukov, I.Y. (2015). *Integracziya dopolnitel'noj optiko-akusticheskoy sistemy` razvedki v sistemu upravleniya ognem tanka* [Integration of an additional optical-acoustic reconnaissance system into the tank's fire control system]. *Integrated technology and energyconservation*, vol. 1. pp. 119–123.
7. Biryukov, I.Y. (2018). Patent of Ukraine for utility model № 125089 «Fire Control Complex». MPK F41G 5/00.

DOI: <https://doi.org/10.32839/2304-5809/2019-12-76-2>
УДК 624.1+662.2

Бойко В.В., Ган О.В.
Інститут гідромеханіки Національної академії наук України
Ган А.Л.
Національний технічний університет України
«Київський політехнічний інститут імені Ігоря Сікорського»

ДОСЛІДЖЕННЯ ПАРАМЕТРІВ ВИБУХОВОГО ІМПУЛЬСУ МАЛОЩІЛЬНИХ ВИБУХОВИХ СУМІШЕЙ ДЛЯ УЩІЛЬНЕННЯ ПРОСАДНИХ ҐРУНТІВ

Анотація. В роботі на основі наведеної методики аналітично досліджено параметри імпульсу вибуху зарядів ігданіту, амоніту № 6 ЖВ та спінених ВР звичайної та після обробки ультразвуком. Встановлено залежність тиску на межі розподілу «продукт детонації – середовище» від часу, яка свідчить, що мінімальне значення пікового тиску спостерігається для спіненої ВР після обробки її ультразвуковим випромінюванням. Розроблено та обґрунтовано принципи управління вибуховим імпульсом шляхом регулювання вмістом і щільністю вибухових речовин (ВР) за рахунок ультразвукового випромінювання і спінення малощільних вибухових сумішей. Отримано залежність тривалості зростання вибухового імпульсу від радіусу заряду для різних типів малощільних вибухових речовин, яка свідчить, що найбільший час зростання вибухового імпульсу спостерігається для зарядів на основі спінених ВР, як звичайних, так і оброблених ультразвуковим випромінюванням. Встановлено, що найбільш значного практичного значення для ущільнення просадних ґрунтів можна досягти за рахунок застосування спінених ВР, як звичайних, так і оброблених ультразвуковим випромінюванням, які при мінімальному значенні тиску на межі «продукт детонації – середовище» мають значну тривалість вибухового імпульсу, яка сприяє більш рівномірному ущільненню просадних ґрунтів на необхідну товщ.

Ключові слова: просадні ґрунти, вибуховий імпульс, вибухові речовини, ущільнення ґрунтів, тривалість вибухового імпульсу, щільність ВР, ультразвукове випромінювання.

Boiko Viktor, Han Olena
Institute of Hydromechanics of the
National Academy of Sciences of Ukraine
Han Anatoliy
National Technical University of Ukraine
"Igor Sikorsky Kiev Polytechnic Institute"

RESEARCH OF THE PARAMETERS OF THE EXPLOSIVE PULSE OF A LOW-DENSITY EXPLOSIVE MIXTURE FOR THE PRESSING OF COMPACTED SOIL

Summary. The rapid development of cities and their surroundings, the dense development and development of new territories is a phenomenon of a progressing civilization. In order to keep up with the pace of construction it is necessary to prepare the area in advance, taking into account their geological conditions. Considering the complexity and large scale of construction on compaction soils, their compaction remains the main issue. Control of impact on compaction of subsidence including compaction soils by directional change in explosive systems is of great importance in geotechnology during land reclamation and construction. Based on the above methodology, the explosive impulse of low-density explosives such as igdanite, ammonite 6 ZhV and foamed explosive mixture without and after treatment with ultrasonic radiation, is analytically investigated in the article. The time dependence of the pressure at the “detonation product – environment” interface has been established, which states that the minimum peak pressure is observed for a foamed explosive mixture after being treated with ultrasonic radiation. The principles of controlling an explosive pulse by adjusting the composition and density of explosives due to ultrasonic radiation and foaming low-density explosive mixtures have been developed and justified. The dependence of the duration of the growth of the explosive pulse on the radius of the charge for various types of low-density explosives was received, what that the longest growth time of the explosive pulse is observed for charges based on foamed explosive mixtures without and after processing by ultrasonic radiation. It has been established that the most significant practical value for compaction of subsidence soils can be achieved through the use of foamed explosive mixtures before and after handling with ultrasonic radiation, which with a minimum pressure on the surface “detonation product – environment” have a significant explosive pulse duration, which in turn will be to promote uniform compaction of subsidence soils to the required depth.

Keywords: subsidence soils, explosion impulse, explosive, soil compaction, explosive impulse duration, explosive composition density, ultrasonic radiation.

Постановка проблеми. Бурхливий розвиток міст, їх щільна забудова та освоєння нових територій – це явище прогресуючої цивілізації. Для того, щоб встигати за темпами будівництва, потрібно заздалегідь підготувати місцевість з урахуванням геологічних умов. Вважаючи складність та великі масштаби будівництва на просадних ґрунтах, важливим питанням

залишається їх ущільнення. Управління ущільненням просадних в т.ч. обводнених ґрунтів спрямованою дією вибухових систем має велике значення в геотехнології при меліоративних роботах і в будівництві.

Однією з основних задач таких систем є забезпечення мінімальної розбіжності напрямку поширення фронту детонації з напрямком, в якому по-

трібно забезпечити необхідний ефект ущільнення середовища. Фронт детонації і наступна за ним ударна хвиля розповсюджуються вздовж заряду таким чином, що максимальне навантаження в місці зустрічі фронту ударної хвилі з середовищем припадає на незначну площу донної частини заряду. Тиск в напрямку поширення фронту детонаційної хвилі значно більше, ніж в перпендикулярному до неї напрямку [1]. Тому бажано щоб зустріч детонаційної хвилі на контакті з середовищем відбувалась за умови максимально можливого співпадання нормалі до стінки вибухового заряду з нормаллю фронту детонаційної хвилі.

Аналіз останніх досліджень та публікацій. Значні експериментальні дослідження параметрів масових вибухів, а також добір і удосконалення рецептури безтритилових вибухових композицій (на основі аміачної селітри (АС) в залежності від поставлених задач, характеристик ґрунтів і гірничо-геологічних умов ведення буровибухових робіт, були проведені ще в минулому сторіччі, в Інституті гідромеханіки НАН України. Сьогодні продовжує модернізуватись розробка та вдосконалення вибухових спінених систем на основі удосконалених ВР шляхом обробки їх ультразвуковим випромінюванням [2; 3], розробки конструкцій горизонтальних циліндричних зарядів для ущільнення просадних, в т.ч. обводнених ґрунтів.

Підвищення об'ємної концентрації енергії заряду шляхом збільшення щільності ВР призводить до зростання пікового тиску детонації, що в ряді випадків знижує коефіцієнт корисного використання енергії вибухового перетворення через великі втрати в ближній зоні дії вибуху [4]. Тому забезпечення необхідних параметрів вибухового імпульсу ВР для ущільнення просадних ґрунтів є **актуальною** задачею.

Мета статті. Метою та завданням даної статті є подальше розширення сфери застосування безтритилових ВР на основі аміачної селітри шляхом добору складу, зміни щільності вибухових систем, а також удосконалення методів управління вибуховим імпульсом та наукове обґрунтування його параметрів для ущільнення просадних в т.ч. обводнених ґрунтів. Необхідно провести аналітичну оцінку можливостей розроблених методів управління параметрами вибухового імпульсу малошільних вибухових сумішей для подальшого регулювання впливом на просадку ґрунтового середовища та розробки технологічних схем ущільнення просадних ґрунтів.

Для досягнення мети поставлені наступні завдання:

- аналітично дослідити вибуховий імпульс таких вибухових речовин, як ігданіт, амоніт №6 ЖВ та спінених ВР звичайної та після обробки ультразвуком.
- встановити залежність тиску на межі розподілу «продукти детонації – середовище» від часу, а для спінених ВР дослідити вибуховий імпульс звичайної та після обробки ультразвуком.
- розробити та обґрунтувати принципи управління вибуховим імпульсом шляхом регулювання вмістом і щільністю вибухових речовин (ВР).
- встановити залежність тривалості зростання вибухового імпульсу від радіусу заряду для різних типів малошільних вибухових речовин.

Викладення матеріалу дослідження. На даний час для ущільнення територій просад-

них нестійких ґрунтів за рахунок застосування енергії вибуху спеціальних машин немає. Проте є розроблений спеціальний пристрій [5] для приготування водонаповненого спіненого вибухового композиту, що включає бункер аміачної селітри, ємностей ПАР, води, водного розчину ПАР, механічний змішувач, в якому проходить змішування ПАР з водою, введення аміачної селітри, перемішування суміші механічним шляхом, крім того він містить низькошвидкісний механічний змішувач, накопичувальну ємність, насос, сопло, ежектор, вентиль-дозатор повітря і пінний ствол; механічне змішування ПАР і селітри проводять в низько швидкісному режимі без спінювання суміші, подачі цієї суміші під тиском до об'єкта проведення підривних робіт та дозованої аерацією її за рахунок ежекування повітря потоком суміші з прямою видачею спіненого вибухового композиту на місце застосування.

Пристрій дозволяє проводити ущільнення територій просадних ґрунтів шляхом човникового переміщення пінного ствола уздовж фронту робіт з покриттям шаром піносуспензії ґрунту або виїмки в ньому із можливим застосуванням м'якої оболонки і подальшим підривом вибухового композиту ниткою детонаційного шнура (ДШ).

При дослідженні параметрів вибухового імпульсу для ущільнення територій просадних ґрунтів за рахунок поверхневих або горизонтальних циліндричних зарядів вибухових речовин вимагається обмеження бризантної дії зарядів вибухових речовин. Цього можна досягти за рахунок застосування малошільних вибухових сумішей, спінених вибухових композицій, обробкою їх ультразвуковим випромінюванням, тощо. Аналіз попередніх досліджень при вирішенні задачі знаходження радіусу зони ущільнення ґрунтів навколо свердловини [1–6] малошільними спіненими композиціями показав, що необхідним є визначення тиску на їх контакті «продукти детонації – середовище». Ґрунтуючись на численних експериментальних даних дослідники вважають, що ефективність ущільнення просадних ґрунтів при застосуванні вибуху визначається не тільки максимальним тиском на фронті детонаційної хвилі, але і тривалістю вибухового імпульсу. Це проявляється у збільшенні загальних форм роботи вибуху на великих відстанях від заряду, а відповідно в покращенні ущільнення ґрунтового масиву на значній відстані.

У зв'язку з цим необхідно дослідити взаємозв'язок ефективності вибухових речовин (ігданіт, амоніт №6 ЖВ) і спіненої вибухової композиції як звичайної, так і після обробки ультразвуковим випромінюванням (ПАР з УЗ) для ущільнення просадних водонасичених ґрунтів з максимальним тиском, тривалістю і формою вибухового імпульсу, який виникає на межі «продукти детонації – середовище».

При розрахунках вибухового імпульсу штатних вибухових речовин (ігданіт, амоніт №6 ЖВ) і спінених вибухових композицій з обробкою ультразвуковим випромінюванням та без, використовувалася методика, розроблена Н. Н. Козаковим [7].

При виході детонаційної хвилі на межу розділу «продукти детонації – середовище» виникає ударна хвиля, початковий тиск якої визначається рішенням системи рівнянь:

$$\left\{ \begin{array}{l} U_n = \sqrt{(P_{max} - P_0) \cdot (v_0 - v)} \\ P_{max} = B \left[\left(\frac{\rho}{\rho_0} \right)^n - 1 \right] \\ U_n = \frac{D}{K+1} \left(1 - \sqrt{2K} \frac{\frac{P_{max}}{2P_{cp}} - 1}{\sqrt{(K+1) \frac{P_{max}}{2P_{cp}} + (K-1)}}} \right) \quad \text{при } P_{max} > P_{cp} \\ U_n = \frac{D}{K+1} \left\{ 1 + \frac{2K}{K-1} \left[1 - \left(\frac{P_{max}}{2P_{cp}} \right)^{\frac{K-1}{2K}} \right] \right\} \quad \text{при } P_{max} < 2P_{cp} \end{array} \right. \quad (1)$$

де: P_{max} – початковий тиск на фронті ударної хвилі; $v_0 = \frac{1}{\rho_0}$ – питомий об'єм незбуреного середовища; $v = \frac{1}{\rho}$ – питомий об'єм середовища на фронті ударної хвилі; D – швидкість детонації; P_{cp} – тиск в свердловині за умови миттєвої детонації.

$$P_{cp} = (k-1) \rho_0 Q_v \quad (2)$$

$Q_v = 427 \cdot Q \cdot g$ – теплота вибуху одиниці маси ВР; Q – теплота вибуху ВР; $g = 9.81 \text{ Н/м}^2$ – прискорення сил тяжіння; $k = 3$ – показник ізентропи при переущільненому стані продуктів детонації.

$$B = \frac{\rho c^2}{n} \quad (3)$$

ρ – щільність середовища; c – швидкість вибухової ударної хвилі, в твердому середовищі приймається рівною швидкості звуку в незбуреному середовищі.

В умовах реальної детонації тиск на межі розподілу «продукти детонації – середовище» описується наступними залежностями.

$$P_r = \left(\frac{r_0}{r} \right)^6 \left[\left(P_{max} \frac{r'' - r}{r'' - r_0} \right) + P_{min} \left(1 - \frac{r'' - r}{r'' - r_0} \right) \right] \quad \text{при } r_0 < r < r'' \quad (4)$$

$$P_r = \left(\frac{r_0}{r} \right)^6 \left[\left(P_{min} \frac{r'' - r}{r'' - r''} \right) + P_{cp} \left(1 - \frac{r'' - r}{r'' - r''} \right) \right] \quad \text{при } r'' < r < r'' \quad (4)$$

$$P_r = P_{cp} \left(\frac{r_0}{r} \right)^6 \quad \text{при } r'' < r < r'$$

$$P_r = P_r' \left(\frac{r'}{r} \right)^{2\gamma} \quad \text{при } r > r'$$

r'' – положення межі розподілу, на якій тиск за рахунок вирівнювання досягає мінімуму; r_0 – радіус заряду; r – радіус межі розподілу «продукти детонації – середовище»; γ – показник ізентропи ідеального газу, який становить $\gamma = 1,3$

Невідомі величини P , r'' і r''' визначаються з співвідношень:

$$\begin{aligned} P_{min} &= 1.4P_{cp} - 0.4P_{max} \\ r''' &= r_0 \left(1 - K_1 \frac{U_H}{D} \right) \end{aligned} \quad (5)$$

$$r'' = r_0 \left(1 + K_2 \frac{U_H}{D} \right)$$

де $K_1 = 0.6$; $K_2 = 1.7 \div 2.5$ – безрозмірні коефіцієнти. Ділянку шляху від r_0 до r''' межа розподілу пройде за час

$$t_1 = 0.64 \frac{r_0}{D} \quad (6)$$

а ділянку шляху $r''' - r''$ – відповідно за час

$$t_2 = \frac{1.2r_0 + 2r''}{D} \quad (7)$$

При цьому тиск P_r становитиме: в момент часу t_1 :

$$P_r = P_{min} \left(\frac{r_0}{r''} \right)^6 \quad (8)$$

в момент часу t_2 :

$$P_r = P_{cp} \left(\frac{r_0}{r''} \right)^6 \quad (9)$$

а при $t = 0$:

$$P_r = P_{max}$$

Графік залежності P_r від t апроксимується залежністю:

$$P = P_0 e^{-\alpha t} \quad (10)$$

де α – логарифмічний декремент загасання, що залежить від властивостей середовища. Коефіцієнти P_0 і α знаходяться з рівнянь:

$$\text{при } t = 0 \quad P = P_0 = P_{max} \quad (11)$$

$$\text{при } t = t_1 \quad P_r' = P_{min} \left(\frac{r_0}{r''} \right)^6$$

Звідси отримуємо:

$$\alpha = \frac{\ln P_{max} - \ln P_r'}{t_1} \quad (12)$$

Час зростання вибухового імпульсу визначається за формулою:

$$\tau = \frac{0.4r_0}{\frac{3}{4}D} \quad (13)$$

Користуючись основними співвідношеннями, наведеними вище, проведений розрахунок параметрів вибухового імпульсу для різних ВР від вибуху зарядів радіусом 30 мм в супісках. Основні вихідні дані наведено в табл. 1.

Як приклад, наведемо розрахунок параметрів вибухового імпульсу для амоніту № 6ЖВ

$$P_{cp} = Q_v \rho_0 (K-1) = 427 \cdot 1030 \cdot 800 \cdot 2 \cdot 9.8 = 6.89 \cdot 10^9, \text{ Н / м}^2$$

$$B = \frac{\rho c^2}{4} = \frac{2.8 \cdot 10^3 (4.95 \cdot 10^3)^2}{4} = 17.15 \cdot 10^9, \text{ Н / м}^2$$

Вирішуючи рівняння (1-9), знаходимо:

$$P_{max} = 8.19 \cdot 10^9 \text{ Н / м}^2$$

$$U_n = 1370 \text{ М/с}$$

$$P_{min} = 1.4P_{cp} - 0.4P_{max} = 6.37 \cdot 10^9 \text{ Н / м}^2$$

$$t_1 = 0.64 \frac{r_0}{D} = \frac{0.64 \cdot 0.03}{3700} = 5.1 \cdot 10^{-6} \text{ с}$$

$$r''' = r_0 \left(1 + K_1 \frac{U}{D} \right) = 0.03 \left(1 + 0.6 \frac{1370}{3700} \right) = 0.0367 \text{ мм}$$

Фізичні і динамічні характеристики ВР

Найменування	Показники			
	амоніт № 6ЖВ	Ігданіт	спінена ВР	спінена ВР, оброблена ультразвуком
Щільність ВР, ρ_0 г/см ³	0,8	0,8	0,6	0,5
Швидкість детонації D , м/с	3700	3450	1500	1500
Теплота вибуху Q , ккал/кг	1030	870	850	840
Щільність середовища ρ , кг/м ³	2800	2800	2800	2800
Швидкість розповсюдження ударної хвилі, с м/с	4950	4950	4950	4950
Радіус заряду, r_0 , м	0,03-0,09	0,03-0,09	0,03-0,09	0,03-0,09

Джерело: розробка (вдосконалення) авторів за [8]

$$r'' = r_0 \left(1 + K_2 \frac{U}{D} \right) = 0.03 \left(1 + 2.1 \frac{1370}{3700} \right) = 0.0533 \text{ мм}$$

$$t_2 = \frac{1.2r_0 + 2r''}{D} = \frac{1.2 \cdot 0.03 + 2 \cdot 0.0533}{3700} = 38.5 \cdot 10^{-6} \text{ с}$$

$$\text{при } t = 0 \quad P_r = P_{max} = 8.19 \cdot 10^9, \text{ Н / м}^2$$

$$\text{при } t = t_1$$

$$P_r' = \left(\frac{r_0}{r''} \right)^6 P_{min} = \left(\frac{0.03}{0.0533} \right)^6 \cdot 6.37 \cdot 10^9 = 1.9 \cdot 10^9 \text{ Н / м}^2$$

$$\text{при } t = t_2$$

$$P_r = \left(\frac{r_0}{r''} \right)^6 P_{cp} = \left(\frac{0.03}{0.0533} \right)^6 \cdot 6.89 \cdot 10^9 = 0.22 \cdot 10^9 \text{ Н / м}^2$$

$$\alpha = \frac{l_n P_{max} - l_n P_r'}{t_1} = \frac{l_n (8.19 \cdot 10^9) - l_n (1.9 \cdot 10^9)}{(5.1 \cdot 10^{-6})} = 2.86 \cdot 10^5 \text{ с}^{-1}$$

$$\tau = \frac{0.4r_0}{3/4 D} = 4.3 \text{ мкс}$$

Розрахунки за даною методикою для амоніту не враховують ширину зони хімічної реакції, тому не можуть з достатньою точністю описувати процес наростання тиску на межі розподілу, що відбувається під час вибуху ВР з широкою зоною реакції, якими є ігданіт і спінена ВР. У цих ВР зростання тиску на межі розподілу відбувається не стрибком, а поступово, від нуля до максимального значення за час походження детонаційною хвилею ділянки, рівної ширині зони хімічної реакції.

Зміна тиску на межі розподілу визначається за формулою:

$$P_r = \frac{P'Dt}{b} \left(\frac{r_0}{r} \right)^{2k} \text{ при } 0 < t < t' \quad (14)$$

де P' – початковий тиск на межі розподілу, що визначається за методикою, викладеною вище; D – швидкість детонації; t – час; b – ширина зони хімічної реакції; r_0 – радіус заряду; r – радіус свердловини; t' – час наростання пікового тиску.

З огляду на це розраховані параметри вибухового імпульсу на межі розподілу при підірванні зарядів ігданіту і спіненої ВР.

Рішення цієї задачі в інтервалі часу від 0 до t' зводилося до вирішення диференціального рівняння:

$$\frac{d\bar{U}}{dt} = \frac{2r(P_r - P_0) - 2\rho_0 c R \bar{U}}{\rho_0' \cdot r_0^2 + \rho_0 (R^2 - r_0^2)} \quad (15)$$

– де: \bar{U} – середня швидкість середньої маси; P_0 – атмосферний тиск; R – радіус фронту хвилі збудження.

За даними розрахунків на рис.1 графічно наведено вибухові імпульси для амоніту № 6 ЖВ, ігданіту та спіненої ВР при підірванні зарядів ВР радіусом 30 мм у просядних лесових ґрунтах. На рис. 2 наведено час зростання вибухового імпульсу наведених ВР.



Рис. 1. Залежність тиску на межі розподілу «продукт детонації – середовище» від часу

Джерело: розробка авторів

Як видно з рис. 1, у зарядах на основі спінених ВР головна частина вибухового імпульсу має мінімальне пікове значення тиску і максимальну тривалість, як для ВР з найменшою швидкістю детонації і найбільшою шириною зони хімічної реакції. При цьому тиск спіненої ВР після обробки ультразвуковим випромінюванням дещо менший, ніж у звичайної спіненої ВР, але при цьому менша тривалість вибухового імпульсу.

Аналіз теоретичних досліджень свідчить, що максимальний тиск спіненої ВР, обробленої ультразвуковим випромінюванням, становить $4,18 \cdot 10^9$ Н/м², що на 49% менше порівняно з амонітом № 6 ЖВ і на 40% менше порівняно з ігданітом. Для звичайної спіненої ВР максимальний тиск становить $5,52 \cdot 10^9$ Н/м², що на 33% менше порівняно з амонітом № 6 ЖВ і на 20% порівняно з ігданітом. При цьому максимальна тривалість

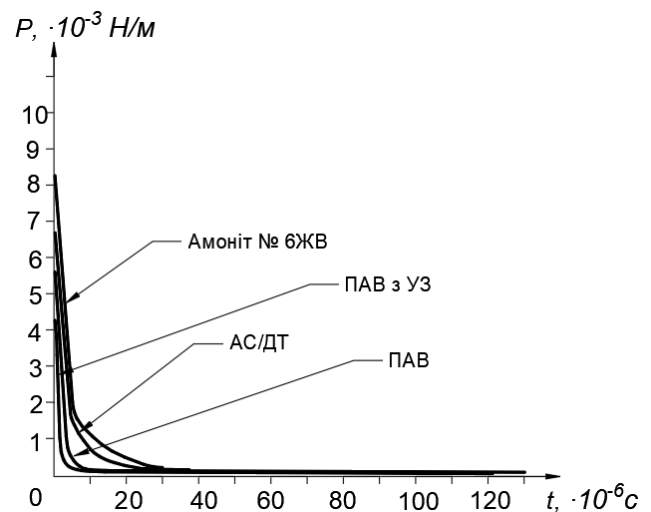

Рис. 2. Залежність тривалості зростання вибухового імпульсу від радіусу заряду ВР

Джерело: розробка авторів

вибухового імпульсу на межі «продукти детонації – середовище» для спіненої ВР, обробленої ультразвуковим випромінюванням, становить $122,3,4 \cdot 10^{-6}$ с, тобто в 3,2 рази більша порівняно з амонітом № 6 ЖВ і в 3 рази більша порівняно з ігданітом. Для звичайної спіненої ВР максимальна тривалість вибухового імпульсу становить $135,4 \cdot 10^{-6}$ с, що в 3,5 рази більша порівняно з амонітом № 6 ЖВ і в 3,37 рази більша порівняно з ігданітом.

Аналогічна закономірність спостерігається і при дослідженні тривалості зростання вибухового імпульсу, яка для спієних ВР, як звичайних, так і після обробки ультразвуковим випромінюванням знаходиться в межах від 10,6 мкс до 32 мкс. Для амоніту № 6 ЖВ цей параметр становить – від 4,3 мкс до 12,97 мкс, для ігданіту – від 4,6 мкс до 13,91 мкс.

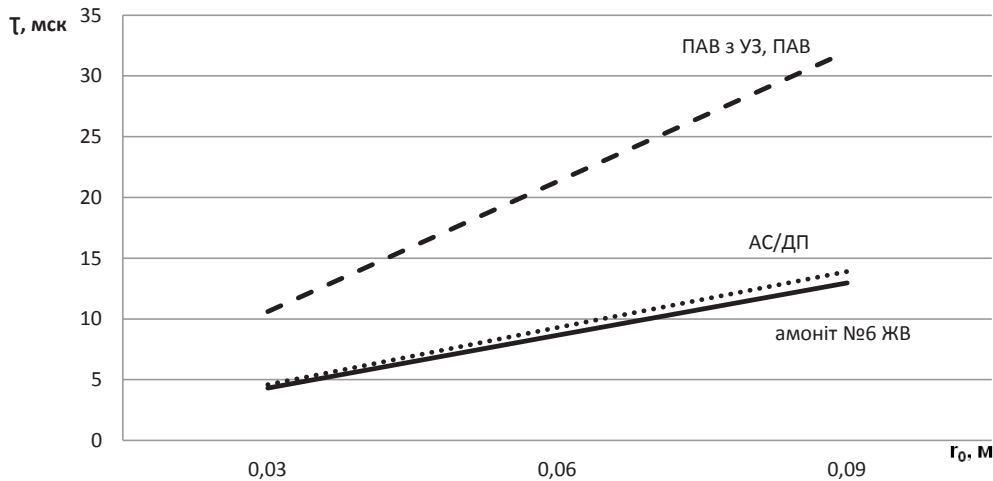
Лесові ґрунти при природній вологості є достатньо міцними основами. Їм властива мала стискаємість з модулем деформації 20-50 МПа і більше. При замочуванні різко погіршуються їх первісні властивості, і вони стають просадними. Зі збільшенням вологості модуль деформації зменшується до 3-5 МПа, а іноді і до 1 МПа. Тому розроблені вище способи керування параметрами малоцільних ВР дозволяють визначити характер ущільнення лесових просадних ґрунтів в залежності від їх стану та обрати раціональні технологічні схеми вибуху для ущільнення території цих ґрунтів покритих поверхневими або горизонтальними циліндричними зарядами вибухових речовин із застосуванням спієних ВР, як звичайних, так і оброблених ультразвуковим випромінюванням. Останні мають перспективу широкого застосування при будівництві промислових і житлових об'єктів в областях України таких як Дніпропетровська, Запорізька, Ніколаївська й інших, території яких покриті шаром лесових ґрунтів.

Отже, дані теоретичних розрахунків свідчать про те, що найбільшого ефекту при ущільненні просадних ґрунтів можна досягти за рахунок застосування спієних ВР, як звичайних, так і оброблених ультразвуковим випромінюванням, які при мінімальному значенні тиску на межі

«продукт детонації – середовище» мають значну тривалість вибухового імпульсу, що в свою чергу має сприяти рівномірному ущільненню просадних ґрунтів на необхідну товщу.

Висновки та рекомендації. 1. Встановлено параметри вибухового імпульсу на межі розподілу «продукти детонації – середовище» для різних типів промислових ВР.

2. Отримано залежність максимального тиску на фронті детонаційної хвилі для різних типів ВР від тривалості вибухового імпульсу, яка свідчить що найменший піковий тиск при найдовшій тривалості вибухового імпульсу спостерігається для зарядів на основі спієних ВР, як звичайних, так і оброблених ультразвуковим випромінюванням. Максимум тиску цих ВР менше на 20-49%, а тривалість вибухового імпульсу довша в 3-3,5 порівняно зі стандартними малоцільними ВР.

3. Час зростання вибухового імпульсу зарядів на основі спієних ВР, як звичайних, так і оброблених ультразвуковим випромінюванням в 2,3 рази більший, ніж для амоніту № 6 ЖВ і в 2,47 рази більший за ігданіт.

4. Низьке значення пікового тиску детонації, яке досягається шляхом зниження щільності ВР, зменшує об'ємну концентрацію енергії зарядів, що, в свою чергу, підвищить коефіцієнт корисного використання енергії вибухового перетворення в дальній зоні.

5. Найбільшої ефективності при ущільненні просадних ґрунтів можна досягти при застосуванні спієної ВР за рахунок дії вибуху на значній відстані від заряду, а відповідно, рівномірному і кращому ущільненню на необхідну глибину.

6. Розроблені способи керування параметрами шару малоцільної ВР для визначення характеру ущільнення просадкових ґрунтів дадуть можливість обрати раціональні технологічні схеми вибуху для ущільнення території просадних ґрунтів покритих поверхневими або горизонтальними циліндричними зарядами вибухових речовин із застосуванням спієних ВР, як звичайних, так і оброблених ультразвуковим випромінюванням

Список літератури:

1. Литвин Л.Н. Новые методы разрушения и механика горных пород. Киев : Наукова думка, 1981. С. 136–140.
2. Васильчук О.С., Вапнічна В.В., Ган А.Л. Вплив ультразвукового опромінення на утримуючу здатність аміачної селітри. *Вісник Житомирського державного технологічного університету. Серія : Технічні науки*. 2018. № 1(81). С. 217–222. DOI: [https://doi.org/10.26642/tn-2018-1\(81\)-217-222](https://doi.org/10.26642/tn-2018-1(81)-217-222)
3. Ган О.В., Бойко В.В., Ган А.Л., Кравець В.Г., Вапнічна В.В. Зміна пористості та утримуючої здатності аміачної селітри під впливом ультразвукового опромінення. *II міжнародна науково-технічна конференція «Проблеми геоінженерії та підземної урбаністики»*. (Київ, травень 2019 р.). Київ, 2019. URL: <https://geobud.kpi.ua/conference/problemugeoinghenerii2/772>
4. Садовский М.А. Механический эффект подземного взрыва. Москва : «Недра», 1971. 221 с.
5. Пристрій для приготування водонаповненої вспіненої вибухової композиції: патент UA № 122425, МПК: E21C 37/00, заявл. 30.06.2017; опубл. 10.01.2018, Бюл. № 1. 3 с.
6. Бойко В.В., Ган А.Л., Ган О.В. Ущільнення просадкових ґрунтів вдосконаленими зарядами малої щільності. *Збірник наукових праць Національного гірничого університету*. 2018. № 55. С. 152–161. URL: <http://znp.nmu.org.ua/pdf/2018/55/17.pdf>
7. Казаков Н.Н. Разрушение горной породы ударным действием взрыва. Москва : ИГД им. А.А. Скочинского, 1966.
8. Кук М.А. Наука о промышленных взрывчатых веществах. Москва : «Надра», 1980. 545 с.

References:

1. Litvin, L.N. (1981). New methods of fracture and rock mechanics. Kiev: Scientific Thought, pp. 136–140.
2. Han, A.L., Vapnichna, V.V., and Vasilchuk, O.S. (2018). Vplyv ultrazvukovogo oprominenya na utrymuyuchu zdattnist amiachnoy selitry. *Visnyk Zhytomyrs'kogo derzhavnogo tehnologichnogo universytetu, Serija Tehnichni nauky*, no. 2(80), pp. 181–188. DOI: [https://doi.org/10.26642/tn-2018-1\(81\)-217-222](https://doi.org/10.26642/tn-2018-1(81)-217-222)
3. Han, O.V., Boyko, V.V., Han, A.L., Kravets, V.G., & Vapnichna, V.V. (2019). Changes in the porosity and retention capacity of ammonium nitrate under the influence of ultrasonic irradiation. *II International Scientific and Technical Conference "Problems of Geoengineering and Underground Urbanism"*. Kyiv, may 2019. URL: <https://geobud.kpi.ua/conference/problemugeoinghenerii2/772>
4. Sadovsky, M.A. (1971). Mechanical effect of underground explosion. Moscow: Nedra, 221 p.
5. Boiko, V.V., Prykhodko, Yu.P., Honchar, V.K., Zolotukhin, K.S., Orlov, Yu.Iu., Pluzhnyk, V.I., & Han, O.V. (2018). Prystriy dlya prihotuvannya vodonapovnenoi vspinenoi vybukhovoi kompozysii. Patent na korysnu model UA № 122425
6. Bojko, V.V., Han, A.L., and Han. O.V. (2018). Compaction drawdown soil improved low density charge. *Zbirnyk naukovykh prats Nationalnogo girnichogo universytetu*, no. 55, pp. 152–161. URL: <http://znp.nmu.org.ua/pdf/2018/55/17.pdf>
7. Kazakov, N.N. (1966). The destruction of rock by the impact of the explosion. Moscow: IGD of AA Skochinsky.
8. Kuk, M.A. (1980). The science of industrial explosives. Moscow: Nadra, 545 p.

DOI: <https://doi.org/10.32839/2304-5809/2019-12-76-3>
УДК 377.169.3

Семенюк А.О., Чабан С.В.

Одеський національний політехнічний університет

РОЗРОБКА АВТОМАТИЗОВАНОЇ СИСТЕМИ, ЩО НАВЧАЄ ШИФРУВАННЮ З ЗАМІНОЮ

Анотація. Аналізуючи сучасний світ ми розуміємо, що в даний час існує потреба в автоматизованих навчальних системах, які використовуються в багатьох областях. Вони дозволяють автоматизувати працю викладача, зокрема видачі варіанта завдання, перевірки правильності його виконання студентом. Такі системи повинні мати найбільш широкі функціональні можливості та високу ефективність в навчальному процесі. В даній статті було розглянуто проблему розробки автоматизованих навчальних систем. Проводиться аналіз існуючих навчальних систем для виявлення недоліків та вивчення методів шифрування більш докладніше. Описується розробка підсистеми шифрування та підсистеми оцінювання на рівні логіки програми. Наводяться приклади та описання методів, які використовуються. Описується розробка інтерфейсу користувача на рівні представлення системи та розробка бази даних системи.

Ключові слова: шифрування, шифрування з заміною, автоматизована система, що навчає, шифр Цезаря, шифр Трітеміуса, класифікація оцінок, навчання, система зі зворотнім зв'язком.

Semeniuk Anastasiia, Chaban Stanislav

Odessa National Polytechnic University

DEVELOPMENT OF AN AUTOMATED SYSTEM THAT TEACHES REPLACEMENT ENCRYPTION

Summary. Analyzing the modern world, we understand that at present there is a need for automated training systems that are used in many areas. Such systems allow you to automate the work of the teacher, in particular the issuance of a variant of the task and verification of the correctness of its implementation by the student. Given the human factor and fatigue, the teacher can make mistakes, and the system is not interested in any student. Currently, the use of training systems for the study of encryption methods is spreading, this is due to the fact that these methods are the basis of many information protection technologies. Automated systems have the widest functional capabilities and high efficiency in the educational process, where feedback is organized between the student and the educational system. This article discusses the problem of developing automated learning systems. The analysis of existing training systems is carried out to identify shortcomings and a more detailed study of encryption methods. The identification of previously unresolved parts of a common problem is manifested in the absence of built-in tools for testing knowledge about encryption-decryption methods, the implementation of several encryption methods, the lack of knowledge assessment and verification options. The aim of the article is to develop a system that teaches cryptography with replacement with a subsystem for assessing the quality of training. To develop the system, a three-level architecture was chosen: the presentation level, the program logic level and the data level. The presentation layer includes an interface. At the logical level of the program, the encryption subsystem, the evaluation subsystem, and the database interaction subsystem are presented. The data layer includes a database. The development of the encryption subsystem and the evaluation subsystem at the program logic level is described. Examples and description of the methods used are given. An algorithm for determining students' knowledge assessment is presented. It describes the development of the user interface at the level of system representation and the development of the database system. An experiment was conducted using the system and the results were presented.

Keywords: encryption, replacement encryption, training system, Caesar's code, Triteimius code, classification of ratings, training, feedback system.

Постановка проблеми. Автоматизовані навчальні системи (АНС) використовуються в багатьох областях, а саме під час вивчення правил дорожнього руху, іноземних мов, мови програмування тощо. Такі системи дозволяють автоматизувати працю викладача, зокрема видачі варіанта завдання, перевірки правильності його виконання студентом. З огляду на людські фактори і втому, викладач може допустити помилки, а система безкорисна до будь якого студента.

В даний час поширюється використання АНС для вивчення методів шифрування, що пов'язане з тим, що ці методи лежать в основі багатьох технологій захисту інформації. Шифруванням називається оборотний процес перетворення інформації з метою їх приховування від непривілейованих осіб.

Проаналізуємо існуючі АНС для вивчення методів шифрування більш докладніше.

Аналіз останніх досліджень та публікацій. На теперішній час існує доволі мало публікацій на тему автоматизованих систем, що навчають шифруванню. При цьому на ринку програмних продуктів за останнє десятиліття з'явилося досить велика кількість навчальних систем, в тому числі і автоматизованих навчальних систем, які охоплюють різні предметні області, і покликані вирішувати завдання навчання на різних етапах життя людини. Кожна АНС має чітко виражену структуру на основі групи елементів із зазначенням зв'язків між ними, яка надає уявлення о системі в цілому. Тому структура системи може бути охарактеризована за наявними в ній типам зв'язків. В кожній публікації АНС дає можливість перевіряти знання сутності

методів шифрування / дешифрування даних, але ні в одній з них немає вбудованих засобів для перевірки знання методом.

Виділення невіршених раніше частин загальної проблеми проявляється у відсутності вбудованих засобів для перевірки знання методів шифрування-дешифрування, реалізації небагатьох методів для шифрування, відсутності оцінювання знань та варіантів для перевірки.

Мета дослідження – розробка системи, яка навчає шифруванню з заміною з підсистемою оцінювання якості навчання на базі трьохрівневої архітектури. Така архітектура забезпечить поширення програмного коду та реалізується у вигляді трьох рівнів: рівня представлення, рівня логіки програми та рівня даних.

Виклад основного матеріалу. Найбільш широкими функціональними можливостями і високою ефективністю в навчальному процесі мають АНС, де організований зворотний зв'язок між учнем і навчальною системою. Розглянемо узагальнений принцип функціонування такої АНС (рис. 1). Процес взаємодії учня з АНС може бути представлений у вигляді зовнішнього зворотнього зв'язку, де АНС спрямована на підвищення рівня знань користувача, і тим самим зменшення кількості помилок їм зроблених. Ланкою прямого каналу регулювання тут виступає АНС, об'єктом регулювання – «Учень». Генерація впливів на учня з боку АНС будується відповідно до знань учня на основі накопиченого їм раніше досвіду і вхідним завданням, а також в залежності від прийнятих в програмному забезпеченні критеріїв достовірності оцінки знань учня. Залежно від характеру впливу з боку АНС учень приймає певне, достовірне з його точки зору, рішення, яке доводить, на його думку, факт засвоєння їм поданого матеріалу, і генерує його на вхід комп'ютера. Реакція учня на дії з боку АНС можна розглядати у вигляді деякої функції рівня кількості помилок в залежності від висунутої сукупності завдань, які має вирішити користувач. Вид цієї функції залежить від індивідуальних властивостей учня і програмного забезпечення.



Рис. 1. Узагальнена структурна схема замкнутої системи «АНС – учень»

Розглянемо декілька прикладів автоматизованих навчаючих систем.

Однією з існуючих систем, що навчають шифруванню, є система, розроблена у Вологодському Державному Педагогічному Інституті [1]. Вона дозволяє в інтерактивному режимі ввести тексти для шифрування або дешифрування в одне з двох вікон. Після натискання на кнопки «Шифрувати» або «Дешифрувати» у вільному вікні з'являється результат комп'ютерної обробки. Його можна звірити з результатом ручного шифрування.

Методи, які реалізуються системою: метод Цезаря (у тому числі з ключовим словом), афінна

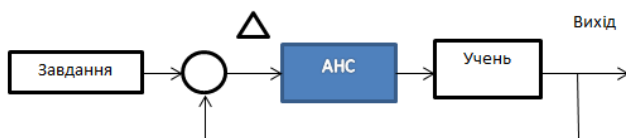
кріптосистема, метод Полібія, метод смужок, система Віжинера, система Бофорта, система з автоключом (рис. 2). Є також можливість проводити частотний аналіз текстів. Також реалізовані наступні можливості: видача варіанта завдання з числа закладених в систему методів; виклик форм для комп'ютерної перевірки вміння шифрувати і розшифровувати шляхом використання відповідних криптографічних методів; оцінка правильності виконання завдання (рис. 3).



Рис. 2. Приклад діалогового вікна (метод Віжинера)



Рис. 3. Основне вікно системи, розробленої у Вологодському державному педагогічному інституті

Недолік розглянутої АНС в тому, що у програмі заздалегідь додані правильні відповіді; вона не має вбудованих засобів для перевірки знання методів шифрування-дешифрування; відсутній особистий кабінет для викладача та студента.

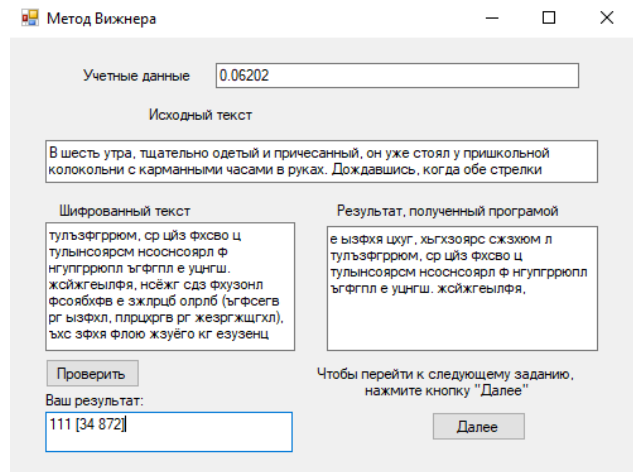
Ще одна АНС, що навчає шифруванню, розроблено у Волгоградському Державному Аграрному Університеті [2]. Ця система наочно відображає процеси перетворення тексту при шифруванні / дешифруванні і надає студенту можливість перегляду значень проміжних точок в межах перетворення. В сукупності з дружнім інтерфейсом (рис. 4), що забезпечує простоту і зручність використання, ця система сприяє кращому розумінню користувачем процесів перетворення інформації і дозволяє аналізувати роботу методів шифрування.

АНС, що розроблено у Волгоградському Державному Аграрному Університеті дозволяє в ін-

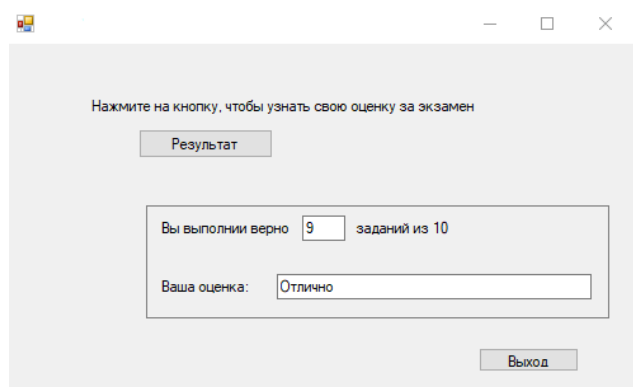
терактивному режимі ввести текст для шифрування в діалогове вікно. Після натискання на кнопки «Шифровать» у вікні з'являється результат комп'ютерної обробки. Для перевірки правильності роботи програми натискається кнопка «Дешифровать», після цього можна порівняти отриманий результат з початковим текстом. Далі користувач може проаналізувати метод шифрування, який реалізований у системі, а саме метод шифрування ГОСТ Р 28147-89.

Недолік розглянутої АНС в тому, що вона має небагато методів для шифрування, не має оцінки знання та варіантів для перевірки.

Для розробки АНС обрано трьохрівневу архітектуру: рівень представлення, рівень логіки програми, рівень даних (рис. 5).

Рівень представлення включає інтерфейс користувача. На рівні логіки програми представлено підсистему шифрування, підсистему оцінювання та підсистему взаємодії з базою даних. Рівень даних включає базу даних. Далі розглянуто аспекти реалізації перелічених компонентів АНС, яка навчає шифруванню з заміною.

Під час розробки підсистеми шифрування для АНС, що навчає шифруванню з заміною, використовуються методи симетричного шифрування Цезаря та Трітеміуса, а саме шифрування з простою заміною – клас методів шифрування, які зводяться до створення за певним алгоритмом таблиці шифрування, в якій для кожної букви відкритого тексту існує єдина зіставлена їй буква шифр-тексту [3; 4].

Шифр Цезаря – це вид шифру підстановки, в якому кожен символ у відкритому тексті замінюється символом, що знаходиться на деякому постійному числі позицій ліворуч або праворуч нього в алфавіті. Наприклад, в шифрі зі зрушенням вправо на 3, А була б замінена на Г, Б стане Д, і так далі (рис. 6).

Шифр Трітеміуса являє собою вдосконалений шифр Цезаря, тобто шифр підстановки. Кожен символ повідомлення зміщується на символ, який відстає від даного на деякий крок. Для шифра Трітеміуса крок зміщення робиться змінним, тобто залежним від будь-яких додаткових чинників. Наприклад, можна задати закон зміщення у вигляді лінійної функції (рівняння шифрування) позиції шифруємої літери. Сама функція повинна гарантувати цілочисельне значення. Прямая функція шифрування повинна мати зворотню функцію шифрування, теж цілочисельну.

Деякі варіанти обчислення кроку зміщення k : $k=Ap+B$ або $k=Ap^2+Bp+C$, де p – позиція букви в повідомленні, А, В, С – цілочисельні константи.

Рівнянням шифрування називається співвідношення, яке описує процес утворення зашифрованих даних з відкритих даних.

Рівняння шифрування для шифру Трітеміуса має наступний вигляд:

$$L=(m+k) \bmod N, \quad (1)$$



Рис. 4. Приклад діалогового вікна АНС, що навчає шифруванню, розробленої у Волгоградському державному аграрному університеті



Рис. 5. Структурна схема АНС

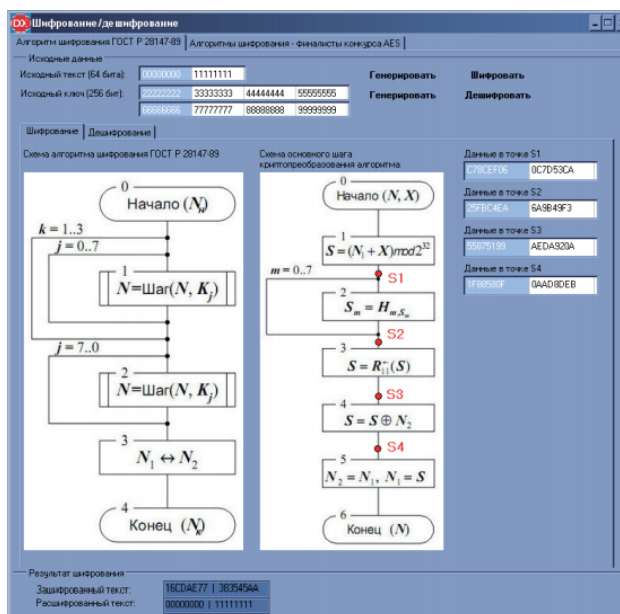

Рис. 6. Принцип роботи шифру Цезаря

де L – номер зашифрованої букви в алфавіті (таблиці Трітеміуса); m – номер позиції букви тексту в алфавіті, що шифрується; k – крок зсуву (функціональна залежність від позиції букви в повідомленні); N – число букв алфавіту (в таблиці Трітеміуса); $\bmod N$ – залишок від ділення на N .

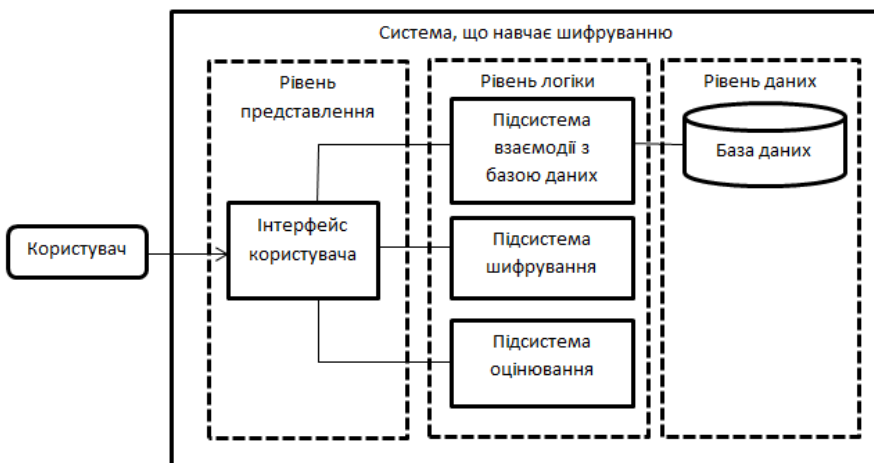
Нехай у нас є якийсь алфавіт і якесь ключове слово, в даній роботі це «ТРИТЕМІУС». Складання таблиці відбувається наступним чином: вписуємо по черзі букви ключового слова, але якщо поточна буква вже потрапила в таблицю, другий раз її не вносимо. Далі по черзі дописуємо в таблицю букви алфавіту, пропускаючи ті, що були в ключовому слові. Для зручності алфавіт в таблиці створюємо більше, ніж початковий алфавіт, додаючи будь-які знаки, такі як «_», «.», «.» тощо. У системі ми використовуємо російський алфавіт, де 33 літери, а в таблиці – 36.

Для побудови шифру Трітеміуса виконуємо наступне:

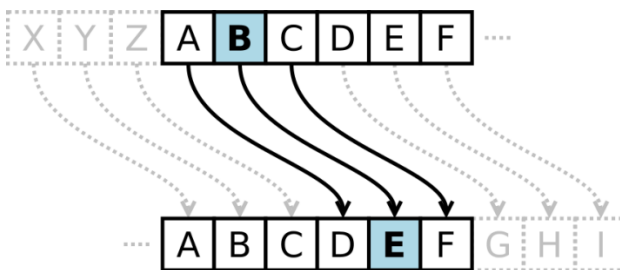
- а) задаємо ключове слово і заповнюємо алфавіт ключа;
- б) обчислюємо зсув k ;
- в) знаходимо код зашифрованою літери, користуючись рівнянням (1);
- г) за кодом L відновлюємо чергову букву криптограми;
- д) повторюємо пункти а-в до закінчення тексту шифрограми.

Для дешифровки використовуємо формулу $m=(L-k) \bmod N$. У разі, якщо при дешифровці різниця $L-k$ стає негативною, додаємо до неї N доти, поки вона не стане позитивною. Після цього вже беремо залишок від ділення.

Навчальна система, що розробляється, на рівні представлення включає інтерфейс корис-

тувача, який перед усім дає можливість вибору профілю для входу, такого як «Студент» і «Преподаватель» (рис. 7).

Діалогове вікно системи (рис. 8), що реалізує закладені методи шифрування з заміною, а саме, метод Цезаря та метод Трітеміуса, містить два основних поля, таких як «Исходный текст» і «Шифрованный текст», також містить кнопку «Задание», яка виводить варіант початкового тексту. Кнопка «Проверить» змушує систему саму зашифрувати початковий текст і звірити з введеним користувачем, підрахувати кількість помилок і поставити оцінку (рис. 9). Кнопка «Назад» повертає у попереднє діалогове вікно. Для методу Трітеміуса є додаткове поле для введення кроку зміщення.

Дана система дозволяє перевірити знання сутності методів шифрування даних. Система у профілі «Преподаватель» доповнена функціями авторизація студента, класифікація оцінок студента: високий, середній та низький, згідно яким формується завдання.

Профіль «Преподаватель» має можливість додавати до бази даних (БД) списки груп студентів, також система заповнює цей список оцінками, які заробили студенти.

У профілі «Студент» студент може авторизуватись і зайти до свого особистого кабінету, де він може переглянути всі свої оцінки та середній бал.

Для створення даної системи була обрана об'єктно-орієнтована мова програмування C# [7].

Навчальна система, що розробляється, на рівні представлення включає підсистему оцінювання. Після виводу підсистемою взаємодії з базою даних варіанту початкового тексту, користувач вводить зашифрований текст. Після натискання користувачем на кнопку «Проверить» підсистема оцінювання сама шифрує початковий текст і звіряє з введеним користувачем текстом. Ведеться підрахунок невідповідностей. Далі підсистема оцінювання ставить користувачу оцінку виходячи з кількості помилок.

Для визначення оцінки студента в підсистемі оцінювання реалізований алгоритм з рис. 10.



Рис. 7. Вікно системи з варіантами можливих профілів



Рис. 8. Приклад діалогового вікна для шифрування методом Трітеміуса

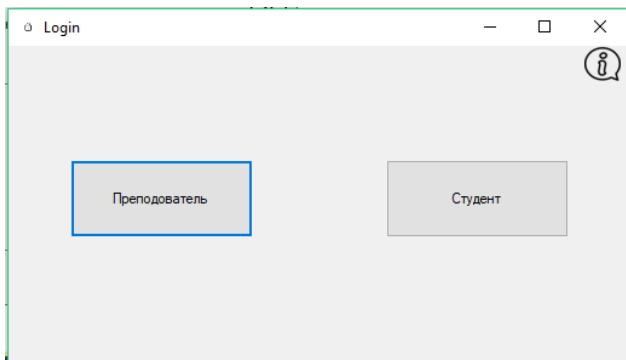

Рис. 9. Приклад вікна оцінювання знань студента

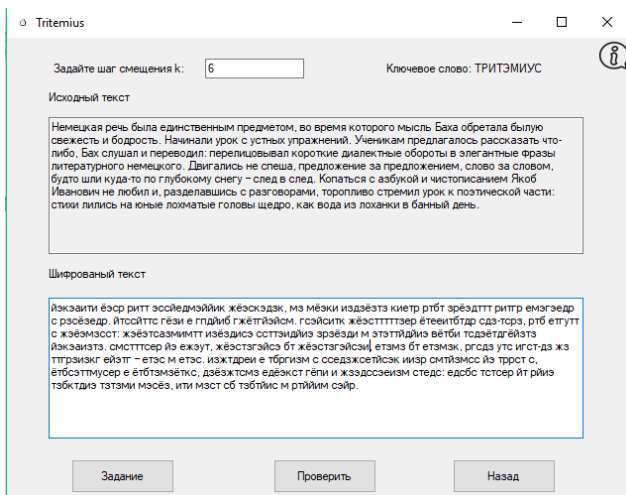

Рис. 10. Алгоритм визначення оцінки студента

Згідно цьому алгоритму для кожного методу шифрування спочатку підраховується кількість помилок, скоєних користувачем. Від кількості помилок залежить оцінка.

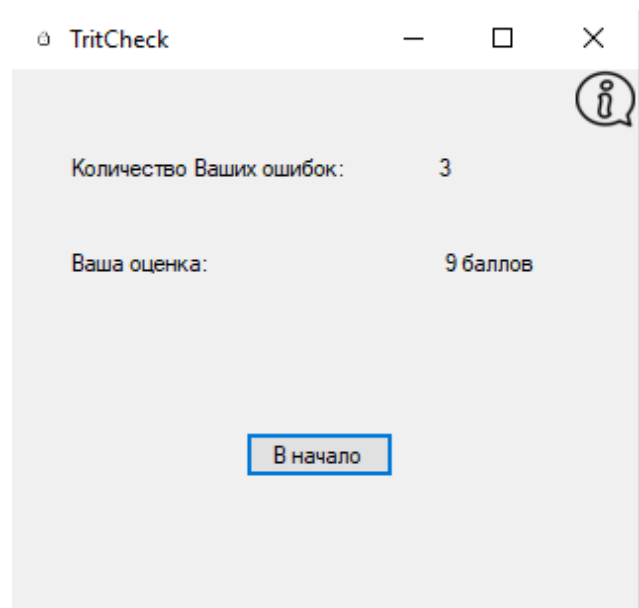
Оцінювання проходить за принципом перевірки диктантів в старшій школі. Від кількості зроблених студентом помилок залежить оцінка, яку підсистема оцінювання виставляє за 12-ти бальною шкалою. За безпомилкову відповідь ставиться максимальну оцінку 12. Якщо ж студент допустив 15 і більше помилок система ставить мінімальну оцінку 1. Критерії оцінки і визначення відповідності якості навчання до оцінки відповіді наведені в таблиці 1.

Розроблена система дозволяє автоматизувати працю викладача, зокрема видачі варіанта завдання, перевірки правильності його виконання студентом.

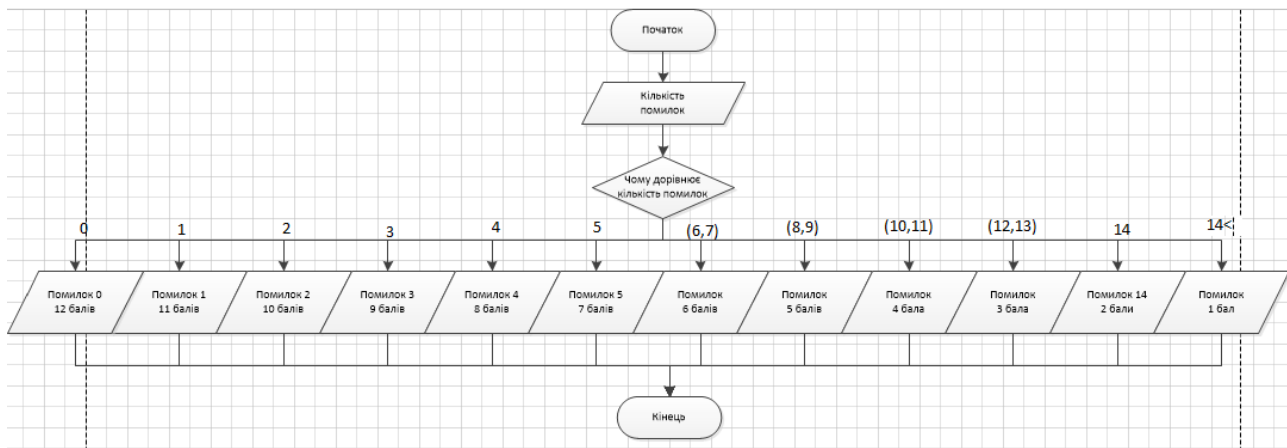
Був реалізований експеримент. Є група в 12 чоловік, в середньому на перевірку завдання одного студента викладач витрачає близько однієї години, так як обсяг одного завдання достатньо великий, тому на групу йде приблизно 12 годин. На перевірку завдання система витрачає близько 5 секунд з процесором Intel Core i3-5010U, 2.10 GHz CPU, пам'ять 4 GB, операційна система Windows 10, 64 бітова. З огляду на людські фактори і втому, викладач може допустити помилки, а система безкорисна до будь якого студента. Таким чином, викладач економить в середньому 11,5 годин, так як за півгодини він проходить по аудиторії і записує оцінки виставлені системою.

Навчальна система, що розробляється, на рівні представлення включає підсистему взаємодії з базою даних. Сама БД включає таблиці «Студенти», «Варіанти текстів» та «Логін для вчителів». При початку навчання студент вписує свої данні, обирає метод для шифрування, після чого підсистема рандомно надає учню варіант тексту та зберігає введену ним інформацію. По завершенню навчання підсистема зберігає оцінку студента, його ім'я та викладача. Якщо в системі реєструється або заходить до особистого кабінету викладач, то підсистема зберігає або знаходить указані логіни та паролі.

Схема бази даних системи представлена на рис. 11.

Перша таблиця призначена для зберігання варіантів текстів. Друга таблиця призначена

Таблиця 1

Критерії оцінювання якості навчання

Шкала оцінювання	Визначення якості навчання
1 бал	15 та більше помилок
2 бала	14 помилок
3 бала	12-13 помилок
4 бала	10-11 помилок
5 балів	8-9 помилок
6 балів	6-7 помилок
7 балів	5 помилок
8 балів	4 помилки
9 балів	3 помилки
10 балів	2 помилки
11 балів	1 помилка
12 балів	Немає помилок



Рис. 11. Схема бази даних системи

для зберігання логінів і паролів від профілів викладачів. Третя таблиця призначена для зберігання Ф.І.П. студентів, групи, фамілія викладача, метод шифрування/дешифрування.

Висновки. В даний час в процес навчання активно впроваджуються програмні технології на базі персональних комп'ютерів, що застосовуються для передачі учневі навчального матеріалу і контролю ступеня його засвоєння.

Дана робота присвячена розробці системи, яка навчає шифруванню з заміною з підсистемою оцінювання якості навчання на базі трьохрівневої архітектури. Така архітектура забезпе-

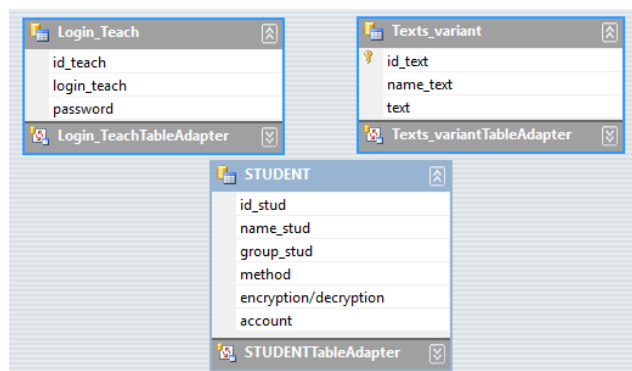
че поширення програмного коду та реалізується у вигляді трьох рівнів: рівня логіки програми та рівня даних.

Рівень представлення включає інтуїтивно зрозумілий інтерфейс користувача. Рівень даних включає базу даних з трьох таблиць. Одна таблиця призначена для зберігання варіантів завдань, друга – для зберігання інформації, що корисна викладачеві, третя зберігає дані про студентів.

На рівні логіки програми реалізовано підсистему шифрування методами Цезаря і Трігеміуса для навчання шифруванню. Також реалізовано

підсистему оцінювання з розробленими критеріями оцінювання студента та підсистему взаємодії з базою даних, що реалізує підключення до бази даних з варіантами текстів для шифрування.

У подальшій розробці системи буде додана класифікація оцінок, отриманих одним студентом. Вона передбачає рівень складності завдання, що видає система. Якщо студент буде отримувати погані оцінки, то система буде надавати йому легший варіант, у разі підвищення середнього балу – система надаватиме складніший варіант.

Список літератури:

1. Ефимов С.С., Ефимова О.С. Методы шифрования и дешифрования данных в системе автоматизированного контроля знаний по разделу «Криптография» курса «Информационная Безопасность». *Омский научный вестник*. 2003. № 2(23). С. 124–129.
2. Яковлев С.Л. Интеллектуальная обучающая система алгоритмов шифрования данных. *Национальная ассоциация ученых*. 2016. № 3–1 (19). С. 34–37
3. Мао В. Современная криптография: Теория и практика. Вильямс, 2005. 768 с.
4. Алферов А.П., Зубов А.Ю., Кузьмин А.С., Черемушкин А.В. Основы Криптографии. Москва, 2002. 480 с.
5. Уэйт М., Прага С., Мартин Д. Язык С. Руководство для начинающих. Москва, 1995. 521 с.
6. Menezes A., P. van Oorschot, Vanstone S. Handbook of Applied Cryptography. CRC Press, 1997.
7. Schneier B. Applied Cryptography, Second Edition: Protocols, Algorithms, and Source Code in C (cloth). – John Wiley & Sons, Inc, 1996.
8. Простейшая кластеризация изображений методом k-средних (k-means) / Хабр. 2013. URL: <https://habr.com/ru/post/165087/> (дата звернення: 27.11.2019).

References:

1. Efimov, S.S., & Efimova, O.S. Methods of encryption and decryption of data in an automated knowledge control system for the "Cryptography" section of the "Information Security" course. *Omsk Scientific Herald*. 2003. Vol. 2, no. 23, pp. 124–129.
2. Yakovlev, S.L. Intelligent training system of data encryption algorithms. *National Association of Scientists*. 2016. Vol. 3-1, no. 19, pp. 34–37.
3. Mao, V. Modern cryptography: Theory and practice. Moscow, 2005. 768 p.
4. Alferov, A.P., Zubov, A.Yu., Kuzmin, A.S., & Cheremushkin, A.V. Fundamentals of Cryptography. Moscow, 2002. 480 p.
5. Waite, M., Prague, S., & Martin, D. Language C. Beginner's Guide. Moscow, 1995. 521 p.
6. Menezes, A., P. van Oorschot, & Vanstone, S. Handbook of Applied Cryptography. CRC Press, Inc, 1997.
7. Schneier, B. Applied Cryptography, Second Edition: Protocols, Algorithms, and Source Code in C (cloth). John Wiley & Sons, Inc, 1996.
8. The simplest clustering of images using the k-means method (k-means). Habr. 2013. URL: <https://habr.com/ru/post/165087/>

DOI: <https://doi.org/10.32839/2304-5809/2019-12-76-4>

УДК 004.42

Телишева Т.О., Камінський О.В.

Національний технічний університет України
«Київський політехнічний інститут імені Ігоря Сікорського»

ЗАСТОСУВАННЯ СИСТЕМИ КОНТРОЛЬНИХ ЗНАКІВ ДЛЯ ЗАБЕЗПЕЧЕННЯ СИСТЕМИ ЕЛЕКТРОННИХ ПЛАТЕЖІВ

Анотація. Перевірка правильності введеного ідентифікаційного номера широко запроваджується в цифровому середовищі. Особливе місце автоматична перевірка займає в банківській сфері, де це пов'язано з розрахунковими та іншими операціями. В статті розглянуто актуальну проблему створення алгоритму та додатку для автоматичного контролю IBAN (International Bank Account Number), яке б можливо було використати в Україні, як невеликими банками, так і тими, що працюють з розширеним набором модулів автоматизованої банківської системи. Метою статті є аналіз процесу переведення аналітичних рахунків на IBAN на основі використання контрольних розрядів і синтез алгоритму автоматичного процесу для використання в модулі створення і контролю процесу переведення для малих і розширених АБС. Запропонований розроблений алгоритм метода перевірки коректності міжнародного номеру банківського рахунку з використанням контрольного розряду, якій може виключити типові помилки клієнтів і персоналу під час роботи. Програмна реалізація модуля на основі викладених математичних засад контрольних знаків та розробленого алгоритму автоматизації розрахунку контрольного розряду та перевірки коректності міжнародного номеру банківського рахунку може стати доступним універсальним модулем для АБС в вітчизняних банках. Це дає з найменшими змінами у внутрішньодержавних стандартах номеру рахунку зробити ефективнішим здійснення іноземних платежів, удосконалити норми автоматичної обробки платежів (Straight Through Processing), пришвидшити рух платежів і створити передумови для зменшення плати за обслуговування.

Ключові слова: методи захисту, автоматизована банківська система, контрольні знаки, стандарт, обробка вхідних даних

Tielysheva Tamara, Kaminskyi Oleksandr

National Technical University of Ukraine
"Igor Sikorsky Kyiv Polytechnic Institute"

USE OF CHECK CHARACTER SYSTEM TO PROVIDE ELECTRONIC PAYMENT SYSTEM

Summary. Validation of the ID you enter is widely implemented in the digital environment. Automatic data input control is particularly important in banking, where it is related to billing and other transactions. The article deals with the actual problem of creating an algorithm and application for automatic control of IBAN (International Bank Account Number), which could be used in Ukraine, both by small banks and those working with an extended set of modules of the automated banking system. The purpose of the article is to analyze the process of transferring analytical accounts to IBAN based on the use of control digits and to synthesize an automatic process algorithm for use in the module to create and control the transfer process for small and advanced ABS. The algorithm of the method of checking the correctness of the international bank account number with the use of a check digit, which can eliminate typical mistakes of clients and staff during work, is developed. The software implementation of the module based on the mathematical foundations of the control marks and the developed algorithm for automation of the check digit calculation and verification of the correctness of the international bank account number can become an available universal module for ABS in domestic banks. This makes the smallest changes in the domestic standards of the account number to make more efficient the execution of foreign payments, to improve the rates of automatic payment processing (Straight Through Processing), to accelerate the movement of payments and to create the preconditions for reducing the payment for services. IBAN was created to make it easier to process payments within the EU. Although their share in both Ukraine and other countries is lower than the share of domestic payments, the goal is to make foreign payments more efficient, improve payment norms, and streamline payments with the slightest change in domestic account number standards. create the prerequisites for reducing the service charge. The implementation of IBAN unifies the principles of compiling international account numbers applied in EU countries. As a result of the introduction of IBAN, electronic payment systems used by market participants will recognize the account numbers of different EU countries and will be able to verify the correct account number by using a check digit. The IBAN account number must be specified in international transfers to EU countries. Practical application of check character systems for transition to the new international standard of accounts is considered. The methods of creation of check digits and the universal algorithm for checking the account number in the automated banking system are given.

Keywords: security techniques, automated banking system, check digits, standard, data input data processing.

Постановка проблеми. Контрольні знаки (розряд) – це форма перевірки надмірності, яка виявляє помилки в ідентифікаційних номерах коли, принаймні, іноді ідентифікаційні номери (ІД) вводяться вручну в електронні документи та в інших випадках ідентифікації. Перевірка правильності введеного ІД широко

запроваджується і в цифровому середовищі. Особливе місце автоматична перевірка займає в банківській сфері, де це пов'язано з розрахунковими та іншими операціями.

Згідно з текстом телеграми НБУ від 06.08.2019 р. №52-0011/40388 у ході впровадження міжнародного номеру банківського рахунку

(International Bank Account Number) в Системі Електронних Платежів (СЕП) виявлено, що деякі учасники СЕП невірно формують контрольний розряд у коді IBAN. Це призводить до збоїв в платіжних операціях СЕП [1].

Створення алгоритму та додатку для автоматичного контролю IBAN, яке б могло бути використано в Україні, як невеликими банками, так і тими, що працюють з розширеним набором модулів АБС, є актуальним на сьогодні.

Аналіз останніх досліджень і публікацій. Постанова правління НБУ від 28.12.2018 р. № 162 передбачає впровадження IBAN з 13 січня 2020 року [2].

Впровадження IBAN призведе до:

- оптимізації платежів – мінімізація кількості помилкових платежів;
- економії часу – автоматизація процесу перевірки банківських реквізитів дозволяє отримати додатковий час, і відмовитися від ручної перевірки кожного платежу;
- автоматичного заповнення – надає можливість автоматичного заповнення ідентифікаційного коду банку та номера рахунку.

Деякі іноземні розробники вже надають послуги по імплементації та інтеграції їх програмного модуля з перевірки та розрахунку IBAN, зокрема компанія GV Solyushans Ltd [3], TransferWise Ltd [4], Currency Solutions Ltd [5].

Але загалом, українські банки вважають за краще вітчизняні розробки. Такі системи розробляють компанії: Lime Systems та ABC Scrooge [6], UnityBars та ABC BARS MMFO [7], CS Ltd та ABC B2 [8].

АБС складається з ядра (центральна частина системи) і додаткових модулів, кількість яких залежить від потреб банку в автоматизації того чи іншого процесу. Основними вимогами, що пред'являють до сучасної АБС, є надійність інформаційної системи, оперативність інформації, наявність системи захисту, швидкість роботи і можливість швидко приймати рішення на підставі інформації АБС, гнучкість – можливість швидкої зміни технологій. Головним гальмом просування зарубіжних систем в Україні виступає їх досить висока вартість, яка залежить від набору модулів і кількості робочих місць, і може варіюватися від декількох сотень тисяч доларів до кількох мільйонів. Великим мінусом західних систем також є неможливість швидкої адаптації до постійно мінливих в Україні вимогам нормативно-правового характеру і дуже тривалий час впровадження системи (до декількох років) [9].

В даний час близько 15-20% українських банків працюють на власних рішеннях. Розробку власної АБС можуть собі дозволити тільки великі банки, які можуть містити великий штат служби інформаційних технологій і вкласти в цей процес солідну суму [9].

Виділення невирішених раніше частин загальної проблеми. У зв'язку з переходом на міжнародний номер банківського рахунку згідно постанови Правління Національного банку України від 28 грудня 2018 року № 162 [2], банківські установи повинні з 1 листопада 2019 року формувати клієнтам міжнародні номери банківського рахунку.

Операційний ризик визначено як ризик прямих або непрямих збитків банку в результаті не-

адекватних або помилкових внутрішніх бізнес-процесів, дій співробітників, технологічних збоїв, неефективності процедур внутрішнього контролю, несанкціонованих дій чи зовнішнього впливу. Залежно від факторів, що впливають на операційні ризики в банку, їх розподілено на 6 груп: інформаційно-технологічний ризик, ризик процесів, зовнішній ризик, ризик форс-мажорних обставин, модельний ризик, помилка, ризик помилок персоналу. Доведено, що управління операційними ризиками кожен банк повинен здійснювати відповідно до специфіки своєї діяльності та прагнути до їх попередження та мінімізації, ґрунтуючись на міжнародних стандартах.

Мета статті. Для зниження операційних ризиків, до яких призводять помилки персоналу та недосконалість бізнес процесів, пов'язаних з автоматизацією процесу перевірки, необхідно створити продукт, який буде автоматично формувати нові та переводити аналітичні рахунки на новий стандарт, щоб забезпечити:

- уніфіковану перевірку рахунку клієнта (яка визначає чи належить рахунок клієнта зазначеному банку та коректність цього рахунку);
- спрощення маршрутизації міжнародного платежу;
- автоматизацію обробки (STP) міжнародних платежів.

Тому метою статті є аналіз процесу переведення аналітичних рахунків на IBAN на основі використання контрольних розрядів і синтез алгоритму автоматичного процесу для використання в модулі створення і контролю процесу для малих і розширених АБС.

Виклад основного матеріалу. Контрольний розряд складається з однієї або декількох цифр, обчислених за алгоритмом [10] і дуже часто використовується в різних номерах, з якими ми стикаємося як в житті, так і в інформаційних системах:

- індивідуальний податковий номер;
- банківський ідентифікаційний номер;
- номер пластикової карти;
- номер банківського рахунку IBAN;
- штрих-код товару EAN-13;
- код книги ISBN.

Як правило, контрольний розряд в невеликих номерах (довжиною 10-13 цифр) – це тільки одна остання цифра. У номерах достовірніше – це можуть бути вже кілька цифр

Найголовніше – контрольний розряд повинен давати захист від так званих «одноразових помилок». Одноразова помилка – це помилка тільки в одній цифрі з усіх. Але це програма-мінімум. Однак чим більше всяких різних помилок можливо відловити – тим краще. Адже людина може помилитися двомастами тридцятьма п'ятьма різними способами. За допомогою контрольного розряду можна виявити прості помилки у введенні ряду символів (як правило, цифр), таких як одна помилкова цифра або деякі перестановки двох послідовних цифр.

Стандарт ISO / IEC 7064: 2003 [10] (далі – Стандарт) визначає набір систем контрольних символів, здатних захищати рядки від помилок, які виникають при копіюванні або введенні даних. Рядки можуть мати фіксовану або змінну довжину і можуть мати набір символів:

- числовий (10 цифр: 0 до 9);
- алфавітний (26 літер: від А до Я);
- буквено-цифрові (літери та цифри).

Стандарт використовується для обміну інформацією між організаціями; також настійно рекомендується як хороша практика для внутрішніх інформаційних систем.

Системи контрольних символів можуть виявляти:

- всі поодинокі помилки підстановки (підміна одного символу іншим, наприклад 4234 для 1234);
- всі або майже всі поодинокі (локальні) помилки переміщення (переміщення двох одиночних символів, суміжних або з одним символом між ними, наприклад, 12354 або 12543 для 12345);
- всі або майже всі помилки зсуву (зсуви всього рядка вліво або вправо);
- висока частка подвійних помилок підстановки (дві окремі похибки однієї заміни в одній і тій же рядку, наприклад 7234587 для 1234567);
- висока частка всіх інших помилок [10].

ISO / IEC 7064: 2003 визначає два типи систем: – чисті системи; – гібридні системи.

Чисті системи використовують єдиний модуль для всіх етапів обчислення.

ISO / IEC 7064: 2003 виключає системи, розроблені спеціально для:

- виявлення помилок, так і автоматичного виправлення;
- виявлення навмисної фальсифікації;
- перевірки рядків, що взаємозамінні виключно між машинами.

Рядок символів задовольняє перевірку, коли:

$$\sum_{i=1}^n [a_i \times r^{(i-1)}] \equiv 1 \pmod{M}, \quad (1)$$

де n – кількість символів у рядку, включаючи контрольні символи;

i – індекс позиції символів, що починається справа (тобто для самого правого символу, $i = 1$), не враховуючи пробілів та роздільників;

a_i – значення символу в позиції i ;

r – радіакс (тобто основа для геометричної прогресії);

M – модуль [10].

У рекурсивному методі рядок обробляється символом зліва направо.

З індексом $j = 1 \dots n$, де n – кількість символів у рядку, що включає контрольний символ, і визначаючи $P_j = 0$ для $j = 1$, обчислюється за формулою:

$$S_j = P_j + a_{(n-j+1)} \quad (2)$$

$$P_{(j+1)} = S_j \times r, \quad (3)$$

де S_j – проміжна сума;

P_j – продукт, висунутий вперед;

$a_{(n-j+1)}$ – значення символу;

r – радіакс [10].

Для перевірки рядок приймається як правильний, якщо:

$$S \equiv 1 \pmod{M} \quad (4)$$

При формуванні контрольного символу a_i слід вибирати так, щоб

$$P_n + a_i \equiv 1 \pmod{M} \quad (5)$$

Метод полінома для чистих систем обчислюється шляхом множення значення для кожного символу в рядку на $r^{(i-1)}$ або $r^{(i-1)} \pmod{M}$.

Множать значення символів на їх вагові значення, а потім додають добутки. Рядки, що включають контрольний знак, дійсні, якщо сума цих творів конгруентна.

Для розрахунку і перевірки використовується метод полінома для чистих систем з двома контрольними знаками, які можуть визначити помилки переміщення двох одиночних символів суміжних або з одним символом між ними, а саме алгоритм MOD 97-10 згідно з ISO/EC 7064.

$$98 - (n - 97 * \text{INT} (n/97)), \quad (6)$$

де n – число, отримане в результаті конвертації коду країни з літерного в цифрове згідно з таблицею літерно-цифрової відповідності;

INT – функція отримання цілої частини числа.

Якщо в результаті розрахунку контрольного розряду виходить число від 0 до 9, то отриманий результат зліва доповнюється "0".

Модель програмного алгоритму розрахунку контрольного розряду на прикладі формування міжнародного номера банківського рахунку наведена на рис. 1.



Рис. 1. Функціональна модель алгоритму розрахунку контрольного розряду

Джерело: розробка автора

На першому кроці виконується перевірка коректності введеного IBAN, для перевірки рядок ділиться на 97, якщо залишок – 1, результат задовільний. На наступному кроці виконується розрахунок контрольного розряду за формулою (6), після чого визначається значення символу перевірки як $(97 + 1)$ і додається до початкового рядка.

Блок-схема алгоритму метода перевірки коректності контрольного розряду наведена на рис. 2, 3.

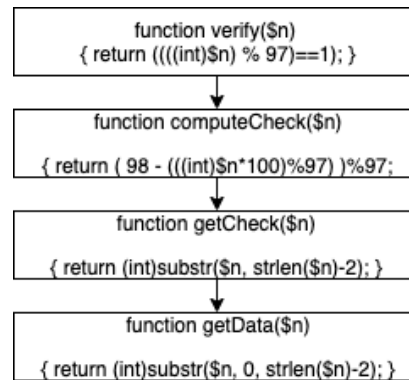
На першому кроці виконується перевірка на коректний алфавіт введеного IBAN рахунку, а саме наявність тільки латинських літер A-Z та цифр 0-9. Далі йде перевірка довжини – IBAN повинен бути більше 5 та менше 34 символів. Після цього йде перевірка на ключування рахунку всередині IBAN, символів країни, коректність контрольного розряду та перевірка його розрахунку. У разі успіху – IBAN коректний.

Висновки. Завдяки алгоритму метода перевірки коректності міжнародного номеру банківського рахунку з використанням контрольного розряду можна виключити типові помилки, які створює персонал під час роботи.

Збільшується швидкість роботи програмного забезпечення банку, бо виключається можливість неоднозначної ідентифікації учасника роз-



Рис. 2. Блок-схема алгоритму метода перевірки коректності міжнародного номеру банківського рахунку



Рис. 3. Продовження блок-схеми алгоритму

Джерело: розробка автора

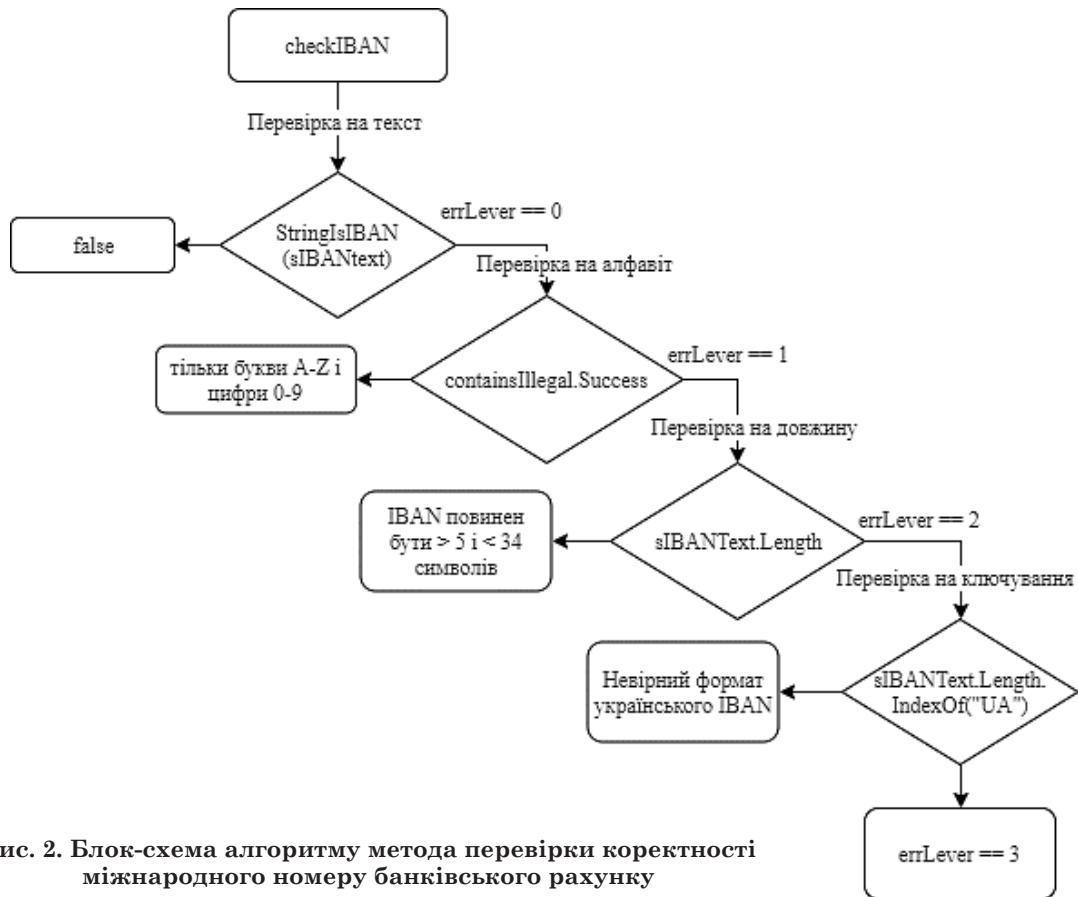
рахунків, що дозволяє пришвидшити усі операції банку та надає йому конкурентну спроможність у питанні стратегічного розвитку.

Пропозиції: розробити програмну реалізацію доступного універсального модуля для АБС на

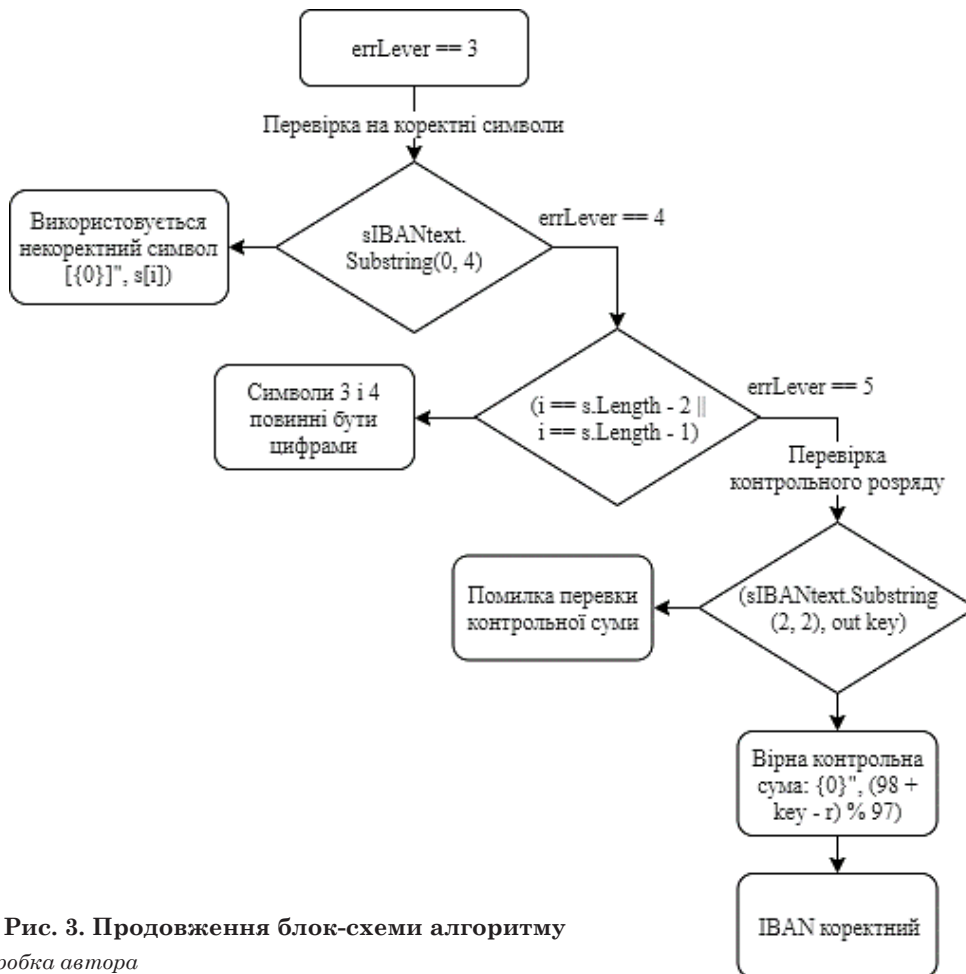
основі викладених математичних засад контрольних знаків та розробленого алгоритму автоматизації розрахунку контрольного розряду та перевірки коректності міжнародного номеру банківського рахунку для використання в вітчизняних банках.

Список літератури:

1. Finbalance – Інтернет-портал про фінанси та економіку. URL: <http://finbalance.com.ua/news/nbu-deyaki-banki-nepravilno-formuyut-kontrolniy-rozryad-u-kodi-iban> (дата звернення: 09.09.2019).
2. Постанова правління Національного Банку України від 28.12.2018 № 162. URL: <https://zakon.rada.gov.ua/laws/show/v0162500-18> (дата звернення: 23.03.2019).
3. Платформа перевірки платежів, GV Solyushans Ltd. URL: <https://www.iban.com.ua/products> (дата звернення: 29.11.2019).
4. Платформа перевірки IBAN, TransferWise Ltd. URL: <https://transferwise.com/gb/iban/checker> (дата звернення: 29.11.2019).
5. Платформа перевірки IBAN, Currency Solutions Ltd. URL: <https://www.currencysolutions.co.uk/tools/iban-checker> (дата звернення: 29.11.2019).
6. Компанія Lime Systems. URL: <http://lime-systems.com/> (дата звернення: 30.11.2019).
7. Компанія Unity-Bars. URL: <https://www.unity-bars.com/> (дата звернення: 30.11.2019).
8. Компанія CS Ltd. URL: <https://csltd.com.ua/> (дата звернення: 30.11.2019).
9. Інтерфакс-Україна. URL: <https://investgazeta.delo.ua/kompanii-i-rynki/ukrainskie-banki-predpochitaju-258877/> (дата звернення: 29.11.2019).
10. ISO/IEC 7064:2003, Information technology – Security techniques – Check character systems.

References:

1. Finbalance – Online portal about finance and economy. URL: <http://finbalance.com.ua/news/nbu-deyaki-banki-nepravilno-formuyut-kontrolniy-rozryad-u-kodi-iban> (accessed: 09.09.2019).
2. Resolution of the Board of the National Bank of Ukraine dated 28.12.2018 № 162. URL: <https://zakon.rada.gov.ua/laws/show/v0162500-18> (accessed: 23.03.2019).
3. Payment Verification Platform, GV Solyushans Ltd. URL: <https://www.iban.com/products> (accessed: 11.29.2019).
4. IBAN Verification Platform, TransferWise Ltd. URL: <https://transferwise.com/gb/iban/checker> (accessed: 11.29.2019).
5. IBAN Validation Platform, Currency Solutions Ltd. URL: <https://www.currencysolutions.co.uk/tools/iban-checker> (accessed: 11.29.2019).
6. Lime Systems Company. URL: <http://lime-systems.com/> (accessed: 11.30.2019).
7. Unity-Bars Company. URL: <https://www.unity-bars.com/> (accessed: 11.30.2019).
8. CS Ltd. URL: <https://csltd.com.ua/> (accessed: 30.11.2019).
9. Interfax-Ukraine. URL: <https://investgazeta.delo.ua/kompanii-i-rynki/ukrainskie-banki-predpochitaju-258877/> (accessed: 29.11.2019).
10. ISO / IEC 7064: 2003, Information technology – Security techniques – Check character systems.

ЕКОНОМІЧНІ НАУКИ

DOI: <https://doi.org/10.32839/2304-5809/2019-12-76-5>

УДК 336.41.014

Вудвуд В.В., Стельмах Я.В.

Чернівецький торговельно-економічний інститут
Київського національного торговельно-економічного університету

ФІНАНСОВА БЕЗПЕКА БАНКІВ ЯК ОДИН ІЗ СКЛАДНИКІВ ФІНАНСОВОЇ БЕЗПЕКИ ДЕРЖАВИ

Анотація. У статті розглянуто сутність і визначено поняття «фінансова безпека банків» як важливої складової фінансової безпеки. Розкрито сучасний стан та актуальні проблеми банківського сектору України в умовах реформування та економічного спаду. Висвітлено основні чинники, які впливають на фінансову безпеку банківських установ. Зроблено аналіз основних індикаторів фінансової безпеки банківської системи. Виділено головні внутрішні і зовнішні загрози фінансовій безпеці банку і запропоновано шляхи їх усунення. Зроблено висновки про те, що система фінансової безпеки банків є важливою умовою стійкості всього банківського сектору України.

Ключові слова: фінансова безпека банку, фінансова безпека держави, банківська система, фінансова стійкість банку, кредит.

Vudvud Victoria, Stelmakh Yana

Chernivtsi Trade and Economics Institute of
Kyiv National University of Trade and Economics

FINANCIAL SECURITY OF BANKS AS ONE OF THE STOCK COMPONENTS OF THE FINANCIAL SECURITY OF THE STATE

Summary. Among the tasks of maintaining financial security is the importance of protecting the banking sector from external and internal threats. The attention to the ever-growing banking security issues reflects the fact that the modern credit and financial system is undergoing significant qualitative shifts, which are taking place against the background of the still unsolved problems of its functioning, the high crime rate in this area. In addition, the formation of the financial security of the banking sector is of great importance for the socio-economic development of the country, as the fall in confidence in banks is detrimental to the financial security of the whole country. Moreover, in the context of globalization, the financial security of banks becomes not only a national but also an international problem. A bank's financial security is a condition in which an institution responds steadily and in a balanced manner to the effects of external and internal threats that arise during its operations and the ability to achieve its objectives and generate sufficient financial resources to ensure its sustainable functioning. It should be noted that political and military instability, high inflation and overall economic destabilization have negatively affected the banking sector. This situation has led to a reduction in the number of banks more than twice. Among the measures to improve the level of financial security of banks are: strengthening the state regulation of the banking sector, improving the methodological basis for assessing the level of financial security of the bank; strengthening the position of state-owned banks in implementing the country's economic development strategy; bringing domestic banks' activities closer to international standards, enhancing the efficiency of operations and financial sustainability of banks by improving the quality of corporate governance. Thus, the financial security of a banking institution ensures its equilibrium and stable financial position, promotes the effective operation of the institution, allows to identify in the early stages problematic places of functioning of banks, neutralize crises and prevent their bankruptcy. Ensuring the financial security of banks in Ukraine should be carried out at two levels: at the level of the individual bank based on the implementation of banking management measures and at the level of the banking system based on the implementation of state measures aimed at protecting the interests of the bank (the banking system as a whole) from internal and external threats.

Keywords: financial security of the bank, financial security of the state, banking system, financial stability of the bank, credit.

Постановка проблеми. В умовах зростаючої відкритості економіки держави і послідовної її інтеграції в світове господарство забезпечення безпеки банківської системи є дуже важливим завданням. Це зумовлено з одного боку впливом зовнішнього середовища, яке характеризується поглибленням фінансової кризи, зокрема посиленням конкуренції та консолідації банківського бізнесу, а з іншого боку впливом внутрішнього середовища, яке зумовлює виникнення загроз, які перешкоджають процесу реалізації стратегічних

напрямків розвитку банків з точки зору прибутковості і мінімізації ризиків. Тому проблема виміру рівня фінансової безпеки та її забезпечення є досить актуальною і повинна розглядатися як системоутворюючий елемент нейтралізації структурних дисбалансів економіки України.

Аналіз останніх досліджень і публікацій. У сьогоденній практиці ведення банківського бізнесу, оцінювання рівня фінансової безпеки банківської системи набуває поширення так, як її рівень є предметом визначення як регуля-

торних дій щодо подальшого функціонування банків, так і підставою до визначення стратегічних цілей розвитку банківської системи. Серед авторів робіт, присвячених проблемі оцінювання та забезпечення фінансової безпеки банківської системи, можна виокремити наступних: Я.В. Жовтанецька, О.І. Барановський, М.Р. Барилюк, О.І. Хитрін, О.Б. Васильчишин, С.В. Добринь, І.Б. Убілава, Д.А. Артеменко, О.П. Кириленко, О.В. Стажук, О.А. Сергієнко, І.М. Чуйко, Я.Ю. Солдатова, Д.В. Шиян та багатьох інших.

Виділення невирішених раніше частин загальної проблеми. Незважаючи на значні теоретичні здобутки з питань забезпечення фінансової безпеки на різних рівнях і в різних сферах економіки, зазначимо, що окремі питання забезпечення фінансово-економічної безпеки банків у нових економіко-політичних умовах залишаються недостатньо вивченими й потребують детального дослідження.

Мета статті. Головною метою цієї роботи є визначення сутності та необхідності забезпечення фінансової безпеки банків, а також пошук можливих напрямів їх зміцнення.

Виклад основного матеріалу. Одним із дієвих заходів щодо ліквідації наявних і потенційно можливих структурно-функціональних деформацій вітчизняного банківського сектору є гарантування його фінансової безпеки. З прискоренням розвитку людства зменшуються періоди виникнення глобальних економічних криз, зростають їхні масштаби, а головне – вони зі сфери виробництва зміщуються у сферу фінансів, у якій, у свою чергу, акцент зміщується на банківський сектор. Таким чином, проблеми гарантування фінансової безпеки банків нині є найважливішими чинниками не лише національної, а й міжнародної економіки.

Науковці по-різному підходять до трактування поняття фінансової безпеки банку.

Так, Хитрін О.І. пропонує визначати фінансову безпеку банку як динамічний стан, при якому банк: юридично і технічно здатний виконувати та реально виконує властиві йому функції; забезпечує стійкий захист важливих соціально-економічних інтересів його клієнтів від негативного впливу внутрішніх і зовнішніх загроз; володіє потенціалом як для кількісного, так і для якісного зростання і має в своєму розпорядженні механізми для реалізації даного потенціалу [4, с. 60].

Основним завданням фінансової безпеки банку є усунення можливості заподіяння шкоди банку або упущення ним вигоди, забезпечення його стійкого та максимально ефективного функціонування в даний момент часу та накопичення достатнього потенціалу розвитку і зростання в майбутньому, якісна реалізація операцій і угод.

Артеменко Д.А. [1, с. 45–46] визначає фінансову безпеку банку як складову економічної безпеки й приділяє їй центральне значення, адже в стійкій, ефективно працюючій банківській установі є достатньо ресурсів для вирішення завдань щодо захисту інформації, охорони співробітників, залучення в усі структури висококваліфікованих співробітників. Сутність фінансової безпеки полягає у забезпеченні організаційно-управлінських, режимних, технічних і попереджувальних заходів, що забезпечують високий

захист прав та інтересів банку, підвищення ліквідності активів, зростання статутного капіталу, забезпечення поворотності кредитів, збереження фінансових і матеріальних цінностей.

Барановський О.І. подає два трактування фінансової безпеки:

– по-перше, це сукупність умов, при яких обставини, які є потенційно небезпечними для фінансового стану банківської установи ліквідовані або зведені до мінімально можливого рівня, при якому вони не можуть завдати негативного впливу встановленому порядку функціонування банку, збереженню і відтворенню його майна, інфраструктури, а також перешкоджати досягненню банком статутних цілей;

– по-друге, це стан захищеності фінансових інтересів банку, його фінансової стійкості, а також середовища, в якому він функціонує [2, с. 7].

Таким чином, фінансова безпека банківської установи забезпечує рівноважне і стійке її фінансове становище, сприяє ефективній діяльності установи, дозволяє на ранніх стадіях визначити проблемні місця функціонування банків, нейтралізує кризи і запобігає їх банкрутству.

Фінансова безпека банку – це такий стан, при якому установа стійко і збалансовано реагує на вплив зовнішніх та внутрішніх загроз, що виникають під час ведення її діяльності та здатність досягати поставлених цілей і генерувати достатній обсяг фінансових ресурсів для забезпечення її стійкого функціонування.

Основними завданнями задля зміцнення безпеки банківської діяльності Барановський О.І. вважає:

– пошук та здійснення сприятливих умов для реалізації банком своїх основних інтересів;

– захист інтересів банку, його працівників та клієнтів;

– попередження та профілактика правопорушень і злочинних посягань на фінансову стійкість банку;

– оперативне реагування на негативні тенденції та зовнішні і внутрішні загрози, що виникають та їх нейтралізація;

– постійне і змістовне навчання персоналу з питань фінансової безпеки;

– збереження й ефективного використання фінансових, матеріальних і інформаційних ресурсів банку [2, с. 26].

Говорячи про сучасний стан банківської системи України, необхідно відзначити, що політична та військова нестабільність, значна інфляція та загальна економічна дестабілізація негативно вплинула на банківський сектор. Така ситуація призвела до зменшення кількості банків, що функціонували на території України. Так, за даними офіційного сайту НБУ [3] у 2013 р. кількість комерційних банків становила 179 установ, у 2014 р. – 150, у 2015 р. – 117, у 2016 р. – 99, у 2017 р. – 88, у 2018 – 77, станом на жовтень 2019 р. – 76 банківські установи.

Фінансова безпека банку визначається системою конкретних індикаторів. Завдяки розробці обґрунтованої системи індикаторів можна ефективно аналізувати стан фінансової безпеки банку, перешкоджати розвитку негативних тенденцій, координувати необхідні поправки як у повсякденну діяльність, так і на перспективу,

передбачати розвиток подій. Основними індикаторами, які характеризують стан банківської безпеки є співвідношення банківських кредитів та депозитів в іноземній валюті, частка простроченої заборгованості за кредитами в загальному обсязі кредитів, частка іноземного капіталу у статутному капіталі банків, співвідношення ліквідних активів до короткострокових зобов'язань, співвідношення довгострокових (понад 1 рік) кредитів та депозитів, частка активів п'яти найбільших банків у сукупних активах банківської системи. Динаміку показників фінансової безпеки банківської системи України та їхні порогові значення за 2014 – 2018 рр. наведено у табл. 1.

За даними таблиці 1 видно, що всі індикатори перевищують свої порогові значення і мають негативну тенденцію до збільшення на кінець 2018 року. Так, частка іноземного капіталу у статутному капіталі банків на 6%, співвідношення банківських кредитів та депозитів в іноземній валюті значно перевищує порогове значення аж на 18,2%, частка простроченої заборгованості за кредитами в загальному обсязі кредитів, наданих банками резидентам України на 4%, співвідношення ліквідних активів до короткострокових на 8,2%, співвідношення довгострокових (понад один рік) кредитів та депозитів на 0,9 рази (приблизно на 30%), частка активів п'яти найбільших банків у сукупних активах банківської системи на 6%.

Зважаючи на специфіку діяльності банківських установ, а також відповідно до реальних і нормативних їх фінансових показників і величини їх відхилення від порогових значень індикаторів фінансової безпеки, стан банківських структур можна охарактеризувати як схильного до критичного, адже порушуються всі порогові значення у негативний бік. Це унеможливує ефективний розвиток фінансових відносин, а часткова втрата фінансового потенціалу стає неминучою і врешті-решт може призвести до глибокої банківської кризи.

На нашу думку, найпоширенішими чинниками, що призводять до кризового стану фінансової безпеки банків є:

- недосконалість системи державного регулювання економічних відносин;
- монополізація виробників і наявність структурних диспропорцій;

– економічне відчуження України від світової економічної системи;

- фінансова, технологічна та ресурсна залежність національної економіки від інших країн;
- значна міграція інтелектуальних, матеріальних і фінансових ресурсів за кордон;
- наявність криміналізації суспільства та діяльність тіньового сектору економіки.

З метою підвищення фінансової безпеки банківської системи Національний банк України повинен прийняти заходи щодо попередження підриву фінансового стану банківської системи. Пошук і аналіз інформації має здійснюватися постійно і проводитися в масштабі всієї банківської системи з використанням світового досвіду. Захист фінансової безпеки банків є дуже актуальним питанням, адже підриу довіри до кредитних установ негативно впливає на фінансову безпеку всієї країни в цілому. Також, слід вказати, що фінансова безпека банків – проблема не лише національна, а й міжнародна.

Для підтримки фінансової безпеки необхідно проводити такі заходи:

1. Оптимізувати організаційну структуру банківської установи.
2. Розробляти найбільш дієві рекомендації щодо удосконаленню заходів фінансової безпеки банків.
3. Посилити контроль за достовірністю інформаційно-аналітичних даних позичальників на стадії звернення їх в банк для отримання кредиту.
4. Систематично здійснювати моніторинг кредитних операцій з метою завчасного виявлення ознак, вказуючих на можливість невиконання або невчасного виконання зобов'язань позичальників за кредитними договорами.
6. Дотримуватись технологічної незалежності і конкурентоспроможності в процесі формування високого технічного і технологічного потенціалу банківської установи.
7. Постійно працювати над формуванням умов для безпечної роботи співробітників та забезпечення комерційних інтересів банків.
8. Посилити взаємодію банківських установ з правоохоронними органами у питаннях протидії посягань на власність і діяльність банків.

Висновки та пропозиції. Підсумовуючи викладене, варто зазначити, що фінансова безпека

Таблиця 1

Динаміка індикаторів фінансової безпеки банківської системи України та їхні порогові значення за 2014 – 2018 рр.

Індикатори	Порогове значення	2014	2015	2016	2017	2018
Співвідношення банківських кредитів та депозитів в іноземній валюті, %	100	101,6	108,7	110,5	118	118,2
Частка простроченої заборгованості за кредитами в загальному обсязі кредитів, %	50	50	52	53	54	54
Частка іноземного капіталу у статутному капіталі банків, %	50	54	54	55	56	56
Співвідношення ліквідних активів до короткострокових зобов'язань, %	90	97,5	97,8	98	98,2	98,2
Співвідношення довгострокових (понад 1 рік) кредитів та депозитів, разів	3	2	2,3	3	3,9	3,9
Частка активів п'яти найбільших банків у сукупних активах банківської системи, %	50	51	51,5	54	55,6	56

Джерело: розроблено авторами за даними офіційного сайту НБУ [3]

банків є вагомою складовою для досягнення цілей, які ставить перед собою банківська установа. Насамперед, це приріст прибутку, нагромадження капіталу, захист інтересів банку та зміцнення його позицій на ринку банківських послуг.

При побудові системи фінансової безпеки банку слід враховувати сучасні тенденції зміни фінансового середовища: загрози постійно трансформуються, змінюються, розширюються та виникають принципово нові, очікування клієнтів

ростуть та постійно з'являються нові технології та інновації. Тому, на нашу думку, ефективне здійснення фінансової безпеки банків в Україні має відбуватися на двох рівнях: на рівні окремого банку на основі реалізації заходів банківського менеджменту та на рівні банківської системи на підставі реалізації державних заходів, спрямованих на мінімізацію негативних внутрішніх та зовнішніх загроз банку та банківської системи у цілому.

Список літератури:

1. Артеменко Д.А. Механізм забезпечення фінансової безпеки банківської діяльності : автореф. дис. ... канд. екон. наук : 08.00.10. Ростов-на-Дону, 2016. 172 с.
2. Барановський О.І. Банківська безпека: проблема виміру. *Економіка і прогнозування*. 2016. № 1. С. 7, 15, 26.
3. Офіційний сайт Національного Банку України. URL: <https://www.bank.gov.ua/control/uk/index> (дата звернення: 10.12.2019).
4. Хитрін О.І. Фінансова безпека комерційних банків. *Фінанси України*. 2014. № 11. С. 78.

References:

1. Artemenko, D.A. (2016). Mekhanyzm obespechenyia fynansovoj bezopasnosti bankovskoj deiatel'nosti [The mechanism for ensuring the financial security of banking]. *Dysertatsiia kandydata ekonomichnykh nauk*, vol. 1, pp. 45–46.
2. Baranovskij, O.I. (2016). Bankivs'ka bezpeka : problema vymiru [Banking security: a measurement problem]. *Ekonomika i prohnozuvannia*, vol. 1, pp. 7, 15, 26.
3. Ofitsijnyj sajt Natsional'noho Banku Ukrainy [Official site of the National Bank of Ukraine]. URL: <https://www.bank.gov.ua/control/uk/index>.
4. Khytrin, O.I. (2014). Finansova bezpeka komertsijnykh bankiv [Financial security of commercial banks]. *Finansy Ukrainy*, vol. 11, p. 78.

ІМПЕРАТИВИ СТАЛОГО РОЗВИТКУ КОМПАНІЙ

Анотація. В статті представлено фактори для систематизації підходів щодо визначення сталого розвитку на макrorівні. На основі факторів, концепції підтримки капіталу та стейкхолдерської теорії представлено визначення сталого розвитку компанії. Висвітлено принципи, що дозволяють комплексно управляти всіма видами капіталів суб'єкта при наявності стратегії сталого розвитку. Представлено систему формування сталого розвитку суб'єктів господарювання, що складається з імперативів, доповнених інноваційними формами. Вказано на інструменти застосування екологічних імперативів. Підкреслено на реалізацію соціального імперативу суб'єктів господарювання через гуманізацію розвитку та ведення відповідального бізнесу. Аргументовано необхідність впровадження ІТ-трансформації та інформатизації в діяльність компанії. Обґрунтовано позитивні наслідки фінанціалізації для компанії в умовах ринків, що розвиваються.

Ключові слова: імперативи сталого розвитку компанії, фінанціалізації, гуманізацію розвитку, корпоративна соціальна відповідальність, ІТ-трансформація, інформатизація, капітал компанії.

Zaitseva Liudmyla

Luhansk Taras Shevchenko National University

SUSTAINABLE DEVELOPMENT IMPORTANT COMPANIES

Summary. In today's environment, the development of a company is a change that results in an increase in the collective capacity to achieve its goals. In order to specify the definition of sustainable development at the level of the economic entity, the article presents the factors for systematizing approaches to the definition of sustainable development at the macro level, among which: the subject of sustainability, the subject of development, types of relationships between entities, timeframe. Based on factors, the concept of supporting social, natural, intellectual, productive capital and stakeholder theory, the definition of sustainable company development is presented. The principles of a comprehensive approach, long-term nature of change, integration, transparency, and accountability of management that allow comprehensive management of all types of capital of the entity in the presence of a sustainable development strategy. The system of formation of sustainable development of economic entities, consisting of environmental, social, technological, economic imperatives, supplemented with innovative forms is presented. Instruments for applying environmental imperatives are indicated. Emphasis is placed on realizing the social imperative of business entities by humanizing the development and running of responsible businesses. A business has a limited life span unless it is involved in solving society's problems. The article gives an example of good practice of socially responsible companies in the world. The necessity to introduce IT transformation and informatization into the activity of companies is argued. The positive effects of financialization for companies in the emerging markets are substantiated as part of the growth of the role of corporations, substantiation of the justification of transformation of the main types of capital into financial. Emphasis is placed on the implementation of innovative forms, presented imperatives, which accelerates the achievement of the relevant goals of sustainable development within the company.

Keywords: imperatives of sustainable development of the company, financialization, humanization of development, corporate social responsibility, IT-transformation, informatization, capital of the company.

Постановка проблеми. Сучасні економічні умови вимагають від компаній нових стратегій розвитку. Збільшується частка компаній орієнтованих на сталій розвиток, що поєднує рівномірний розвиток економічного, екологічного та соціального аспектів розвитку суспільства. Сталій розвиток компанії – це процес постійних змін, при використанні ресурсів, інвестицій, науково-технічного розвитку, впровадження інновацій, вдосконалення персоналу та інституційних змін при погодженні одного аспекту з іншим, спрямовуючи на підвищення потенціал підприємства в умовах сьогодення так і майбутнього, задовольняючи потреби та досягаючи стратегічних цілей. Досягнення цих завдань неможливе без визначення основоположних засад їх функціонування та виділення імперативів розвитку системи.

Аналіз останніх досліджень і публікацій. Питанням інтеграції сталого розвитку в діяльність підприємств різних організаційно-правових форм присвячено праці вітчизняних та іноземних науковців, серед яких: О. Веклич, Е. Гірусова, Б. Да-

нилишина, Г. Дейлі, Л. Мельника, Р.В. Кейтс, О. Карінцевої, О. Осауленка, Г. Платонова. Дослідження щодо імперативів глобального розвитку економічних систем представлені в роботах Н. Стукало, І. Тимків, О. Швиданенко.

Виділення не вирішених раніше частин загальної проблеми. Дослідження сталого розвитку підприємства, ефективності реалізації його економічних, екологічних та соціальних важелів, досліджуються науковцями з різних аспектів, маючи своє обґрунтування. Однак, до тепер немає комплексного представлення та єдності думок, щодо визначення імперативів, яке б відображало всі аспекти формування системи на концептуальній основі забезпечення сталого розвитку підприємства.

Мета статті. Метою даної статті є обґрунтування факторів щодо визначення сталого розвитку на макrorівні та виокремлення імперативів сталого розвитку суб'єктів господарювання.

Виклад основного матеріалу. Розвиток компанії – це зміни, результатом яких є примноження колективних здібностей для досягнення наміче-

них цілей. Таким чином, досягнення цілей компанії залежить від нарощування здібностей, що знаходяться під впливом зовнішнього середовища.

З метою конкретизації визначення сталого розвитку на рівні господарюючого суб'єкта доцільно скористатися факторами (чотири не випадкових фактора, за допомогою яких можна зрозуміти сутність сталого розвитку) запропонованими Робертом В. Кейтс [2] (для систематизації підходів щодо визначення сталого розвитку на макрорівні:

1. Предмет стійкості (що підтримувати?). Відповідно до концепції збереження фінансового капіталу, прибуток вважається отриманим, тільки якщо сума власного капіталу в кінці перевищує вартість власного капіталу на початок періоду після вирахування розподілів і внесків власників протягом періоду. Припустимо, що здатність компанії зберігати і примножувати інвестований капітал з урахуванням зміни купівельної спроможності, розглядається як мінімальна необхідна вимога для переходу до нової парадигми розвитку, тому збереження фінансового капіталу визначено в якості предмета і найважливішого критерію стійкості. Це, в свою чергу, залежить від раціонального управління системою фінансових і нефінансових ресурсів (капіталів) організації.

2. Предмет розвитку (що розвивати?). В рамках концепції сталого розвитку теорія збереження фінансового капіталу була розширена шляхом виділення таких видів капіталу, як природний, людський, соціальний та виробничий, технологічний з тим, щоб сприяти розумінню предмета розвитку в термінах стейкхолдерських теорії – концепції створення і підтримки добробуту не тільки акціонерів, але і інших груп зацікавлених сторін.

3. Типи зв'язків між суб'єктами, які слід підтримувати і суб'єктами, які слід розвивати. Концепція сталого розвитку пов'язує те, що повинно підтримуватися і те, що повинно розвиватися. Залежно від того, наскільки чітко позначені зв'язки, акценти варіюються. Слід підкреслити, що сталий розвиток одночасно посилює мету створення, підтримки і нарощення фінансового капіталу, а також збалансованого розвитку інших видів капіталу, що показують взаємозв'язок між собою встановлених цілей.

4. Часові рамки. Часовий період підтримки стійкості, даний у визначенні Комісії ООН із захисту навколишнього середовища, – «зараз і в майбутньому». Тобто, процес сталого розвитку є довгостроковим, проте конкретні часові межі компанія повинна визначати самостійно, виходячи зі своєї місії і стратегії.

Відповідно до зазначених факторів, щодо стейкхолдерської теорії та концепції підтримки капіталу, під сталим розвитком компанії слід розуміти довгостроковий процес створення, підтримки і нарощення фінансового капіталу до рівня, що задовольняє інвесторів, шляхом збалансованого розвитку, взаємозв'язку та взаємодії інших видів капіталу: соціального, природного, інтелектуального, виробничого.

В умовах підвищеної макроекономічної нестабільності єдиною передумовою збереження і розвитку бізнесу є наявність стратегії сталого розвитку, що дозволяє комплексно управляти всіма видами капіталів суб'єкта та повинна базуватись на принципах:

Комплексний підхід – визнання компанією міждисциплінарного характеру концепції сталого розвитку, яка охоплює етичні, філософські, юридичні, політичні, екологічні, соціальні, економічні та інші проблеми. Відповідно, впровадження концепції та управління повинне проводитися одночасно в усіх напрямках діяльності і охоплювати всі структурні підрозділи.

Довгостроковий характер змін – стратегія сталого розвитку охоплює тривалий період часу, конкретний проміжок залежить від місії і цілей конкретної компанії.

Інтегрованість – принципи сталого розвитку повинні бути впроваджені в усі бізнес-процеси компанії і використовуватися на щоденній основі при прийнятті рішень.

Транспарентність – підвищення підзвітності та прозорості у відносинах зі стейкхолдерами в частині діяльності в сфері сталого розвитку, створення відповідної системи звітності.

Підзвітність менеджменту – кінцеву відповідальність за досягнення сталого розвитку повинно нести керівництво, втілюючи стратегію в інтересах власників.

Для всебічного комплексного дослідження сталого розвитку суб'єктів господарювання вкрай важливим є визначення основоположних засад їх функціонування та виділення імперативів (рис. 1).

Щодо екологічного імперативу компанії, то в контексті стійкого розвитку перш за все слід говорити про імператив ресурсозбереження. Інструментами застосування екологічних імперативів є екологічні стандарти, нормативи, ліміти, заборони, ліцензування. Реалізація екологічного імперативу розвитку передбачає активну і конструктивну діяльність із чітко визначеними цілями та механізмами, що концентрують увагу на гармонізацію відносин в триаді «людина – довкілля – економіка» [5].

В системі сталого розвитку суб'єктів господарювання соціальний імператив слід реалізовувати через гуманізацію розвитку та ведення відповідального бізнесу. Гуманізація розвитку – соціальний орієнтир управління розвитком трудової діяльності в компанії, направлений на більш повне використання резервів персоналу організації. Гуманізація забезпечується за рахунок створення безпечних і комфортних умов праці, адекватної і справедливої трудової винагороди, можливості кар'єрного і професійного зростання працівників, участі працівників в управлінні організацією. В сучасних умовах гуманізація є способом формування системи гідної праці, провідною тенденцією розвитку сфери соціально-трудова відносин компанії.

Бізнес сучасної компанії повинен будуватися навколо відносин з її клієнтами. Розвиток відносин з клієнтами дозволяє точніше визначити зміст і обсяг реалізованих компанією товарів і послуг, що виготовлюються, а по суті є засобом включення клієнта в процес створення тієї вартості, яка йому потрібна і яку він дійсно оцінить.

Сучасні умови ведення бізнесу висувають нові імперативи, серед яких:

1. Втрата виробництва продукту вторинна, ніж зберігши його, втратити клієнта.

2. Зусилля компанії зі створення конкурентних переваг можуть коштувати їй життя. Кооперація ж з конкурентами може стати основою створення унікальної вартості продукту, що виготовляється.



Рис. 1. Імперативи сталого розвитку суб'єктів господарювання

Джерело: розробка автором

3. Дорожчі для компанії добрі відносини з майбутнім клієнтом, ніж його втрата після першого продажу свого товару.

4. Клієнт повинен задавати розмір вартості, що для нього є прийнятною.

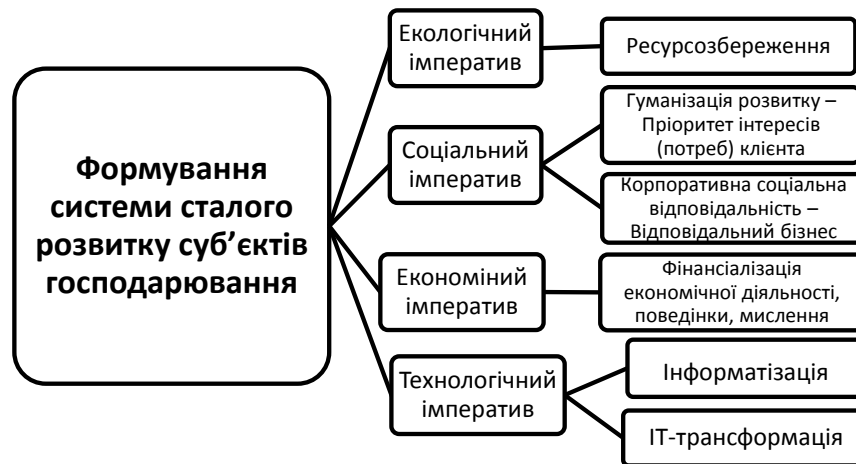
5. Первинний бізнес, а організація – вторинна. Організація – це елемент бізнес-системи.

Корпоративна соціальна відповідальність бізнесу є важливою складовою процесу розвитку громадянського суспільства, а також необхідною умовою існування ефективної системи публічної політики, оскільки, витрачаючи кошти на різноманітні соціальні програми, компанії створюють у довгостроковій перспективі сприятливе соціальне середовище, максимально комфортне для ведення бізнесу [7].

Корпоративна соціальна відповідальність (КСВ) – відповідальне, якісне виробництво продукції, послуг та відповідальне ставлення компанії до споживачів, працівників, партнерів, довкілля тощо.

КСВ охоплює всі аспекти діяльності компанії та передбачає відповідальне ведення бізнесу, тому впровадити стратегію сталого розвитку може будь-яка компанія в рамках своїх можливостей.

Бізнес має обмежений термін існування, якщо він не долучається до вирішення проблем суспільства. В табл. 1 наведено приклад вдалої практики діяльності соціально відповідальних компаній.

Впроваджуючи в діяльність корпоративну соціальну відповідальність компанія отримує:

1. Збільшення залученості співробітників і їх лояльності до компанії, зменшення плинності кадрів, підвищення мотивації, поліпшення результатів діяльності.

Створення комфортних умов праці, здорового харчування, медичного страхування, соціального захисту при яких співробітники навчаються і беруть участь у спортивних заходах, що сприяє мотивованій праці та відчуттю турботи про співробітників.

Перераховані можливості об'єднують колектив та створюють передумови для впровадження соціального тимблдинга, тобто командного «будівництва» спрямованого на створення груп рівноправних фахівців різної спеціалізації, які спільно несуть відповідальність за результати своєї діяльності і на рівних підставах здійснюють розподіл праці в команді. Також тимблдинг, у більш вузькому сенсі,

розглядається як активний корпоративний відпочинок, спрямований на згуртування колективу компанії чи команди. Тімблдинг, як ефективний інструмент управління персоналом, сприяє: розвитку командного духу в роботі співробітників компанії; можливості виявлення та реалізації особистісного потенціалу співробітників; усуненню помилок в спілкуванні, що породжують взаємне нерозуміння між членами робочого колективу компанії; пошуку варіантів вирішення конфліктних ситуацій; розвитку здатності швидко приймати рішення в критичних і нестандартних ситуаціях; вихованню довіри до компанії і один до одного, прихильності цілям компанії, в співробітників; нематеріальному мотивуванню персоналу, що дозволяє відчувати увагу компанії до кожного її співробітника, та в кінцевому результаті створити згуртований та креативний колектив однодумців [9].

2. Підвищення лояльності та довіри з боку співробітників, клієнтів, партнерів та інших стейкхолдерів, з якими взаємодіє компанія.

3. Зниження репутаційних ризиків і критичності сприйняття діяльності компанії.

4. Впровадження інновацій.

5. Економію коштів завдяки впровадженню концепції «зеленого офісу».

6. Залучення інвестицій та вихід на нові ринки.

7. Сталій розвиток бізнесу в довгостроковій перспективі (Так згідно з дослідженням компанії, PwC в 2015: 70% європейців вибирають бренд соціально відповідальної компанії при покупці товарів; 1 з 5 європейців може заплатити в 5 разів більше за товар, вироблений з мінімальною шкодою для природи; 65% респондентів хочуть працювати в соціально відповідальній компанії; бренди, в розвиток яких заклали принципи сталого розвитку, ростуть на 30% швидше, ніж інші [4].

В умовах сьогодення обов'язковими складовими технологічного імперативу в системі сталого розвитку компаній повинні бути ІТ-трансформація та інформатизація діяльності.

Так, ІТ-трансформація є стратегічною необхідністю, імперативом ведення бізнесу, оскільки сприяє підвищенню показників прибутковості, зниженню собівартості виробництва, підвищенню обсягів виробництва, фактором економії бюджету

Таблиця 1

Приклад добровільного внеску вдалих компаній світу в розвиток суспільства

Країна	Компанія	Відмінна особливість КСВ	Заходи в рамках реалізації КСВ
Німеччина	BMW AG	З 1973 року у штат компанії введена посада співробітника, що стежить за дотриманням екологічних норм	Фахівці BMW створюють освітні програми, що підвищують рівень обізнаності про соціальні та екологічні загрози, в питаннях безпеки дорожнього руху, проблеми лікування ВІЛ-позитивних пацієнтів
Україна	Агроіндустріальний холдинг МХП	Сертифікація всіх технологічних процесів і правильна утилізація відходів	Співфінансування соціально орієнтованих проектів та самостійна реалізація проектів сприяння розвитку освіти, спорту і культури, допомога медичним закладам. Компанія розвиває зелену енергетику шляхом переробки курячого посліду, мінімізуючи енерговитрати при отриманні надійного джерела відновлюваної енергії
Франція, США	Французька мережа супермаркетів Intermarche, Американська компанія Chipotle	Боротьба з нераціональним використанням природних ресурсів на планеті, запобігання збільшенню обсягів харчових відходів	Випуск рекламних роликів, з метою привернути увагу до овочів та фруктів нестандартної форми
Данія	Компанія LEGO	Пошук і створення екологічно чистих матеріалів	Зниженням впливу виробничих потужностей і продукції на навколишнє середовище, вирішення проблеми глобальної зміни клімату і скорочення викидів за рахунок підвищення енергоефективності
Великобританія	Британська гірничовидобувна компанія Phoenix Mining Consultants	Створення робочих місць для місцевого населення всюди, де це можливо	Розвиток інфраструктури, покращення системи освіти і охорони здоров'я в районах, прилеглих до гірничодобувних комплексів. Відповідальність за природоохоронне управління та захист місцевих видів тварин.

Джерело: розробка автором по джерелу [1]

при впровадженні бізнес-додатків. Впровадження нових технологій, що дозволяють успішно провести перетворення, дає відчутну вигоду у тому числі при покритті недешевих витрат, які успішно окупаються та дозволяють заощадити в майбутньому. Так, трансформовані організації в 16 разів частіше отримують проекти, пов'язані з просунутими цифровими перетвореннями, в порівнянні з тими, хто перебуває на стадії застарілих (66% проти 4%), у 22 рази частіше обходять своїх конкурентів, виводячи на ринок нові продукти і сервіси, направляють на інновації на 17% більше від свого загального бюджету [6].

ІТ-трансформація не простий шлях, але компанії що його освоїли швидше приймають рішення та випереджають конкурентів.

Інформатизація діяльності компанії передбачає перманентне удосконалення засобів налагодження й розвитку інформаційно-комунікаційних зв'язків. Складовими інформаційної діяльності вважаються: діяльність, яка стосується створення інформаційної бази (збір, обробка, впорядкування, зберігання інформації); діяльність щодо перетворення інформаційних ресурсів в інформаційні продукти (розроблення програмного забезпечення, проведення наукових досліджень, комп'ютерна графіка та ін.); діяльність з приводу тиражування й поширення інформаційних продуктів, забезпечення доступу до інформації [3].

Завдяки інформатизації досягається узгодження функціонування всіх підрозділів компанії. Інформатизація бізнесу значно розширює горизонти підприємницької діяльності, підвищує його стабільність і конкурентоспроможність.

Соціальними здобутками інформатизації є перехід до відкритості управління, підвищення ін-

телектуального потенціалу працівників, посилення консолідації колективу внаслідок віртуального спілкування. Інформаційні можливості активно використовуються для розроблення біо- та енергозберігаючих технологій, запровадження безвідходних виробництв, що важливо для збереження та природного відновлення довкілля.

До економічних надбань, спричинених інформатизацією, слід віднести забезпечення швидкісної обробки економічної інформації, створення засад для оптимального поєднання технологічних та економічних можливостей підприємств. Належна інформація сприяє розробленню інноваційних концепцій сучасного менеджменту, маркетингу, логістики, що впливають на функціонує бізнес-моделі компаній, гарантуючи їм високий рівень конкурентоспроможності.

Інформатизація створює умови для формування єдиного інформаційного простору який вимагає нових форм організації та функціонування економіки. Перетворення, що виникають потребують достатнього фінансування, визначальною є фінансіалізація усіх ключових видів економічної діяльності, поведінки, мислення, як основний імператив економічної складової системи сталого розвитку суб'єктів господарювання.

Фінансіалізація як процес полягає у дослідженні специфіки поширення фінансів на усі внутрішні процеси функціонування суб'єктів господарювання. До ключових особливостей функціонування вітчизняних компаній за умов фінансіалізації, слід віднести:

– поширення публічності компаній, прозорості в управлінні та здійсненні операційної діяльності для інвесторів та акціонерів;

– трансформація компаній. Для виходу на міжнародний ринок капіталу з метою залучення значних ресурсів, що є обмеженими в межах внутрішнього фондового ринку, вітчизняні емітенти реструкують холдингову компанію за межами України, хоча сто відсотків активів залишається у розпорядженні українського емітента;

– розширення інструментів залучення додаткових фінансових ресурсів. Міжнародний ринок надає більші можливості у контексті обсягів та строків за допомогою первинних та вторинних публічних розміщень акцій, приватних розміщень акцій, емісії еврооблігацій, синдикуваного кредитування тощо;

– використання деривативів для хеджування ризиків;

– якісні зміни стратегії корпоративного управління з акцентуванням менеджменту на забезпечення сталого зростання вартості компанії на ринку;

– вартісно-орієнтований підхід до управління компанією, як показник потенціалу зростання добробуту її акціонерів [8].

Отже, фінансіалізація, як інноваційна форма характеризує посилення впливів акціонерного капіталу в частині зростання ролі корпорацій, обґрунтування виправданості трансформації основних видів капіталу у фінансовий.

Висновки і пропозиції. В умовах нових економічних реалій, для комплексного управління соціальним, природним, інтелектуальним, виробничим капіталом, керівництву компаній, орієнтованих на сталий розвиток, необхідно акцентувати увагу на принципах: комплексного підходу, довгострокового характеру змін, інтегрованості, транспарентності, підзвітності менеджменту. Основними засадами системи сталого розвитку суб'єктів господарювання є екологічні, соціальні, технічні та економічні імперативи. Реалізація інноваційних форм, представлених імперативів, має вагомий вплив на відповідні види капіталу компанії та прискорює досягнення відповідних цілей сталого розвитку в рамках діяльності компанії. А розробка практичних рекомендацій для оцінки реалізації форм імперативів є досить актуальним завданням та потребує подальшого дослідження.

Список літератури:

1. 5 примеров корпоративной ответственности: мировая практика. URL: <https://news.liga.net/all/pr/5-primerov-korporativnoy-otvetstvennosti-mirovaya-praktika> (дата звернення: 20.12.2019).
2. Robert W. (1999). Kates, with National Research Council, Board on Sustainable Development. Our common journey: A Transition Toward Sustainability. National Academy Press. URL: <http://rwkates.org/pdfs/b1999.01.pdf> (дата звернення: 20.12.2019).
3. Марчук Л.П. Сучасна інформатизація суспільства та її вплив на інноваційні процеси. *Вісник аграрної науки Причорномор'я*. 2012. Вип. 1. С. 37–44. URL: http://nbuv.gov.ua/UJRN/vanp_2012_1_8 (дата звернення: 20.12.2019).
4. Навіщо потрібна корпоративна соціальна відповідальність. URL: <https://nv.ua/ukr/biz/experts/navishcho-potribna-korporativna-socialna-vidpovidalnist-2481226.html> (дата звернення: 20.12.2019).
5. Охріменко А.Г. Імперативи розвитку національної туристичної системи. *Науковий вісник Міжнародного гуманітарного університету. Серія: Економіка і менеджмент*. 2017. Вип. 23(1). С. 59–62. URL: [http://nbuv.gov.ua/UJRN/Nvmgu_eim_2017_23\(1\)_15](http://nbuv.gov.ua/UJRN/Nvmgu_eim_2017_23(1)_15) (дата звернення: 20.12.2019).
6. Почему IT-трансформация больше не альтернатива, а стратегическая необходимость. URL: <https://delo.ua/business/pochemu-it-transformacija-bolshe-ne-alternativa-a-strategicheskaja-341389/> (дата звернення: 20.12.2019).
7. Публічна політика : навч. посіб. / Авт. кол.: С.О. Телешун, С.В. Ситник, І.В. Рейтерович та ін.; за заг. ред. С.О. Телешуна, д-ра політ. наук, проф. Київ : НАДУ, 2016. 340 с.
8. Решетова Г.В. Фінансіалізація економіки: наслідки для компанії в умовах граничних ринків капіталу. *Вісник Львівської комерційної академії. Серія економічна*. 2014. Вип. 46. С. 50–54. URL: http://nbuv.gov.ua/UJRN/Vlca_ekon_2014_46_11 (дата звернення: 20.12.2019).
9. Нікіфорова Л.О., Білоконь Я.В. Тімблдинг як основа ефективного розвитку колективу [Текст]. *Економічний простір*. Дніпропетровськ : ПДАБА, 2012. № 59. С. 218–225.

References:

1. (2018). 5 Examples of Corporate Responsibility: World Practice. Available at: <https://news.liga.net/all/pr/5-primerov-korporativnoy-otvetstvennosti-mirovaya-praktika> (accessed 20 December 2019).
2. Kates, Robert W. (1999). Our common journey: the transition to sustainable development. National Research Council, Sustainable Development Council. Available at: <http://rwkates.org/pdfs/b1999.01.pdf> (accessed 20 December 2019).
3. Marchuk, L.P. (2012). Nowadays, informatization of the suspension and the need for innovative processes. *Bulletin of agrarian science of the Black Sea*, vol. 1, pp. 37–44. Available at: http://nbuv.gov.ua/UJRN/vanp_2012_1_8 (accessed 20 December 2019).
4. Hrytsenko, M. (2018). Navigation is corporate, social and social. Available at: <https://nv.ua/ukr/biz/experts/navishcho-potribna-korporativna-socialna-vidpovidalnist-2481226.html> (accessed 20 December 2019).
5. Okhrimenko, A.H. (2017). Imperatives of development of the national tourism system. *Science newsletter of the International Humanitarian University*, vol. 23(1), pp. 59–62. Available at: [http://nbuv.gov.ua/UJRN/Nvmgu_eim_2017_23\(1\)_15](http://nbuv.gov.ua/UJRN/Nvmgu_eim_2017_23(1)_15) (accessed 20 December 2019).
6. Sivenyuk, A. (2018). Why IT transformation is no longer an alternative, but a strategic necessity. Available at: <https://delo.ua/business/pochemu-it-transformacija-bolshe-ne-alternativa-a-strategicheskaja-341389/> (accessed 20 December 2019).
7. Teleshun, S.O., Sytnyk, S.V., & Rejterovych, I.V. (2016). Publichna polityka [Public policy]. Kyiv: NADU.
8. Reshetova, H.V. (2014). Financialisation of the Economy: Implications for the Company in the Frontier Capital Markets. *Bulletin of the Lviv Commercial Academy*, vol. 46, pp. 50–54. Available at: http://nbuv.gov.ua/UJRN/Vlca_ekon_2014_46_11 (accessed 20 December 2019).
9. Nikiforova, L.O., & Bilokon', Ya.V. (2012). Team building as the basis for effective community development. *Economic space*, vol. 59, pp. 218–225. Available at: <http://ir.lib.vntu.edu.ua/bitstream/handle/123456789/11942/%D1%82%D0%B8%D0%BC%D0%B1%D1%96%D0%BB%D0%B4%D1%96%D0%BD%D0%B3.pdf?sequence=1&isAllowed=y> (accessed 20 December 2019).

DOI: <https://doi.org/10.32839/2304-5809/2019-12-76-7>

УДК 311.3:332

Марковець В.М.

Державна міграційна служба України, м. Київ

Соколова А.Ф.Національний технічний університет України
«Київський політехнічний інститут імені Ігоря Сікорського»

РИНОК НЕРУХОМОСТІ В ПЕРІОД КРИЗИ: МОДЕЛЮВАННЯ ЦІНОУТВОРЕННЯ

Анотація. Ця стаття узагальнює аргументи та контраргументи в межах наукової дискусії з питання ціноутворення на ринку нерухомості в Україні в період кризи. Основною метою проведеного дослідження є моделювання ціноутворення на нерухомість в умовах кризи. Систематизація літературних джерел та підходів до вирішення проблеми моделювання ціноутворення нерухомості в умовах кризи засвідчила, що ринок нерухомості в сучасних умовах досить коливається і залежить від багатьох факторів. Даний ринок є доволі динамічним і постійно розвивається. Визначено вплив цих чинників на процес моделювання ціноутворення на ринку нерухомості в Україні. Актуальність даної наукової проблеми зумовлена тим, що макроекономічна нестабільність в Україні в умовах інфляції та девальвації негативно впливає на загальну економічну ситуацію, а отже, призводить до динамічної негативної зміни вартості нерухомості, тому важливим є визначення особливостей моделювання ціноутворення на нерухомість в умовах кризи.

Ключові слова: ціна, ціноутворення, нерухомість, криза, модель.

Markovets Viktoriya

State Migration Service of Ukraine, Kyiv

Sokolova AllaNational Technical University of Ukraine
"Igor Sikorsky Kyiv Polytechnic Institute"

REAL ESTATE MARKET IN A PERIOD OF CRISIS: PRICE FORMATION MODELLING

Summary. This article summarizes the arguments and counterarguments in the scientific debate on pricing in the Ukrainian real estate market during the crisis. The main purpose of this study is to simulate real estate pricing in during the crisis. The systematization of literary sources and approaches to solving the problem of modeling the real estate pricing during the crisis has shown that the real estate market in modern conditions is quite fluctuating and depends on many factors. This market is quite dynamic and constantly evolving. At the same time, the issue of the real estate market pricing depends a lot on the system of factors, in particular, the dynamics of the market, the location of the real estate object, the exchange rate, the development of the surrounding infrastructure, the stage of construction, the reliability of the developer and more. The influence of these factors on the process of real estate market pricing modeling in Ukraine is determined. The relevance of this scientific problem is due to the fact that macroeconomic instability in Ukraine in the context of inflation and devaluation adversely affects the overall economic situation, and therefore leads to a dynamic negative change in the value of real estate, so it is important to determine the features of real estate pricing modeling during the crisis. The research of the issue of real estate pricing modeling in crisis conditions in the article is carried out in the following logical sequence: determination of the current state of development of the real estate market in Ukraine, substantiation of factors and their influence on real estate pricing modeling in a crisis. As part of the real estate pricing modeling in crisis conditions study, we used general scientific methods: analysis, synthesis, induction, deduction, generalization, systematization, mathematical analysis, statistical analysis, the period of the study was chosen 2010-2018. The object of the study is to evaluate models when evaluating the real estate market in Ukraine. The subject of the study is the real estate pricing market during the crisis. The practical value of the work is due to the fact that its results can be used to improve the quality and effectiveness of appraisal activities during property appraisal (for example, the residential real estate market) in Ukraine. In the future, it will be relevant to study the features of the use of economic and mathematical models to optimize the real estate pricing modeling in the Ukrainian market.

Keywords: price, pricing, real estate, crisis, model.

Постановка проблеми. Актуальність дослідження зумовлена тим, що макроекономічна нестабільність в Україні в умовах інфляції та девальвації негативно впливає на загальну економічну ситуацію, а отже, призводить до динамічної негативної зміни вартості нерухомості, тому важливим є визначення особливостей моделювання ціноутворення на нерухомість в умовах кризи.

Аналіз останніх досліджень і публікацій. В сучасних умовах ринок нерухомості досить коливається і залежить від багатьох факторів. Даний ринок є доволі динамічним і постійно розвиваючим. В той же час питання ціноутворення на

ринку нерухомості значно залежить від системи чинників, зокрема, динаміки ринку, розміщення об'єкта нерухомості, курсу валюти, розвитку навколишньої інфраструктури, стадії будівництва, надійності забудовника тощо.

Питання моделювання ціноутворення на нерухомість в умовах кризи досліджувала значна кількість науковців, зокрема: К.В. Загребельна, А.М. Іванченко, М.В. Кірносорова, М.М. Білаш, К.В. Павлов, Ю.В. Поздняков, Ю.П. Садовенко, Д.А. Присяжнюк, Л.А. Різва, Н. Шпік та інші [1–9].

В рамках дослідження моделювання ціноутворення на нерухомість в умовах кризи викорис-

тано загальнонаукові методи: аналізу, синтезу, індукції, дедукції, узагальнення, систематизації, математичного аналізу, статистичного аналізу.

Мета роботи – моделювання ціноутворення на нерухомість в умовах кризи. Завдання роботи: визначити сучасний стан розвитку ринку нерухомості в Україні, обґрунтувати фактори та їх вплив на моделювання ціноутворення на нерухомість в умовах кризи.

Виклад основного матеріалу з обґрунтуванням наукових результатів. В умовах сучасного становлення динамічних ринкових відносин в Україні проблема оцінки вартості об'єктів майна набуває важливого значення як актуальна і сучасна складова системи теорії та практики в рамках обліку і аналізу на ринку майна країни, оскільки поняття «нерухомість» і «оцінка майна» виникли в рамках переходу від планової до ринкової економіки.

Математичне моделювання ціноутворення на ринку нерухомості в умовах кризи здійснюють за такими етапами [5]:

– виявлення проблемних аспектів і особливостей досліджуваного процесу, його аналіз, ідентифікація і визначення достатньої структури для моделювання ціноутворення на ринку нерухомості в умовах кризи, формування мети і задач моделювання;

– аналіз досліджуваних процесів, оцінка використаних ресурсів і потужностей необхідних для здійснення процесу оцінки нерухомості в умовах кризи;

– формування і обробка інформації щодо оцінки нерухомості в умовах кризи;

– побудова моделі на основі математичного інструментарію оцінки ціноутворення на ринку нерухомості в умовах кризи;

– інтерпретація отриманої математичної моделі ціноутворення на ринку нерухомості в умовах кризи, уточнення і корегування її параметрів.

Сучасний ринок нерухомості України є доволі динамічним та швидко коригуючим. Прийняття в експлуатацію житлових будівель за видами в Україні за 2010-2018 рр. наведено в таблиці 1.

За 2010-2018 рр. обсяг прийняття в експлуатацію житлових будівель за видами в Україні зростав з 2011 до 2015 років, а потім мав тенденцію до спадання. На ринку житла попит і пропозиція природно збалансовуються, тож ризики для фінансової стабільності зменшуються.

Визначимо особливості моделювання ціноутворення на ринку нерухомості в Україні з урахуванням математичного аналізу за 2017-2018 рр. (таблиця 2).

Загалом протягом 2017-2018 рр. на первинному ринку приріст цін на нерухомість складав відповідно 4,7% та 5,4%, а на вторинному ринку – 4,5% і 5,0%, тобто приріст цін на первинному ринку був трохи вище показника росту цін на вторинному ринку нерухомості в Україні.

В таблиці 3 наведено вплив темпів росту ВВП, курсові показники та рівень при-

Таблиця 1

Обсяг прийняття житла в експлуатації, млн м² [11]

Роки	Усього	У тому числі у житлових будівлях		
		одноквартирних	з 2 та більше квартирами	гуртожитках
2010	8,604	5,713	2,869	0,022
2011	8,685	4,714	3,938	0,033
2012	9,770	6,465	3,261	0,044
2013	9,949	5,864	4,024	0,062
2014	9,741	4,553	5,161	0,027
2015	11,044	5,580	5,435	0,029
2016	9,367	4,089	5,250	0,028
2017	10,206	4,231	5,935	0,040
2018	8,689	4,248	4,435	0,007

Таблиця 2

Приріст цін на житло у 2017-2018 рр. в Україні [11], %

	Первинний ринок житла		Вторинний ринок житла	
	2017	2018	2017	2018
Усього	4,7	5,4	4,5	5,0
Квартири однокімнатні	4,3	6,1	9,7	5,7
Квартири двокімнатні	6,0	5,1	3,0	5,7
Квартири трикімнатні	3,1	4,8	2,2	3,4

Таблиця 3

Вплив факторів на динаміку цін на нерухомість на первинному ринку в Україні за 2016-2018 рр. [10]

Показник	2016	2017	2018
Індекс цін на первинному ринку, %	102,1	104,4	105,1
Приріст введення в експлуатацію житла, % (фактор 1)	84,8	109,0	85,1
Динаміка курсу валют, % зміна (фактор 2)	111,8	107,3	98,2
Приріст номінального ВВП, % (фактор 3)	119,9	125,1	117,5

росту введення житла на рівень цін на нерухомість на первинному ринку в Україні за 2016-2018 рр.

Загалом рівень цін на нерухомість на первинному ринку за 2016-2018 рр. зріс на 3%, при цьому введення нового житла в експлуатацію зросло на 0,3%, при цьому курсовий вплив скоротився (динаміка курсу впала на 13,6%), а приріст номінального ВВП складало -2,4%.

Висновки і пропозиції. На основі дослідження особливостей моделювання ціноутворення на нерухомість в умовах кризи встановлено, що ринок нерухомості в Україні поступово зростає з початком кризи, що зумовлено стабілізацією економічної ситуації та рівня курсу валюти, при цьому ключовими факторами ціноутворення є вплив попиту та пропозиції, очікування населення, економічні та політичні фактори.

Список літератури:

1. Загребельна К.В. Динаміка кон'юнктури ринку нерухомості в Україні. *Економіка та держава*. 2018. № 11. С. 102–106.
2. Іванченко А.М. Вдосконалення типологічних параметрів об'єктів нерухомості. *Вісник Національного університету водного господарства та природокористування. Економічні науки*. 2017. Вип. 4. С. 134–140.
3. Кірносова М.В. Дослідження тенденцій розвитку маркетингових комунікацій на ринку нерухомості. *Молодий вчений*. 2018. № 10(2). С. 803–806.
4. Павлов К.В. Теоретичний генезис конкурентних відносин на ринку житлової нерухомості: регіональний аспект. *Бізнес-навігатор*. 2017. Вип. 4-2. С. 63–66.
5. Поздняков Ю.В. Визначення похибки незалежної оцінки вартості нерухомості на підставі цін продажу. *Вчені записки Таврійського національного університету імені В.І. Вернадського. Серія: Економіка і управління*. 2018. Т. 29(68). № 6. С. 151–156.
6. Присяжнюк Д.А. Вплив дизайну на ринкову вартість нерухомості: аналіз сучасних трендів та особливості реалізації проєктів. *Вісник Харківської державної академії дизайну і мистецтв*. 2016. № 1. С. 52–57.
7. Різва Л.А. Обґрунтування та узагальнення теорій циклічності розвитку ринку нерухомості. *Інтелект XXI*. 2018. № 5. С. 80–83.
8. Різва Л.А. Трансформаційна динаміка кількісних та якісних параметрів ринку нерухомості України. *Бізнес Інформ*. 2018. № 9. С. 127–131.
9. Шпик Н. Аналіз ринку нерухомості в Україні та Європі. *Вісник Львівського національного аграрного університету. Серія: Архітектура і сільськогосподарське будівництво*. 2018. № 19. С. 204–207.
10. Офіційний сайт НБУ. URL: <https://bank.gov.ua/>
11. Офіційний сайт Державної служби статистики України. URL: <http://www.ukrstat.gov.ua/>

References:

1. Zagrebelska, K.V. (2018). Dynamics of the real estate market in Ukraine. *Economy and the state*, no. 11, pp. 102–106.
2. Ivanchenko, A.M. (2017). Improvement of typological parameters of real estate objects. *Bulletin of the National University of Water Management and Environmental Management. Economic sciences*, vol. 4, pp. 134–140.
3. Kirnosova, M.V. (2018). Research of tendencies of development of marketing communications in the real estate market. *Young scientist*, no. 10(2), pp. 803–806.
4. Pavlov, K.V. (2017). Theoretical genesis of competitive relations in the residential real estate market: regional aspect. *Business navigator*, vol. 4-2, pp. 63–66.
5. Pozdnyakov, Y.V. (2018). Determination of the error of independent valuation of real estate on the basis of sale prices. *Notes of the Taurida VI Vernadsky National University. Series: Economics and Management*. Т. 29(68). No. 6, pp. 151–156.
6. Prisyajnyuk, D.A. (2016). The influence of design on the market value of real estate: analysis of current trends and features of project implementation. *Bulletin of Kharkiv State Academy of Design and Arts*, no. 1, pp. 52–57.
7. Rizva, L.A. (2018). Substantiation and generalization of the theories of cyclicity of the real estate market development. *Intelligence XXI*, no. 5, pp. 80–83.
8. Rizva, L.A. (2018). Transformational dynamics of quantitative and qualitative parameters of the real estate market of Ukraine. *Business Inform*, no. 9, pp. 127–131.
9. Spik, N. (2018). Analysis of the real estate market in Ukraine and Europe. *Bulletin of Lviv National Agrarian University. Series: Architecture and Agricultural Construction*, no. 19, pp. 204–207.
10. NBU Official Website. Access mode: <https://bank.gov.ua/>
11. Official site of the State Statistics Service of Ukraine. Access mode: <http://www.ukrstat.gov.ua/>

DOI: <https://doi.org/10.32839/2304-5809/2019-12-76-8>

УДК 338.4

Петухова О.М., Скліфус І.С.
Національний університет харчових технологій**НАПРЯМИ УДОСКОНАЛЕННЯ ІНФОРМАЦІЙНИХ ПОТОКІВ НА ПІДПРИЄМСТВІ**

Анотація. Основні завдання керівника будь-якого підприємства – забезпечити його ефективну діяльність, конкурентоспроможність на ринку, створити і впровадити працюючу структуру управління, забезпечити високу ефективність роботи персоналу. Кожен відділ підприємства потребує чіткої організації, яка забезпечує надання актуальної та всебічної інформації для управління процесами на виробництві. Однак сьогодні ще далеко не всі організації автоматизували виконання виробничих завдань, пов'язаних зі специфікою їх діяльності. У даній статті розглянуто значення інформаційного потоку системи управління підприємством як необхідної умови оптимізації організаційно-управлінських рішень. Розкрито сутність понять інформаційного забезпечення та організації інформаційного забезпечення системи управління підприємством.

Ключові слова: інформація, підприємство, інформаційна система, інформаційні ресурси, інформаційні потоки, система управління, інформаційне забезпечення.

Pietukhova Olha, Sklifus Iryna
National University of Food Technologies**AREAS OF IMPROVEMENT OF INFORMATION FLOWS AT THE ENTERPRISE**

Summary. The main tasks of the head of any enterprise – to ensure its effective activity, competitiveness in the market, to create and implement a working management structure, to ensure high efficiency of the work of the staff. Each department of the company needs a clear organization that provides up-to-date and comprehensive information to manage production processes. However, today, not all organizations have automated the performance of production tasks related to the specifics of their activities. In this article the importance of information flow of enterprise management system is considered as a necessary condition for optimization of organizational and management decisions. The essence of the concepts of information support and organization of information support of the enterprise management system is revealed. To date, all organizations need to continuously monitor and regulate all aspects of production activity, in the face of risk and uncertainty. Properly collected, systematic and classified production information is the key to effective management of the organization. Therefore, the enterprise needs to be implemented in program management processes that provide increased reliability of information, speed of its processing, documentation and data for decision making. In this article the importance of information support of the enterprise management system is considered as a necessary condition for optimization of organizational and managerial decisions. The essence of the concepts of information support and organization of information support of the enterprise management system is revealed. The tasks that are solved by improving the information management of the organization are considered. The article was a study on improving the efficiency of the enterprise as a result of improving information flow management. The characteristic features of information flows are analyzed, the process of information transfer and reception is investigated, the scheme of improving the use of information support of the enterprise management system is shown.

Keywords: information, enterprise, information system, information resources, information flows, management system, information support.

Постановка проблеми. Удосконалення процесу передачі інформації безпосередньо впливає на вдосконалення системи управління підприємством в цілому і може забезпечити кращий рівень її розвитку. Обсяг, складність та інтенсивність обміну інформацією зростає з кожним роком, тому велика увага приділяється питанню способів опису, аналізу та вивчення інформаційних потоків. Вивчення інформаційних потоків допоможе сформулювати загальну оцінку ефективності системи управління та визначити елементи інформаційного відображення об'єкта, структуру та динаміку інформаційних потоків.

Аналіз останніх досліджень і публікацій. Необхідність розгляду інформації як економічної категорії одним із перших обґрунтував Г. Гарт. Він розглядав інформацію як одну з причин успіху діяльності фірм, що працюють у сфері фінансів. Згодом Ф. Найт, Р. Коуз, К. Ерроу, Г. Саймон, У. Боумоль, Дж. Стіглер зверталися до феномену інформації як самостійної економічної категорії, вбачаючи в ній джерело ефективного функціонування агентів ринку. Сучасних дослідників-економістів, таких як Й.С. Завадський, С.М. Іваню-

та, О.Д. Гудзинський, Г.М. Чорний, В.Г. Козак, В.Ф. Ситник цікавить не інформація як така, а інформаційні потоки, які супроводжують всі бізнес-процеси підприємства, тобто формалізовані інформаційні потоки. Неформалізовані інформаційні потоки є об'єктом дослідження в першу чергу психологів, HR-менеджерів, і пропонувані ними моделі управління, наприклад К. Клок і Дж. Голдсміт, мають вербальний характер.

Виділення не вирішених раніше частин загальної проблеми пов'язані з вибором і впровадженням механізмів та інструментів управління інформаційними потоками на підприємстві.

Мета дослідження – розвиток теоретичних і методичних засад управління інформаційними потоками, що дозволяють створювати і розвивати конкурентні переваги підприємства.

Виклад основного матеріалу. Проблема вдосконалення інформаційного забезпечення діяльності в даний час має надзвичайно важливе значення для будь-якого підприємства, яке функціонує в умовах ринку. Останні десять років характеризуються не тільки радикальною зміною соціально-економічного середовища, в якому

функціонують українські підприємства всіх форм власності, а й стабільною спрямованістю на формування інформатизації процесів управління.

Інформаційний потік – це матеріальний потік, що несе інформаційну складову, що розглядається в процесі його руху в просторі і часі. На відміну від інформаційного ресурсу, який має потенційний характер, є одним з факторів, що визначають інтелектуальний капітал підприємства. Таким чином, фізична сутність інформаційного потоку полягає в тому, що це матеріальний потік, що характеризується енергетичної та інформаційної складовою [4].

Інформаційний потік має такі характерні особливості [6]:

- 1) напрямок інформаційного потоку;
- 2) обсяг інформаційного потоку;
- 3) час інформаційного потоку;
- 4) вартість інформаційного потоку;
- 5) інтенсивність інформаційного потоку;
- 6) адекватність інформаційного потоку;
- 7) інформативність інформаційного потоку;
- 8) структура інформаційного потоку;
- 9) інтеграція інформаційних потоків різних відділів.

Поняття «система управління інформаційними потоками» нерозривно пов'язана з терміном «управління інформаційною системою». Враховуючи той факт, що інформаційний потік в системі управління відіграє роль зв'язку, що з'єднує всі елементи разом і з навколишнім середовищем, можна вважати, що ці два поняття є синонімами, єдина різниця, що термін «управління інформаційною системою» передбачає систему апаратних та програмних прийомів, телекомунікацій, баз даних і управління персоналом, а поняття «система управління інформаційними потоками» охоплює процес поширення інформації за допомогою використання різних інструментів та персоналу.

Процес передачі та отримання інформації можна зобразити на перший погляд простою схемою (рис. 1) [4].

Проте, на отримання ефективного результату від прийнятого рішення впливають такі фактори [3]:

- якість, достовірність та оперативність отримання направленої інформації;
- процеси передачі інформації (комп'ютерне та програмне забезпечення, наявність мережі інтернет, правильна та ефективна схема документообігу, тощо);
- посередники інформації, які знаходяться між постачальником та одержувачем;
- знання, досвід та кваліфікація працівників апарату управління;
- зовнішні ринкові фактори, тощо.

Таким чином, інформаційні потоки підприємств мають кількісні та якісні характеристики.

Згідно з наведеною вище інформацією зрозуміло, що інформаційні потоки мають як загальні характеристики, притаманні іншим типам потоків (матеріальним, фінансовим тощо), так

і особливості притаманні лише інформаційним потокам.

Незалежно від інформаційного запиту, реально існує об'єктивна інформаційна потреба надати менеджеру необхідну йому інформацію для виконання поставленого завдання. Об'єктивна інформаційна потреба має стати методологічною основою удосконалення інформаційного забезпечення менеджменту [1].

Заходи щодо удосконалення інформаційного забезпечення менеджменту мають виходити з потреб менеджерів і спрямовуватися на покращення інформаційних циклів всіх рівнів і ґрунтувалися на інструментарії інформаційної логістики. Розв'язання цього завдання в заключному методологічному аспекті показано у вигляді узагальненої схеми (рис. 2) [1].

Особливість заходів по удосконаленню інформаційного забезпечення системи управління підприємством, полягає в тому, що їх впровадження не вимагає значних витрат, оскільки вони не впливають на зміну величини, склад і структуру функціонуючих на підприємстві засобів виробництва, а знаходять своє відображення в реформуванні інформаційних зв'язків і способів оброблення інформаційних ресурсів [2].

Навіть уніфікація елементів інформаційного обміну між інформаційними системами дасть змогу створювати додаткові можливості для комплексного охоплення кількох суміжних напрямків діяльності, а це означає ширший вибір варіанта рішення з допустимих альтернатив при розв'язуванні управлінських рішень [2].

Інформація, накопичена в системі управління для подальшого аналізу та обробки, повинна відповідати таким критеріям: своєчасність, точність, актуальність, корисність, повнота, чіткість, регулярність доходу.

Спосіб передачі інформації по всій організації є головним фактором ефективності ведення бізнесу.

Свідомий підхід до покращення потоку інформації – найкращий спосіб за-безпечити успіх. Перший крок до покращення потоку інформації – це чесна оцінка поточного стану справ підприємства.

Важливо пам'ятати, що потік інформації природним чином погіршується, тому його потрібно контролювати та підтримувати. Це звичайно трапляється в організаціях, які мають стрімкий розвиток.

Інформаційні системи забезпечують певні характеристики перед конкурентами автоматизуючи операції всередині системи і покращуючи якість або постачання кінцевого продукту підприємства. Видатні якості всередині підприємства виявляються в підтримці операційного контролю, організації управлінського контролю і в стратегічному плануванні. Також інформаційні системи покращують якість продукту, розширюючи його документальну базу і сервіс. Застосовуючи комп'ютерну мережу керівники можуть отримувати та обмінюватися інформацією а також здатні проводити різні дослідження.



Рис. 1. Процес передачі та отримання інформації [4]



Рис. 2. Схема покращення використання інформаційного забезпечення системи управління підприємством [1]

Організувати свою діяльність люди можуть з різних причин – щоб закінчити роботу або завдання, щоб скоротити або видалити дублювання дій і т.д. Інформаційні системи можуть забезпечувати певні переваги перед конкурентами автоматизуючи операції усередині системи і покращуючи якість або постачання кінцевого продукту організації. Переваги всередині самої фірми виявляються в підтримці операційного контролю, організації управлінського контролю і в стратегічному плануванні. Також інформаційні системи покращують якість продукту, розширюючи його документальну базу і сервіс. Використовуючи глобальну комп'ютерну мережу Інтернет, керівники здатні отримувати і обмінюватися оперативною інформацією, а також проводити різного роду дослідження [5].

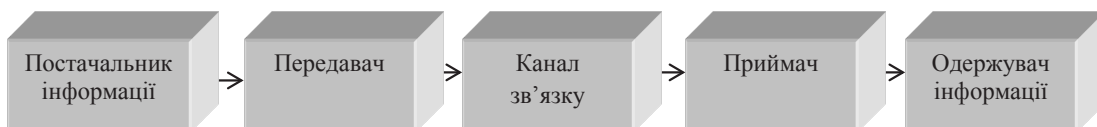
Таким чином, використання технологій, які входять в поняття інформаційна система – запорука успішної діяльності. Якщо відповідати таким рекомендаціям, як визначення оптимальної структури фінансово-економічної служби і повна інтеграція її інформаційних потоків в автоматизовану систему інформаційного забезпечення управління, то за умови їх виконання будуть сприяти вдосконалення інформаційного забез-

печення управління, а також підвищення конкурентоспроможності підприємства.

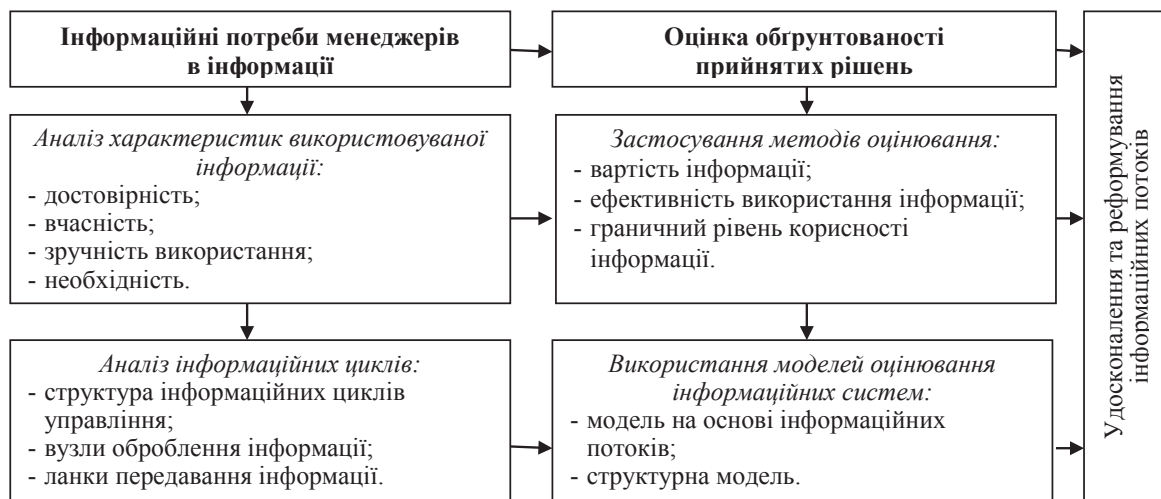
Висновки і пропозиції. Отже, мета автоматизації інформаційних потоків складається зі збільшення показників і результатів фінансової господарської діяльності підприємства в зв'язку з отриманням своєчасної та якісної інформації, спрямована на прийняття вірного і точного управлінського рішення. На сьогоднішній день при рівні і розвитку сучасних технологій, пов'язаних з інформаційними потоками і управлінням для підприємств перспективно впроваджувати в свою діяльність обчислювальну техніку та інформаційні системи нового покоління, які забезпечують точну і надійну обробку даних з автоматизованих робочих місць, локальних мереж і професійних структур підтримки для прийняття рішення.

Сектор управління інформаційними потоками потребує подальшого розвитку як теоретичних принципів управління інформаційними потоками підприємства, так і практичних підходів до використання сучасних інформаційних технологій, з метою вдосконалення структури інформаційного потоку в системі управління, та зниження вартості їх обслуговування.

Список літератури:

1. Босак І.П. Інформаційне забезпечення управління підприємством. *Регіональна економіка*. 2007. № 4. С. 193–195.
2. Войтко С.В. Менеджмент у телекомунікаціях / за ред. В.Г. Герасимчука. Київ, 2017. 295 с.
3. Ірік В.А. Реформування і реструктуризація підприємств. *Методика і досвід* / за ред. Леонтєва М.В. Харків, 2017. 187 с.
4. Козак В.Г. Удосконалення системи інформаційного забезпечення економічного аналізу. *Економіка АПК*. 2015. № 1. С. 66–70.
5. Мельник Л.Г. Економіка і інформація. Навчальний посібник. Київ : КНЕУ, 2018. 540 с.
6. Румянцева З.П. Загальне керівництво організацією. Теорія і практика. Навчальний посібник. Тернопіль, 2009. 304 с.

References:

1. Bosak, I.P. (2007). Informacijne zabezpechennya upravlinnya pidpryemstvom [Business management information support: an economic aspect. Regional economy]. *Regionalna ekonomika*, no. 4, pp. 193–195. (in Ukrainian)
2. Voitko, S.V. (2017). Menedzhment u telekomunikatsiiah [Management in telecommunications]. Kyiv, 295 p. (in Ukrainian)
3. Irik, V.A. (2017). Reformuvannia i restrukturyzatsiia pidpryemstv. *Metodyka i dosvid* [Reforming and Restructuring Enterprises. Methodology and experience]. Kyiv: PRIOR, 187 p. (in Ukrainian)
4. Kozak, V.G. (2015). Udoskonalennia systemy informatsiinoho zabezpechennia ekonomichnoho analizu [Improving the system of information support of economic analysis]. *Economy APK*, no. 1, pp. 66–70. (in Ukrainian)
5. Melnyk, L.H. (2018). *Ekonomika i informatsiia* [Economics and information]. Kyiv: KNEU, 540 p. (in Ukrainian)
6. Rumiantseva, Z.P. (2009). *Zahalne kerivnytstvo orhanizatsiieiu. Teoriia i praktyka* [General management of the organization. Theory and Practice]. Ternopil, 304 p. (in Ukrainian)

DOI: <https://doi.org/10.32839/2304-5809/2019-12-76-9>

УДК 336.132.1

Савастеева О.М.

Одеський національний університет імені І.І. Мечникова

КАЗНАЧЕЙСЬКИЙ КОНТРОЛЬ БЮДЖЕТНОГО ПРОЦЕСУ НА МІСЦЕВОМУ РІВНІ: ІННОВАЦІЙНИЙ АСПЕКТ

Анотація. В статті розглянуто основні засади організації державного фінансового контролю, за допомогою якого відбувається реалізація актуальних напрямів державної фінансової політики. Розглянута змістовність державного фінансового контролю та його багатоаспектність. Досліджений інституційний склад учасників системи державного фінансового контролю, одне з головних місць в якому посідає Державна казначейська служба України. Визначено заходи впливу органів Державної казначейської служби України. В статті проаналізоване застосування казначейськими органами попереджень про неналежне виконання бюджетного законодавства та порушень організаційної складової бюджетного процесу. В статті досліджені інноваційні компоненти діяльності казначейських органів, зокрема, дистанційне обслуговування клієнтів, а також зазначені можливості використання в системі казначейства новітніх фінансових технологій, які здатні забезпечити високу ефективність контрольних функцій.

Ключові слова: фінансовий контроль, казначейська система, інновація, місцеві бюджети, бюджетний процес.

Savastieieva Oksana

Odessa I.I. Mechnikov National University

TREASURY CONTROL OF THE BUDGETARY PROCESS AT THE LOCAL LEVEL: INNOVATIVE ASPECT

Summary. The article deals with the basic principles of the organization of the state financial control. The content of the state financial control and the multidimensionality of its implementation are considered. The institutional composition of the participants of the system of state financial control is investigated, one of the main places in which the State Treasury Service of Ukraine occupies as a financial body whose main purpose is to protect the financial interests of the state at the central level as well as at the level of local self-government bodies; its functions and main directions of exercising control powers are defined. It is determined that the main measures of influence, which the bodies of the State Treasury Service apply to the participants of the budget process, are the warning about improper implementation of budget legislation, suspension of operations with budget funds, suspension of budget allocations or their reduction, repayment of funds to the corresponding budget and others. The article also analyzes the practice of application by the Treasury authorities of warnings about the improper implementation of budgetary legislation in the process of making commitments and providing payment orders when servicing local budget funds. The analysis of indicators for elimination of violations of the organization of the budget process in the process of submitting estimates, in case of failure to comply with the procedures for opening (closing) accounts, submission of financial and budgetary reports and other cases of violations of the rules of budget legislation recorded by the Treasury, ie violations of the organizational component of the budgetary component. Article explores innovative components of the treasury's activities, in particular, introduced remote customer service, provides relevant statistics, as well as the possibilities of using the latest financial technologies in the treasury system, which are capable of providing the highest level of control functions efficiency.

Keywords: financial control, treasury system, innovation, local budgets, budget process.

Постановка проблеми. Умови сьогодення впливають на державну фінансову систему, що знаходить відображення у появі нових умов формування, розподілу та перерозподілу державних ресурсів на місцевому рівні та, відповідно, появі принципово нових вимог до організації фінансового контролю на рівні казначейських органів, значному підвищенню його ролі та необхідності використання інновацій.

Аналіз останніх досліджень і публікацій. Дослідження організації та реалізації державного фінансового контролю завжди перебувало в полі уваги вчених різних галузей. Визначення напрямів удосконалення фінансового контролю в системі казначейських органів стало предметом досліджень таких вітчизняних науковців: О. Василик, О. Даневич, П. Петрашко, В. Стоян, Н. Сушко, В. Федосов, С. Юрій, О. Булгакова, О. Кириленко, В. Кудряшов, П. Петрашко, О. Чечуліна та ін. Однак, незважаючи на глибину до-

сліджень, можна виділити такі не вирішені раніше частини загальної проблеми, як дослідження інноваційних компонентів державного фінансового контролю.

Мета статті. Головною метою цієї роботи є дослідження сучасних аспектів казначейського обслуговування бюджетного процесу на місцевому рівні як джерело методичних інновацій для підвищення ефективності контролю.

Виклад основного матеріалу. В загальному наборі функцій державного управління фінансовий контроль посідає одне з найголовніших місць, оскільки за його допомогою відбувається реалізація основних векторів державної фінансової політики шляхом формування необхідного обсягу фінансових ресурсів та їх належного використання. Отже, слід зазначити, що в значній мірі дієвість державного фінансового контролю визначає рівень національної економічної та політичної безпеки. Якщо розглядати

змістовність державного фінансового контролю, слід зазначити, що його сутність формує комплекс заходів спеціалізованих державних органів законодавчої та виконавчої влади, спрямованих на дотримання законності всіх операцій з державними фінансовими ресурсами та забезпечення інтересів держави та органів влади на місцях, які стосуються фінансової сфери. Водночас, якщо розглядати багатоаспектність реалізації державного фінансового контролю, необхідно виокремити його спрямованість на забезпечення збалансованості між фінансовими потребами та обсягом акумуляції ресурсів, сприяння повноті та своєчасності розрахунків перед бюджетами усіх рівнів, виявлення фактів порушення фінансової дисципліни та неналежного виконання бюджетного законодавства, з'ясування винних осіб та притягнення до відповідальності.

Як зазначають Шевченко Н.В. та Шевченко І.О., в сучасних умовах система державного контролю представлена міністерствами, відомствами і установами, які виконують визначені контрольні функції. Ці функції, статус і сфери контрольної діяльності визначаються різноманітними законами, указами Президента України, постановами уряду та іншими нормативно-правовими актами [1]. Державна казначейська служба України є одним із фінансових органів, основним призначенням якого є захист фінансових інтересів держави як на центральному рівні, так і на рівні органів місцевого самоврядування. Повноваження казначейських органів в сфері державного фінансового контролю реалізуються шляхом існування сукупності взаємопов'язаних заходів попереднього та поточного контролю, за допомогою яких реалізується комплекс мір щодо запобігання порушень фінансової дисципліни на всіх стадіях бюджетного процесу.

Казначейські органи в Україні здійснюють функції розрахунково – касового обслуговування розпорядників та одержувачів бюджетних коштів, ведення бухгалтерського обліку щодо виконання бюджетів за доходами та видатками, складання звітності про виконання державного та місцевих бюджетів тощо. Касове виконання бюджетів також передбачає наявність визначених повноважень казначейських органів як фінансового контролера: контроль бюджетних повноважень при зарахуванні надходжень і здійсненні витрат. Зазначені контрольні повноваження мають різноманітні прояви та реалізуються за різними формами та критеріями. Основним нормативним документом, що регламентує діяльність казначейських органів в Україні, є Положенням про Державну казначейську службу України, затверджене Постановою Кабінету Міністрів України від 15 квітня 2015 р. № 215. Зазначений документ визначає наступні напрями реалізації контрольних повноважень щодо [2]:

- ведення бухгалтерського обліку надходжень і витрат державного та місцевих бюджетів, складання та подання розпорядниками та одержувачами бюджетних коштів фінансової і бюджетної звітності;

- виконання бюджетних повноважень під час зарахування надходжень до бюджету;

- відповідності кошторисів розпорядників бюджетних коштів до показників розпису бюджету;

- відповідності взятих розпорядниками бюджетних коштів бюджетних зобов'язань до відповідних бюджетних асигнувань, паспорту бюджетної програми (у разі застосування програмно-цільового методу в бюджетному процесі) та ін.

В межах власних повноважень, за порушення бюджетного законодавства органи Державної казначейської служби України застосовують до учасників бюджетного процесу визначені заходи впливу, а саме:

- а) при виявленні будь-яких випадків порушення норм бюджетного процесу казначейські органи складають попередження про неналежне виконання бюджетного законодавства, яке має бути опрацьоване розпорядником або одержувачем бюджетних коштів протягом 30 днів, а порушення має бути ліквідоване;

- б) в окремих випадках порушення норм законодавства щодо бюджетного процесу казначейські органи зупиняють здійснення операцій с бюджетними коштами;

- в) також у визначених законодавством випадках застосовуються такі норми впливу як призупинення бюджетних асигнувань або їх зменшення, які реалізуються внаслідок внесення змін до кошторису розпорядника бюджетних коштів та, відповідно, його неспроможності щодо взяття зобов'язань. Зазначені дії впливу застосовується на термін до трьох місяців або до кінця бюджетного періоду;

- г) у випадках порушення бюджетного законодавства при реалізації міжбюджетних відносин казначейські органи наділені правом здійснювати повернення коштів до відповідного бюджету тощо.

В сучасних умовах відбувається реформування бюджетної системи у напрямку фіскальної децентралізації, пошук оптимальних умов досягнення фінансової спроможності місцевих бюджетів. Ключовим аспектом децентралізації є інтенсифікація процесів регіонального розвитку [3]. Саме тому надзвичайно важливу увагу привертають питання ефективної реалізації системи казначейського контролю в частині здійснення бюджетного процесу на місцевому рівні. Аналіз застосування казначейськими органами попереджень про неналежне виконання бюджетного законодавства при обслуговуванні розпорядників коштів місцевих бюджетів за січень-вересень 2015-2019 рр. представлений на рис. 1.

З рисунку спостерігається чітка тенденція збільшення обсягу попереджень про неналежне виконання бюджетного законодавства, які надають казначейські органи розпорядникам бюджетних коштів місцевих бюджетів. Отже, така динаміка доводить, що в результаті реалізації контрольних функцій казначейська система попередила протиправне, нецільове та неефективне використання державних фінансових ресурсів на загальну суму 7756,8 млн. грн. за січень-вересень 2019 року, що більше аналогічного показника 2015 року на 6637,6 млн.грн. З одного боку, ці дані переконливо свідчать про дієвість системи казначейського фінансового контролю, що, в свою чергу, є основою чіткого виконання бюджетної дисципліни всіма учасниками бюджетного процесу на місцевому рівні; а з іншого – викликають певну стурбованість та вказують на необхідність привернути значну увагу до



Рис. 1. Аналіз динаміки обсягу попереджень про неналежне виконання бюджетного законодавства за січень-вересень 2015-2019 рр., млн. грн

Джерело: складено автором на основі [4]

ще більшого посилення контрольної компоненти системи казначейського обслуговування розпорядників коштів місцевих бюджетів. Також необхідно звернути увагу на показники щодо усунення порушень організації бюджетного процесу в процесі подання кошторисів, у разі недотримання порядків відкриття (закриття) рахунків, подання фінансової звітності та інших випадках порушення норм бюджетного законодавства, зафіксованих казначейськими органами, тобто порушень організаційної складової бюджетного процесу (таблиця 1).

На думку С.М. Юрія, розвиток казначейської системи, її зростаючі вимоги та фінансові можливості постійно породжують як кількісні зміни інформаційного середовища (постійне підвищення обсягу обробленої інформації, кількісне збільшення виконуваних функцій), так і якісні (розширення функціоналу вирішуваних завдань, оновлення інформаційних технологій, зміни параметрів функцій та ін.) [5]. Водночас, за словами Марченко Л.Ю., у програмне забезпечення, яке використовують казначейські органи, закладені досить сучасні контрольні механізми [6]. Застосування сучасних інформаційних технологій передбачає створення якісно нових форм організації діяльності органів Державної казначейської служби України та їх структурних підрозділів, оптимізацію взаємодії з органами державної влади та місцевого самоврядування шляхом надання доступу до державних інформаційних ресурсів, можливості отримувати електронні сервіси з використанням мережі Інтернет. Впровадження електронного казначейства здійснюється шляхом застосування нових принципів використання передових інформаційних техно-

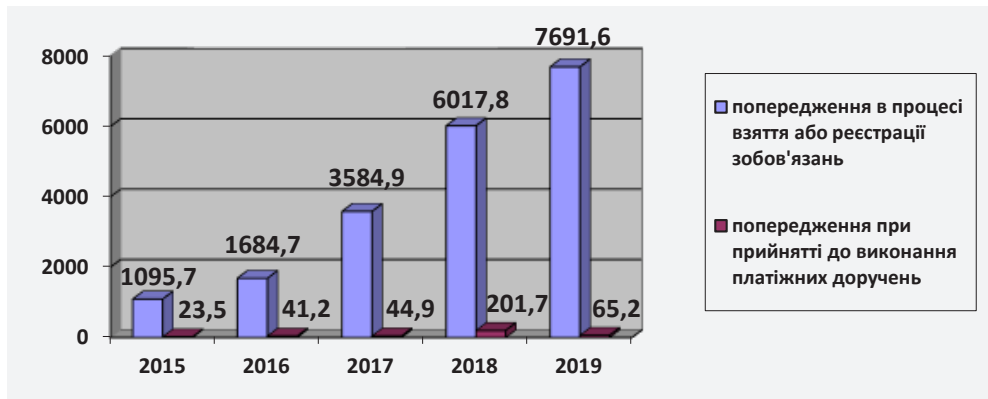
логій: достовірності інформації та застосування електронного цифрового підпису; єдині технічні стандарти та сумісність; простота та впорядкованість; конфіденційність та інформаційна безпека; максимальна інтеграція з інформаційними ресурсами органів державної влади; доступність та прозорість інформації [7].

Першим кроком на шляху застосування інноваційних підходів до системи функціонування казначейських органів стало впровадження системи дистанційного обслуговування клієнтів, яке дозволило досягти комплексу переваг порівняно з класичною схемою, а саме:

- оптимізація організаційної складової процесу казначейського обслуговування (значне скорочення матеріальних, трудових та часових витрат на підготовку необхідної документації);
- отримання в режимі on-line інформації щодо стану розрахункових рахунків;
- нівелювання негативного впливу людського фактору через зменшення кількості помилок технічного характеру.

За даними Державної казначейської служби України, станом на 01.12.2019 року договори на дистанційне розрахункове обслуговування з використанням програмно-технічного комплексу «Клієнт Казначейства – Казначейство» укладено із 37 572 клієнтами, зокрема: 35 912 – розпорядники (одержувачі) коштів державного та місцевих бюджетів і наразі продовжується робота щодо підключення клієнтів до системи дистанційного обслуговування на основі використання інноваційних програмних продуктів та електронного цифрового підпису, а також вдосконалення та розширення функцій існуючих програмно-технологічних комплексів [4].

Таблиця 1

Інформація щодо усунення порушень організаційної складової бюджетного процесу за січень-вересень 2015-2019 рр.

Роки	2015		2016		2017		2018		2019	
	Кіл-ть	Млн. грн.	Кіл-ть	Млн. грн.	Кіл-ть	Млн. грн.	Кіл-ть	Млн. грн.	Кіл-ть	Млн. грн.
Усунення порушень організаційної складової бюджетного процесу	3309	1499	3457	4238	4387	7733	5578	4551	7206	5448

Джерело: складено автором на основі [4]

Висновки і пропозиції. Підсумовуючи викладене, необхідно зазначити, що активне запровадження інноваційних складових казначейського обслуговування створює надійний фундамент для значного підвищення ефективності реалізації контрольних функцій в системі казначейства. Вважаємо, що подальша робота щодо посилення державного фінансового контролю на основі запроваджених інновацій повинна бути здійснена в площині активного використання працівниками казначейських органів інструментів оперативного

контролю завдяки скороченню часу на виконання технічної роботи. Також слід дослідити можливості використання в системі казначейства новітніх фінансових технологій, що активно впроваджуються в даний час майже на всіх сегментах фінансового ринку, зокрема, технології розподіленого реєстру, основними перевагами якої є надійність та прозорість і яка, у випадку її використання в системі казначейства, здатна забезпечити найвищий рівень ефективності контрольних функцій в операціях з коштами місцевих бюджетів.

Список літератури:

1. Шевченко Н.В., Шевченко І.О. Реформування системи державного фінансового контролю в умовах євроінтеграції. *Економічні студії*. 2019. № 1(23). С. 97–101.
2. Про затвердження Положення про Державну казначейську службу України: Постанова Кабінету Міністрів України від 15 квіт. 2015 р. № 215. URL: <http://zakon2.rada.gov.ua/laws/show/215-2015-п>. (дата звернення: 20.12.2019).
3. Савастеева О.М. Модель забезпечення регіонального розвитку в умовах децентралізації. *Проблеми системного підходу в економіці*. 2019. № 1(69). Частина 2. С. 47–53.
4. Державна казначейська служба України: офіційний сайт. URL: https://www.treasury.gov.ua/ua/timeline?type=posts&category_id=6 (дата звернення: 25.12.2019).
5. Юрій С.М. Теоретичні питання інформаційної модернізації казначейського обслуговування бюджетів. *Гроші, фінанси і кредит*. 2019. № 1(73). С. 196–204.
6. Марченко Л.Ю. Фінансовий контроль в органах Державної казначейської служби України. *Теорія та практика державного управління*. 2018. № 1(60). С. 1–6.
7. Савастеева О.М., Арнаут К.О. Електронне казначейство України – сучасний формат обслуговування касового виконання бюджетів. Збірник матеріалів IV Міжнародної науково-практичної конференції «Фінансові аспекти розвитку держави, регіонів та суб'єктів господарювання: сучасний стан та перспективи» (16-17 травня 2017 р.). Одеса : Одеський національний університет імені І.І. Мечникова, 2017. С. 230–232.

References:

1. Shevchenko, N.V., & Shevchenko, I.O. (2019). Reformuvannya systemy derzhavnoho finansovoho kontroliu v umovakh yevrointehratsii [Reforming the system of state financial control in the context of European integration]. *Ekonomichni studii*, no. 1(23), pp. 97–101.
2. Pro zatverdzhennia Polozhennia pro Derzhavnu kaznacheisku sluzhbu Ukrainy: Postanova Kabinetu Ministriv Ukrainy vid 15 kvit. 2015 r. № 215 [On Approval of the Regulation on the State Treasury Service of Ukraine: Resolution of the Cabinet of Ministers of Ukraine dated April 15 2015 No. 215]. Available at: <http://zakon2.rada.gov.ua/laws/show/215-2015-п> (accessed 10 December 2019).
3. Savastieieva, O.M. (2019). Model zabezpechennia rehionalnoho rozvytku v umovakh detsentralizatsii [Model of regional development in decentralization]. *Problemy systemnoho pidkhodu v ekonomitsi*, vol. 2, no. 1(69), pp. 47–53.
4. Derzhavna kaznacheiska sluzhba Ukrainy: ofitsiyni sait [State Treasury Service of Ukraine: official site.] Available at: https://www.treasury.gov.ua/ua/timeline?type=posts&category_id=6 (accessed 10 December 2019).
5. Yurii, S.M. (2019). Teoretychni pytannia informatsiinoi modernizatsii kaznacheiskoho obsluhovuvannia biudzhetyv [Theoretical Issues of Information Modernization of Treasury Budget Service]. *Hroshi, finansy i kredyt*, no. 1(73), pp. 196–204.
6. Marchenko, L.Iu. (2018). Finansovyi kontrol v orhanakh Derzhavnoi kaznacheiskoi sluzhby Ukrainy [Financial control in the bodies of the State Treasury Service of Ukraine]. *Teoriia ta praktyka derzhavnoho upravlinnia*, no. 1(60), pp. 1–6.
7. Savastieieva, O.M., & Arnaut, K.O. (2017). Elektronne kaznacheistvo Ukrainy – suchasnyi format obsluhovuvannia kasovoho vykonannia biudzhetyv [Electronic Treasury of Ukraine is a modern format for servicing cash execution of budgets]. *Finansovi aspekty rozvytku derzhavy, rehioniv ta subiektiv hospodariuvannia: suchasnyi stan ta perspektyvy*: IV Mizhnarodna naukovo-praktychna konferentsiia (Odessa, May 16-17). Odessa: Odeskyi natsionalnyi universytet imeni I.I. Mechnykova, pp. 230–232.

DOI: <https://doi.org/10.32839/2304-5809/2019-12-76-10>

УДК 336.64

Царук Д.С.

Національний університет водного господарства та природокористування

СУТНІСНА ХАРАКТЕРИСТИКА ФІНАНСОВОГО МОНІТОРИНГУ ДІЯЛЬНОСТІ ПІДПРИЄМСТВ

Анотація. Статтю присвячено вивченню основних теоретичних аспектів щодо сутнісної характеристики фінансового моніторингу діяльності підприємств. Розглянуто підходи до визначення поняття фінансовий моніторинг у вітчизняній науковій літературі. Встановлено, що існує два основні підходи, які трактують сутність даного поняття. Зазначено, що за юридичним підходом фінансовий моніторинг позначає комплекс заходів щодо протидії нелегальних фінансових операцій господарських суб'єктів, які підлягають обов'язковому контролю. У статті наведено також підходи вітчизняних та закордонних вчених-економістів до трактування терміну фінансовий моніторинг, який згідно з економічним підходом позначає одну із функцій управління або метод контролю на підприємстві. Узагальнивши наявні визначення за економічним підходом, та виділивши спільні ознаки досліджуваного поняття, сформульовано універсальне визначення, згідно з яким фінансовий моніторинг є сукупністю заходів із безперервного відстеження за фінансовим станом з метою управління підприємством на основі одержаних даних моніторингу.

Ключові слова: моніторинг, фінансовий моніторинг, підприємницька діяльність, фінансовий стан, управління фінансами.

Tsaruk Diana

National University of Water and Environmental Engineering

THE FINANCIAL MONITORING ESSENCE OF ENTERPRISES ACTIVITY

Summary. The article is devoted to the studying of the basic theoretical aspects concerning the financial monitoring essence of enterprises activity. The origin of the concept of monitoring and sources where it was first used are also identified. Approaches to the definition of the financial monitoring concept in the national scientific literature are considered. It is established that there are two main approaches of interpretation of this concept essence and determination its purpose. According to the legal approach, financial monitoring means a set of measures to counteract illegal financial transactions of economic entities that are subject to mandatory control. This definition has been found to be similar to the term «financial intelligence», which is related to counteracting the legalization (laundering) of revenue. The article describes the approaches of domestic as well as foreign economists to the definition of financial monitoring, which according to the economic approach designates one of the management functions or control method in the enterprises. It is noted that the opinions of modern foreign economists differ from the judgments of domestic scientists regarding the definition of financial monitoring, because in their opinion, this concept means the tools for overcoming financial system risk. The article also states that monitoring is closely related to management functions and characterizes its stages, thus, economic monitoring as an integral part of business management is responsible for implementation of the financial analysis. Taking as a basis and generalizing the available definitions up to the economic approach, the common features of the studied concept is identified and a universal definition is formulated. According to this definition, financial monitoring is a set of constant monitoring measures of the enterprises financial state, providing timely receipt and analysis of reliable information on deviation of its activity actual results from the normative or predicted ones, determining the cause of such fluctuations, and making appropriate management decisions.

Keywords: monitoring, financial monitoring, enterprises activity, financial state, financial management.

Постановка проблеми. На сучасному етапі розвитку економічної науки у розрізі підприємництва уже достатньо акумулювалися теоретичні та практичні підходи до застосування показників ефективності виробничо-господарської та фінансової діяльності підприємств, а також та існує значний досвід у сфері антикризового управління. Використовуючи наявні методики, сучасні підприємства застосовують на практиці прийоми аналізу та діагностики з метою виявлення причинно-наслідкових зв'язків між реальними результатами фінансово-господарської діяльності та факторами, що могли спричинити одержання таких результатів.

Проте, одночасно зі зростанням конкуренції на ринку, темпів зростання високотехнологічних виробництв, інтеграції вітчизняної економіки у європейську, та за умов, коли інформація набуває пріоритетного значення, для підприємств стає все необхіднішим побудова відповідної су-

часним умовам системи діагностики та фінансового моніторингу. Управління фінансами підприємства, що базується на системі фінансового моніторингу, дозволяє здійснювати планування на основі актуальної інформаційної бази аналітичних та фінансових показників, вести постійне спостереження за досягненням планових завдань. Тому важливим є вивчення аспектів фінансового моніторингу з метою управління підприємством в умовах сучасного мінливого інформаційного середовища.

Аналіз останніх досліджень і публікацій. Наявні в економічній літературі дослідження на тематику фінансового моніторингу діяльності підприємств, пов'язані з іменами таких вітчизняних вчених-економістів як І.О. Бланк, І.П. Мойсенко, О.О. Терещенко, Л.О. Лігоненко, Н.В. Чаленко, Г.М. Сидоренко-Мельник. Серед зарубіжних економістів, які займалися вивченням теоретичних та прикладних аспектів корпоративних фінансів,

а також моніторингу підприємницької діяльності, варто виділити таких вчених як А. Томпсон, А. Тобіас, М. Буркарт, Дж. Маклафлін, Н. Бланчер, Д. Дайманд, А. Кореллі.

Виділення не вирішених раніше частин загальної проблеми. Рівень вивченості аспектів фінансового моніторингу в проаналізованій науковій літературі за даною тематикою дає підстави констатувати, що вчені-економісти не досягли спільної думки щодо формулювання поняття «фінансовий моніторинг» діяльності підприємства, існують розбіжності у теоретичному осмисленні цього поняття, а також немає єдиного підходу щодо визначення його функціональних завдань.

Мета статті. У зв'язку із недостатнім висвітленням питань фінансового моніторингу, виникає потреба у поглибленому вивченні його теоретичних засад. Тому основною метою статті є сутнісна характеристика та узагальнення поняття фінансового моніторингу діяльності підприємств.

Виклад основного матеріалу. Застосування терміну моніторинг у науковій літературі, пов'язане із дослідженнями у різноманітних сферах, зокрема у природничих та суспільних. При цьому вважається, що будь-яка цілеспрямована практична діяльність, окрім постановки цілей, формування плану заходів, які спрямовані на їх досягнення, повинна включати моніторинг, тобто відстеження та оцінювання виконання планових завдань і кінцевого результату. У широкому розумінні поняття «моніторинг» визначає зворотній зв'язок між об'єктом спостереження та суб'єктами моніторингу, і дозволяє встановити наскільки відповідає здійснювана діяльність її меті, та чи вдається реалізувати заплановані проміжні та остаточні результати.

Термін «моніторинг» походить від слова «monitor» (із лат. «нагадувати», «наглядати», «той, що наглядає») та «monitoring» (з англ. «стеження», «спостереження»), тобто дослівно позначає процес здійснення заходів із систематичного контролювання стану та тенденцій розвитку певних процесів [1]. Вперше трактування цього поняття офіційно було визначене у рамках Стокгольмської конференції ООН у 1972 р. У доповіді, представленої на конференції, під моніторингом як складовою дослідження розумілися методи спостереження, які базуються на цілеспрямованому сприйнятті, оцінюванні та прогнозуванні стану навколишнього середовища у різних масштабах.

З часом поняття «моніторинг» міцно укорінилося в інших сферах діяльності, і почало вживатися як економічний термін, адже у цьому значенні виступає практичним методом, що забезпечує ефективне оцінювання управлінських рішень. В економіці підприємства моніторинг вважається важливим інформаційним та аналітичним засобом визначення ступеню впливу різноманітних чинників екзогенного та ендогенного середовища на діяльність підприємства, тобто виступає інструментом, що дозволяє встановити наскільки чутливим є підприємство до мінливих умов господарювання [1]. Моніторинг слід відрізняти від оцінки, адже його головною метою є систематичне спостереження за кількісними та якісними показниками поточного стану задля виявлення тенденцій щодо зміни майбутньої си-

туації. Оцінка в свою чергу дозволяє встановити вплив реалізованих заходів на потенційний результат та визначити зв'язок між ними.

Моніторинг тісно пов'язаний із функціями управління та характеризує його етапи. Таким чином, економічний моніторинг як складова частина управління підприємницькою діяльністю відповідає за безперервне відстеження економічних об'єктів, включає відбір, оцінювання та інтерпретацію отриманих економічних даних з метою прийняття своєчасних та оптимальних рішень керівництвом.

Поняття «фінансовий моніторинг» згідно із Законом України «Про запобігання та протидію легалізації (відмиванню) доходів, одержаних злочинним шляхом, фінансуванню тероризму та фінансуванню розповсюдження зброї масового знищення», що спрямований на протидію незаконним фінансовим операціям, позначає «комплекс заходів, які проводяться суб'єктами фінансового моніторингу, з метою запобігання легалізації (відмиванню) доходів, що одержані злочинним шляхом, або у сфері фінансування тероризму, що включають здійснення державного фінансового моніторингу та первинного фінансового моніторингу [2]». Таке трактування з боку законодавства співставляє фінансовий моніторинг із державним фінансовим контролем, або поняттям «фінансова розвідка», завданням якої є перевірка інформації щодо правочинності фінансових операцій і діяльності господарських суб'єктів [1].

З іншої точки зору, яка відмінна від юридичної, фінансовий моніторинг діяльності підприємства характеризує функціональний механізм постійного відстеження фінансових показників підприємства, що включає отримання, систематизацію, аналіз фінансової інформації з метою встановлення причинно-наслідкових зв'язків, опираючись на співставлення аналітичних даних функціонування підприємства з нормативними.

Досліджуючи сутність поняття фінансовий моніторинг, слід розглянути підходи до тлумачення цього терміну вітчизняними вченими-економістами, які визначали процес моніторингу як складову системи контролінгу (О.О. Терещенко), або ж як інструмент антикризового управління (Л.О. Лігоненко). Зокрема професор І.О. Бланк дає визначення фінансовому моніторингу як стратегічній складовій функції управління. На його думку розроблена на підприємстві система фінансового моніторингу дає змогу спостерігати за контрольованими показниками фінансового стану та діяльності підприємства у цілому, визначати ступінь відхилення реальних результатів від запланованих, та оперувати одержаними даними для відстеження та уникнення причин цих відхилень [3]. Вивчаючи проблеми корпоративних фінансів, професор О.О. Терещенко відносить фінансовий моніторинг до системи контролінгу підприємства та характеризує моніторинг як елемент контролю, що здійснюється на всіх його етапах від попереднього до підсумкового [4].

У своїх працях І.П. Мойсеєнко фінансовий моніторинг трактує як ефективний аналітичний інструмент, що є елементом управління підприємством, сутнісна характеристика якого полягає у відстеженні виконання стратегічних управлінських рішень щодо розвитку підприємства,

контролі їх реалізації, виявленні резервів підвищення ефективності діяльності підприємства. На його думку, фінансовий моніторинг стану підприємства з позицій фінансового менеджменту призначений для планування, прогнозування, контролю його потенціалу та забезпечує наявність інформаційної основи фінансової безпеки підприємства [5, с. 206].

Н.В. Чаленко розглядає організаційні основи внутрішнього фінансового моніторингу на підприємстві, визначаючи його як спеціальну систему безперервно-організованого спостереження за фінансовим станом підприємства із систематичною його оцінкою. При цьому основним цільовим призначенням фінансового моніторингу виступає одержання об'єктивної оцінки про стан об'єкта та підвищення його ефективної діяльності у перспективі завдяки реагуванню на незначні ознаки змін екзогенного та ендогенного середовища [6, с. 169]. Г.М. Сидоренко-Мельник також вивчає питання фінансового моніторингу в контексті методичних засад аналізу ділової активності підприємства. На думку автора фінансовий моніторинг – це комплекс заходів організаційно-методичного та управлінського характеру, які включені до системи фінансового менеджменту, та спрямовані на ідентифікацію відхилень фактичних даних від прогнозних, розробку практичного плану дій із коригування фінансово-господарського стану підприємства задля досягнення сталого розвитку [7, с. 372].

Отже, аналізуючи існуючі підходи до визначення поняття «фінансовий моніторинг», можна виділити два основних, які наявні у вітчизняних джерелах (рис. 1). На рисунку 1 зазначено, що юридичний підхід, який закріплено законодавчо у нормативно-правових документах, визначає призначення фінансового моніторингу. Згідно з економічним підходом фінансовий моніторинг розглядається вченими-економістами у системі фінансового контролю та як функція управління підприємством.

Серед зарубіжних економістів існує також значний доробок щодо проблем фінансового мо-

ніторингу. У праці «Моніторинг фінансової стабільності» директор департаменту валютних та капітальних ринків Міжнародного валютного фонду А. Тобіас дає наступне визначення фінансового моніторингу – це інформування менеджерів підприємства шляхом проведення регулярних оцінок уразливості фінансової системи, визначених як сукупність факторів, що сприяють потенціалу підприємства. Автор підкреслює, що моніторинг є важливою частиною програми оцінювання та подолання «вразливих місць» у фінансовій системі, а інструменти фінансового моніторингу не є окремими індикаторами системного ризику, і тому входять в систему розширеного аналізу [8]. Американський фінансовий аналітик у Morgan Stanley Дж. Маклафлін трактує фінансовий моніторинг як комплекс заходів із визначення потенційної вразливості фінансового стану підприємства та факторів, які можуть виникнути, посилюючи або спричиняючи збої у функціонуванні фінансової системи [9]. У праці «Моніторинг системних ризиків» американський економіст Н. Бланчер фінансовим моніторингом називає такі інструменти (або сукупність інструментів), які є найбільш ефективними для вимірювання конкретного системного ризику залучення довгострокових заощаджень та інвестицій [10]. Професор Чиказького університету Дуглас У. Дайманд, який спеціалізується на вивченні фінансових посередників, фінансової кризи та ліквідності, розглядає фінансовий моніторинг з позиції процедури виконання боргових договорів перед інвесторами, що їх фінансують, та розкриває технологію диверсифікації портфеля в межах фінансових посередників [11]. Професор Американського університету в Дубаї А. Кореллі у своїй праці «Сутність управління фінансовими ризиками» зазначає, що моніторинг фінансової стабільності включає постійну оцінку вразливих місць та оцінку загальних ризиків для підприємства, тому менеджмент повинен працювати над розробкою «надійних» показників, що визначають потенційні циклічні ризики для фінансової системи [12].



Рис. 1. Підходи до визначення поняття «фінансовий моніторинг»

Джерело: розроблено автором на основі [2]

Висновки і пропозиції. Аналізуючи праці різних авторів, які описують фінансовий моніторинг, варто виділити спільні для них характеристики цього поняття. Таким чином, здійснення фінансового моніторингу передбачає формування комплексу організаційно-економічних та управлінських заходів, які спрямовані на адаптацію підприємства до зміни зовнішніх та внутрішніх умов, а також успішного функціонування в конкурентному середовищі.

Здійснюючи узагальнення наведених визначень, можна зробити висновок, що фінансовий моніторинг – це комплекс заходів постійного спостереження за фінансовим станом підприємства, що забезпечують своєчасне одержання та аналіз достовірної інформації про відхилення фактичних результатів його діяльності від нормативних або прогнозованих, визначення причини таких коливань, та прийняття відповідних управлінських рішень.

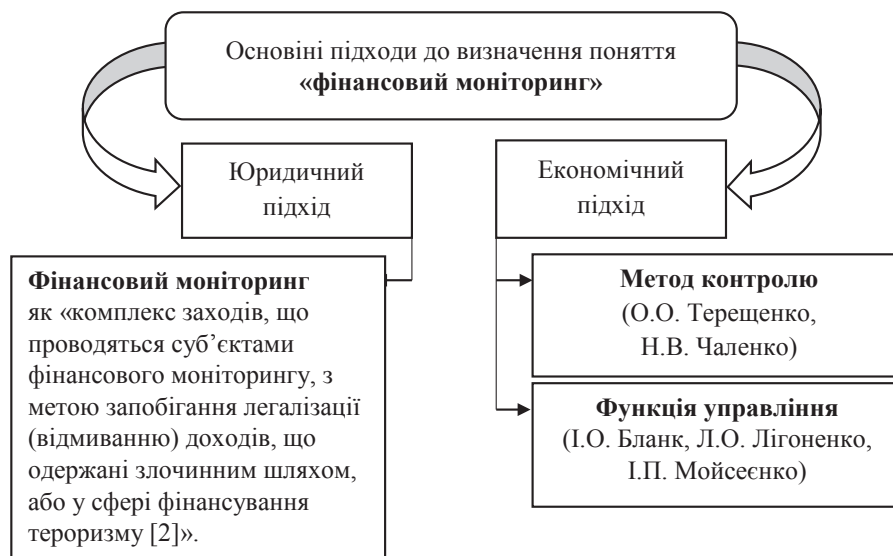
Список літератури:

1. Кушнір Н.Б., Войтович Д.С. Інституційне забезпечення фінансового моніторингу підприємницької діяльності. *Ефективна економіка*. 2017. № 8. URL: <http://www.economy.nayka.com.ua/?op=1&z=5727> (дата звернення: 30.11.2019).
2. Про запобігання та протидію легалізації (відмиванню) доходів, одержаних злочинним шляхом, фінансуванню тероризму та фінансуванню розповсюдження зброї масового знищення : Закон України від 14.10.2014 р. № 1702-VII (із зм. і доп.). *Відомості Верховної Ради України*. URL: <https://zakon.rada.gov.ua/laws/show/1702-18> (дата звернення: 09.12.2019).
3. Бланк И.А. Основы финансового менеджмента : учеб. курс. Москва : ОМЕГА-Л, 2011. 656 с.
4. Терещенко О.О. Фінансова діяльність суб'єктів господарювання. Київ : КНЕУ, 2003. 554 с.
5. Мойсеєнко І.П. Методи моніторингу фінансової безпеки підприємства. *Науковий вісник Львівського державного університету внутрішніх справ*. 2010. № 2. С. 205–211.
6. Чаленко Н.В. Організація системи внутрішнього фінансового моніторингу суб'єкта господарювання. *International scientific journal*. 2015. № 9. С. 168–170.
7. Сидоренко-Мельник Г.М. Організаційно-методичні засади фінансового моніторингу ділової активності підприємства. *Бізнес Інформ*. 2013. № 11. С. 372–376.
8. Tobias A., Covitz D., Liang N. *Financial Stability Monitoring*. New York: Federal Reserve Bank of New York Staff Reports, 2013. 50 p.
9. McLaughlin J., Minson A., Palmer N., Parolin E. *The OFR Financial System Vulnerabilities Monitor*. New York: The Office of Financial Research, 2018. 38 p.
10. Blancher N., Srobona M., Morsy H., Otani A., Severo T., Valderrama L. *Systemic Risk Monitoring ('SysMo') Toolkit – A User Guide* International Monetary Fund. Washington: International Monetary Fund, 2013. 81 p.
11. Diamond D.W. Financial Intermediation as Delegated Monitoring. *The Review of Economic Studies*, 1984, vol. 51, no. 3, pp. 393–414.
12. Corelli A. *Understanding Financial Risk Management*. Bingley: Emerald Publishing, 2019. 584 p.

References:

1. Kushnir, N.B., & Voitovych, D.S. (2017). Institutional providing of financial monitoring of enterprise activity]. *Efficient economy*, vol. 8. Available at: <http://www.economy.nayka.com.ua/?op=1&z=5727> (accessed 30.11.2019).
2. Pro zapobihannya ta protydiu lehalizatsii (vidmyvanniu) dokhodiv, oderzhanykh zlochynnym shliakhom, finansuvanniu teroryzmu ta finansuvanniu rozpovsiudzhennia zbroi masovoho znyshchennia: Zakon Ukrainy. *Vidomosti Verkhovnoi Rady Ukrainy*. Available at: <https://zakon.rada.gov.ua/laws/show/1702-18> (accessed 09.12.2019).
3. Blank, I.A. (2011). *Osnovy finansovoho menedzhmenta: ucheb. kurs* [Fundamentals of financial management: textbook course]. Moscow: ОМЕГА-Л. (in Russian)
4. Tereshchenko, O.O. (2003). *Finansova diialnist subiektiv hospodariuvannia* [Financial activities of business entities]. Kiev: KNEU. (in Ukrainian)
5. Moiseienko, I.P. (2010). *Metody monitorynhu finansovoi bezpeky pidpriemstva* [The financial security of the enterprise monitoring methods]. *Scientific Bulletin of Lviv State University of Internal Affairs*, vol. 2, pp. 205–211.
6. Chalenko, N.V. (2015). *Orhanizatsiia systemy vnutrishnoho finansovoho monitorynhu subiekta hospodariuvannia* [Internal financial monitoring system organization of the entity]. *International scientific journal*, vol. 9, pp. 168–170.
7. Sydorenko-Melnyk, H.M. (2013). *Orhanizatsiino-metodychni zasady finansovoho monitorynhu dilovoi aktyvnosti pidpriemstva* [Organizational and methodological principles of financial monitoring of business activity of the enterprise]. *Business Inform*, vol. 11, pp. 372–376.
8. Tobias, A., Covitz, D., & Liang, N. (2013). *Financial Stability Monitoring*. New York: Federal Reserve Bank of New York Staff Reports.
9. McLaughlin, J., Minson, A., Palmer, N., & Parolin, E. (2018). *The OFR Financial System Vulnerabilities Monitor*. New York: The Office of Financial Research.
10. Blancher, N., Srobona, M., Morsy, H., Otani, A., Severo, T., & Valderrama, L. (2013). *Systemic Risk Monitoring ('SysMo') Toolkit – A User Guide* International Monetary Fund. Washington: International Monetary Fund.
11. Diamond, D.W. (1984). Financial Intermediation as Delegated Monitoring. *The Review of Economic Studies*. 1984. Vol. 51, no. 3, pp. 393–414.
12. Corelli, A. (2019). *Understanding Financial Risk Management*. Bingley: Emerald Publishing.

ПОЛІТИЧНІ НАУКИ

DOI: <https://doi.org/10.32839/2304-5809/2019-12-76-11>

УДК 32:323.2:327

Кирпичник Р.І.

Київський національний університет імені Тараса Шевченка

ПОЛІТИЧНО-КУЛЬТУРНІ СТРИМУЮЧІ ФАКТОРИ ВСТУПУ ШВЕЦІЇ І ФІНЛЯНДІЇ В НАТО ТА ШЛЯХИ ЇХ ПОДОЛАННЯ

Анотація. Досліджено рушійні сили та специфічні чинники формування політико-культурних факторів стримування щодо вступу Швеції та Фінляндії в НАТО. Розглянуто та узагальнено особливості походження, а також змісту моделі північноєвропейського нейтралітету. Конкретизовано категоріально-понятійний апарат дослідження концепції «фінляндизація». Доведено негативний вплив даної концепції на формування незалежної внутрішньої та зовнішньої політики держави. Доведено що питання нейтралітету має глибоке політико-культурне значення для обох країн. З'ясовано сукупну дію об'єктивних та суб'єктивних причин «вимушеного нейтралітету» даних країн. Проаналізовано взаємозалежність між політично-культурними та зовнішньополітичними постулатами на різних історичних етапах. Окреслено перспективи подолання негативних чинників нейтралітету та набуття повноправного членства в Північноатлантичному альянсі.

Ключові слова: політична культура, північноєвропейський нейтралітет, Швеція, Фінляндія, євроатлантична інтеграція, «фінляндизація».

Курпичник Ruslan

Taras Shevchenko National University of Kyiv

POLITICAL-CULTURAL CONSTRAINTS ON SWEDEN'S AND FINLAND'S ACCESSION TO NATO AND HOW TO OVERCOME THEM

Summary. The driving forces and specific factors behind the formation of political and cultural deterrents regarding Sweden and Finland's accession to NATO have been investigated. The political situation of the world is marked by global transformations in all spheres of life, the process of democratization, the development of international relations, information and technological progress. The specific political and cultural factors of the acquisition by the states of neutral status and its evolution, taking into account socio-political processes within the state itself, existing national interests and foreign policy priorities. Weaknesses of the concept of state neutrality of these countries were considered, external constraints on their accession to NATO were identified. The role of the globalization process in the review of neutrality policy has been identified. The characteristic features of the functioning of the Scandinavian model of state neutrality in modern conditions are revealed. The issue of neutrality has been shown to have profound political and cultural significance for both countries. The main range of problems that are needed is highlighted to resolve these countries in order to overcome "forced neutrality". Based on an analysis of conditions, necessary for the waiver of neutrality, a set of rules has been developed to ensure international security in their territories and effectively implement the foreign policy strategies of states aspiring NATO. The peculiarities of the origin and content of the model of North European neutrality are considered and generalized. The categorical and conceptual apparatus of the study of the concept of "finnishization" is specified. The negative influence of this concept on the formation of independent domestic and foreign policy of the state has been proved. The cumulative effect of the objective and subjective causes of the "forced neutrality" of these countries is examined. The interdependence between political, cultural and foreign policy postulates at different historical stages is analyzed. The perspectives of overcoming the negative factors of deterrence and full membership in NATO.

Keywords: political culture, North European neutrality, Sweden, Finland, Euro-Atlantic integration, "finnishization".

Постановка проблеми. Наприкінці ХХ – початку ХХІ ст. політичне становище світу відзначається глобальними трансформаціями в усіх сферах життя, процесом демократизації, розвитком міжнародних відносин, інформаційним і технічним прогресом. Саме ці процеси, які відбуваються в епоху глобалізації, впливають на політичне життя кожної окремої держави, тому їх потрібно враховувати при формуванні зовнішньополітичного курсу. У зв'язку з цим необхідно звернути увагу на те, що дискусія стосовно усіх «за» і «проти» щодо позаблокового статусу Швеції та Фінляндії є актуальною не тільки для зміцнення геополітичної ролі цих країн, а й всієї Європи.

Аналіз останніх досліджень і публікацій. Дослідженню проблематики даної теми присвячені твори як вітчизняних, так іноземних вчених. Серед яких роботи Мельника О., Пашкова М., Ховлетта Д., Мякеля Я., Макнамара Е., Хіманена П., Щур М.

Виділення не вирішених раніше частин загальної проблеми. Досвід формування політичної культури Швеції та Фінляндії не має аналогів у світі це по впливало не тільки на внутрішню політику, а й на зовнішній вектор розвитку даних країн. Якщо Швеція ще з першої половини ХІХ століття обрала для себе миролюбний добре озброєний нейтралітет, то у випадку з Фінляндією даний статус був вимушеним кроком за-

для збереження власної незалежності. Сьогодні у зв'язку з нестабільною геополітичною ситуацією у світі багато країн починають переосмислювати свою концепцію нейтралітету. У зв'язку зі збройною агресією Російської Федерації проти України, вони змушені визначитися з майбутнім статусом в нових реаліях. Пріоритетом було обрано розробку та впровадження поглибленої співпраці з НАТО, перегляд на національному рівні політики нейтралітету, спрямування інвестицій в науково-військову сферу.

Мета статті. Головним завданням даної статті є дослідження та оцінка основних рушійних сил та специфічних чинників формування політико-культурних стримуючих факторів щодо вступу Швеції та Фінляндії в НАТО та подолання їх з урахуванням національних особливостей та імперативами глобалізації.

Виклад основного матеріалу. Для того, щоб розглянути основні чинники які впливали на формування та розвиток концепції північно-європейського нейтралітету та наявні результати даного явища, ми спробуємо зв'язати їх в систему відношень, яка, на нашу думку, схематизує особливу модель політичної культури даних країн.

Методологічно наше дослідження буде базуватися на декількох положеннях.

Перше і саме основне є те, що історичні факти та соціально-політичні процеси є унікальними, а це означає, що історичні паралелі є обмеженими в своїй продуктивності. Другий аспект включає в себе те, що визначення внутрішнього та зовнішнього вектору розвитку базується на концепції статистичної вірогідності (визначення чинників, які сприяють або унеможливають реалізацію того чи іншого аспекту, врахування збігу обставин, впливу індивідуального чинника, волі правлячої еліти). Третім є те, що «фінляндизація», розглядається як категорія вимушеного нейтралітету, тобто такого який нав'язується сильнішою країною слабшій, та несе в собі формування загальнонаціонального комплексу неповноцінності.

Після закінчення холодної війни, кардинальних змін зазнало і поняття безпеки в цілому. Трансформувалась і сама характеристика головних загроз, та викликів в міжнародній безпеці. В цих нових реаліях та викликах, перед якими стоїть сьогоденній соціально-політичний устрій Європи, саме Швеція та Фінляндія починають докорінно переосмислювати свій позаблоковий статус, та проводити політику на зближення з НАТО.

Специфічність трансформації фінського та шведського нейтралітету пояснюється, насамперед, особливостями північноєвропейської стратегічної культури та географічною близькістю військової загрози. В умовах домінування великих держав в Північній Європі склалися дві головні моделі поведінки – «альянс з сильнішими та успішнішими» (Данія, Норвегія, Ісландія) та «балансування» (Швеція, Фінляндія). Найбільш важливим, політико-культурним аспектом у всій концепції північноєвропейського нейтралітету була відмова Швеції від експансіонізму, саме після цього скандинавські народи перестали вбачати загрозу один в одному.

Після Другої світової війни зникає загроза із заходу, найбільшу загрозу уособлювали спочатку СРСР, а в даний момент Російська Федерація.

У зв'язку з небезпекою яка надходила зі сторони СРСР Данія, Норвегія, Ісландія вступили в НАТО, тоді як Швеція (за національним самовизначенням) та Фінляндія (вимушено) застосували модель балансування. З закінченням холодної війни сформувалася певна ілюзія, що повномасштабна війна в Європі є малоімовірною. Саме ці стратегічні прорахунки призвели до недооцінки військових загроз. Саме військова загроза з боку РФ, стала ключовим мотивом перегляду нейтралітету, включаючи можливість повноправного членства в Північноатлантичному альянсі, що активно визнають правлячі кола двох країн.

Традиційне розуміння «фінляндизації» – це «гнучка не конфронтаційна політика малої держави у відносинах з великим сусідом, що потребує певних поступок і компромісів заради захисту ключових національних інтересів і збереження суверенітету» [3]. Варто відзначити, що для самих фінів це не була дуже бажана, чи позитивна модель. Фінська влада і суспільство повинні були постійно поступатися частиною свого суверенітету, щоб догодити Москві. Фіни ніколи не почувалися безпечно. Завжди існувала можливість того, що Радянський Союз захоче отримати більший контроль над життям країни. Це дуже чітко прослідковується в Договорі про дружбу, співпрацю та взаємну допомогу, який було підписано в 1948 році. Згідно з цим договором, Фінляндія мала надавати військову допомогу Радянському Союзу в разі нападу на нього, надати дозвіл на розміщення радянських військових баз на своїй території, країна була зобов'язана звертатися по військову допомогу до СРСР в разі нападу на свою територію. Під час Холодної війни були моменти, коли країна стояла перед серйозною небезпекою, що Радянський Союз в будь-яку хвилину міг «запропонувати» Фінляндії таку свою військову допомогу, від якої вона не могла б відмовитися. Це була ситуація постійної небезпеки.

На сьогоденній день в самій Фінляндії не без допомоги інформаційного впливу Росії, прощтовується теза про ідеалізацію періоду Холодної війни, бо не дивлячись на поступки у власному суверенітеті країні вдалося домогтися економічного успіху, але це був зовсім непростий процес. Період «Дива» у фінській економіці почався вже у 1990-х роках, коли Фінляндії вдалося вийти з економічного спаду, породженого падінням Радянського Союзу. Тільки після цього настав час «НОКІА» та інших компаній, які породили найбільший економічний успіх в історії країни. Але в часи Холодної війни великі фінські компанії були вимушені орієнтуватися на радянський ринок, і таким чином країна була прив'язана до радянської економіки. Коли ця економічна модель розвалилася, економіка країни поринула в найгілбшу кризу в історії. Із кризи Фінляндії вдалося вийти тільки тому, що країна мала консолідовану демократію, і могла проводити економічну політику, спрямовану на оздоровлення та збалансування своєї економіки. В економіці Фінляндія явно наслідувала західні зразки. Фінляндія бачила себе в числі ринкових економік та демократичних країн. В жодному випадку вона не вбачала в Радянському Союзі приклад

для наслідування. Фінляндія весь час прагнула бути з західним світом, але вона була обмежена цією угодою з СРСР [4].

Усвідомлюючи усі виклики сьогоденної геополітичної ситуації, Швеція і Фінляндія стали ближче до НАТО, більше, ніж будь-який інший партнер по Північноатлантичному союзу, щоб вирішити задачу захисту Балтії. Не дивлячись на всі старання у даному напрямку вони прийшли до розуміння того, що між партнерами і союзниками Північноатлантичного союзу існує червона лінія, коли мова йде про колективну оборону. Для Швеції і Фінляндії ця червона лінія може бути швидше сірою зоною. Можна без перебільшення відзначити, що НАТО це – найуспішніший військово-політичний альянс в історії. Саме його існування зберегло мир в Європі протягом 70 років. Пов'язуючи безпеку кожного члена з усіма іншими відповідно до статті 5 Північноатлантичного договору – «напад на одного буде вважатися нападом на всіх» – кожен учасник може бути впевнений, що йому не доведеться стояти на самоті проти агресора. І саме в цьому полягає суть розуміння, що тільки повноправне членство може гарантувати безпеку країни.

В цей же час офіційні дослідження в обох країнах вивчили суть питання і прийшли до висновку, що вступ в НАТО посилить стримування Росії в регіоні не тільки в військовому плані, а й дасть змогу виправити цілий комплекс політико-культурних проблем, обрати нарешті союз з «сильним та успішним», а не вимушений нейтралітет, на угоду країні соціальний устрій якої повністю протилежний, твоїм загально національним цінностям.

Водночас для Фінляндії і Швеції стратегічно важливо, щоб південне узбережжя Фінської затоки і східне узбережжя Балтійського моря залишалися вільними. Тому обидві країни зацікавлені в посиленні безпеки Балтійських країн за допомогою адекватних військових засобів. З точки зору НАТО, спільний вступ Фінляндії і Швеції був би корисним.

Щоб прорахувати усі можливі варіанти та наслідки вступу Швеції та Фінляндії в НАТО, на замовлення урядами двох країн група незалежних експертів провела дослідження даного питання. І якщо він щось і доводить, це той факт, що публічні фінські дебати щодо членства в НАТО досі були дуже аматорськими: жваві емоції заміняли факти, безпідставні припущення заміняли серйозне дослідження, а безапеляційна думка приховувала недостатні знання. Групі не довірили висловлювати свою преференцію за чи проти членства в НАТО. Їй також не доручали надати балансовий звіт на зразок «за» і «проти». Завдання полягало просто у спробі зробити оцінку потенційних наслідків членства в НАТО з максимально критичної точки зору.

Група чітко дотримувалася свого мандата, за одним суттєвим винятком. Стало очевидно, що вибір Фінляндії і Швеції (або навпаки) вступати чи не вступати до НАТО, окремо чи разом, може призвести до різних наслідків для безпеки і оборони. Тому група вирішила, за власної ініціативи, розширити свій аналіз включивши до нього гіпотезу про те, що Швеція можливо вступить до НАТО, а Фінляндія – ні, бо це могло би змінити регіональну

стратегічну і військову ситуацію в регіоні. Найдовший розділ документа присвячений мінливому стратегічному середовищу. Він поділений на дві частини – одна присвячена Росії, а інша – стану структур колективної безпеки в Європі.

У Звіті чітко вказано на те, що Росія як динамічна і незадоволена держава – країна, якою править не закон, а одна людина – спричинила значні негативні зміни в Європі. Її політика неоднозначна і вона навіть пишається тим, що процес прийняття рішень є максимально незрозумілим і непередбачуваним. Більше того, здатність Росії приймати стратегічні рішення швидко і виконувати їх військовими і політичними засобами з великою швидкістю і жвавістю відрізняє її від царської імперії і Радянського Союзу.

У Європі бачення безпеки через співробітництво розмила російська зухвалість і політика сили. Модель міжнародного порядку, яку сповідує Росія, ґрунтується на балансі сил між головними дійовими особами, які узурпують свої права на сфері інтересів. Зухвале ігнорування Росією встановленої системи норм і заходів з розбудови довіри посилює недовіру. Внаслідок цього політична конфронтація і військово напруження посилюється і в регіоні Балтійського моря. Із зростанням ризику військових інцидентів і ескалації військової активності безпека цих країн виглядає дуже вразливою.

Дослідники зробили чудову роботу, детально описавши, що означає членство в Альянсі. Вони описали як основне призначення НАТО, так і варіанти, пов'язані з повноправним членством. Розширення мандата групи зробило можливим логічне вивчення усіх чотирьох можливих альтернатив, відкритих перед двома країнами:

- 1) приєднання до НАТО лише Швеції;
- 2) вступ до Альянсу тільки Фінляндії;
- 3) і Швеція, і Фінляндія відмовляються від членства в Північноатлантичному Альянсі;
- 4) обидві країни стають членами НАТО [2].

На даний час Швеція і Фінляндія дотримуються різних оборонних підходів у безпековій політиці. Якщо офіційний Стокгольм намагається перебудувати оборонну концепцію і рухається у напрямі зближення з НАТО, то Гельсінкі продовжує покладатися на власні ресурси і доволі неохоче погоджується на співпрацю як зі своїм сусідом, так і з військово-політичними блоками. Але не дивлячись на це варто підкреслити, що на тлі поглиблення співпраці з НАТО нового виміру набуває і регіональне співробітництво. Швеція та Фінляндія 24 січня 2014 р. уклали угоду про двостороннє співробітництво в галузі безпеки, на основі якої були створені комісії з оцінки перспектив здійснення цієї ініціативи. Таким чином, поява нових загроз регіональній безпеці зближує позиції країн у військово-політичній сфері.

На початку лютого 2015 р. було опубліковано підсумковий звіт про поглиблення військово-технічного співробітництва між Фінляндією і Швецією в найближчі роки, присвячений як короткостроковим, так і довгостроковим перспективам розвитку збройних сил Швеції та Фінляндії в їх тісній співпраці. У якості довгострокових цілей військової співпраці між Фінляндією та Швецією визначено безпеку в регіональному контексті, ефективне вико-

ристання на оборону наявних ресурсів, можливість діяти спільно як всередині Швеції чи Фінляндії, так і на теренах Північної Європи загалом.

Чимало експертів дотримуються думки, що з огляду на підписану декларацію, а також участь Швеції і Фінляндії у різних навчаннях у рамках Альянсу у випадку війни вони щонайменше нададуть свої території у якості військових об'єктів для військ НАТО. Швеція і Фінляндія також мали намір розширити співпрацю у сфері оборони і створити спільну військово-морську тактичну групу на тлі зростання напруженості у відносинах з Росією в районі Балтійського моря. Статус двох країн як неформальних союзників в регіоні має як сильні, так і слабкі сторони. З одного боку, він може зміцнити колективну оборону, готуючись до спільних дій в разі необхідності. Але якщо статус відкрито не визнається, він може розім'яти і тим самим підірвати спільне зобов'язання, яке союзники прийняли один перед одним. Для Швеції і Фінляндії цей статус, швидше за все, означає, що вони обидва отримають і, як очікується, будуть надавати підтримку з боку НАТО в разі кризи в їх околицях. Але це тендітна позиція, яка залежить від обставин. Крім того, обидві країни не мають офіційного доступу до прийняття рішень Північноатлантичним союзом і спільному оперативному плануванню. Розроблені механізми консультацій і розширений обмін інформацією з оперативного планування можуть допомогти усунути ці недоліки і прискорити дії в разі кризи. Але ні в якому разі не можуть замінити повноправного членства в НАТО, що і повинні усвідомлювати уряди двох країн.

Висновки та пропозиції. Виходячи з усіх вище зазначених факторів ми можемо підкреслити, що північноєвропейська політика нейтра-

літету та політична культура склалися в дуже специфічних умовах, які не можна інтерпретувати в інших країнах. Однак є ряд ключових аналітичних уроків, які слід винести з досвіду двох країн. Питання нейтралітету має глибоке політико-культурне значення для обох країн. Якщо для Швеції це її природній історичний стан, то для Фінляндії вимушений статус для збереження власного суверенітету на угоду більш сильнішому сусіду. З процесом глобалізації та викликів які постали перед країнами, змінилась динаміка перегляду ролі принципу нейтралітету у зовнішній політиці. Після завершення 1991 р. еволюція даного поняття відбувалася лише на рівні доктринальних змін, суттєво не зачіпаючи практичні аспекти. З 2014 р. для Фінляндії характерне розгортання суспільних дискусій з приводу доцільності дотримання нейтралітету та неприєднання до військово-політичних блоків, що пов'язано з загрозою російської агресії та погіршенням безпекової ситуації у регіоні Північної Європи та Балтійського моря. Питання приєднання до Північноатлантичного Альянсу залишається відкритим, так як це вже стало не просто питанням зовнішньополітичного курсу країни, а подоланням глибоких політико-культурних комплексів меншовартості та покори перед сильнішим сусідом на угоду якому йде відмова від участі у військових союзах, що загрожують Росії, в обмін на економічну стабільність та хиткі гарантії безпеки.

Можна припустити, що в скорому часі обидві країни повністю передивляться, свій нейтральний статус можна з метою забезпечення себе від регіональних загроз, актуальність яких останніми роками зростає.

Список літератури:

1. Мельник О., Клименко В. Нейтралітет у євроатлантичному вимірі: історія і сучасність. *Національна безпека і оборона*. 2012. № 2–3. С. 38–44.
2. Мякеля Я. «Нордичний дует має триматися разом» дослідження щодо членства в НАТО, опубліковане у Фінляндії. *NATO REVIEW*. URL: <https://www.nato.int/docu/review/uk/articles/2016/05/19/nordichnij-duet-ma-trimatisya-razom-doslidoennya-shchodo-chlenstva-v-nato-opublikovane-u-fnlyand/index.html> (дата звернення: 19.05.2016).
3. Пашков М. Шведська модель безпеки: миролюбний, добре озброєний нейтралітет. *Національна безпека і оборона*. 2009. № 1(105). С. 40–43.
4. Щур М. «Фінляндизація» не підходить для України, це принизливо – фінський політолог. URL: <https://www.radiosvoboda.org/a/25424429.html> (дата звернення: 17.06.2014).
5. Макнамара Е.М. Як зберегти безпеку нордично-балтійського регіону. *NATO Ревю*. URL: <https://www.nato.int/docu/review/uk/articles/2016/03/17/yak-zberegti-bezpeku-nordichno-baltjs-kogo-regonu/index.html> (дата звернення: 17.03.2016).

References:

1. Melnyk, O., & Klymenko, V. (2012). Nejralityt u yevroatlantychnomu vymiri: istoriya i suchasnist [Neutrality in the Euro-Atlantic dimension: history and the present]. *Natsionalna bezpeka i oborona*, no. 2–3, pp. 38–44.
2. Myakelya, Y. (2016). «Nordychnyy duet maye trymatysya razom» doslidzhennya shchodo chlenstva v NATO, opublikovane u Finlyandiyi [Nordic duo should stick together»study on NATO membership published in Finland]. *NATO REVIEW* (electronic journal). Available at: <https://www.nato.int/docu/review/uk/articles/2016/05/19/nordichnij-duet-ma-trimatisya-razom-doslidoennya-shchodo-chlenstva-v-nato-opublikovane-u-fnlyand/index.html> (accessed 19 May 2016).
3. Pashkov, M. (2009). Shvedska model bezpeky: myrolyubnyy, dobre ozbroenyuy neytralitet [Swedish Security Model: Peaceful, well-armed neutrality]. *Natsionalna bezpeka i oborona*, no. 1(105), pp. 40–43.
4. Shchur, M. (2014). «Finlyandyzatsiya» ne pidkhodyt' dlya Ukrayiny, tse prynyzylyvo – fins'kyy politolog [Finnishisation is not appropriate for Ukraine, it is humiliating – a Finnish political scientist]. *Radio Svoboda* (electronic journal). Available at: <https://www.radiosvoboda.org/a/25424429.html> (accessed 17 June 2014).
5. Maknamara, E.M. (2016). Yak zberehty bezpeku nordychno-baltiys'koho rehionu [How to keep the Nordic-Baltic region safe]. *NATO REVIEW* (electronic journal). Available at: <https://www.nato.int/docu/review/uk/articles/2016/03/17/yak-zberegti-bezpeku-nordichno-baltjs-kogo-regonu/index.html> (accessed 17 March 2016).

СОЦІАЛЬНІ КОМУНІКАЦІЇ

DOI: <https://doi.org/10.32839/2304-5809/2019-12-76-12>

УДК 070:001.8(477),19”

Трачук Т.А.

Київський національний університет імені Тараса Шевченка

УКРАЇНЬСЬКА ТЕМА В СУСПІЛЬНО-ПОЛІТИЧНИХ ТОК-ШОУ РОСІЙСЬКИХ ТЕЛЕКАНАЛІВ

Анотація. У статті розглянуто результати здійсненого автором моніторингу чотирьох найбільш рейтингових ток-шоу федеральних телеканалів Російської Федерації: «Время покажет» («Первый канал»), «Вечер с Владимиром Соловьевым» і «60 минут» (телеканал «Россия 1») та «Место встречи» (телеканал НТВ) – у період підготовки і проведення зустрічі «Нормандської четвірки» у Парижі 9 грудня 2019 року. Проаналізовано обговорення теми Паризького саміту, що мав за мету активізацію виконання вимог Мінських домовленостей: про досягнення миру на Донбасі, амністії учасників бойових дій, проведення місцевих виборів, передачу українській владі кордону з Росією тощо і став приводом для гострих розмов у студіях, дискусій, конфліктів, конспірологічних версій із багатьох питань російсько-українських стосунків, політичного становища в Україні, її підтримки з боку США і країн Євросоюзу. У статті подано таблиці, що відображають хронометраж і відсоток української тематики у випусках ток-шоу та участі в студійних дискусіях українських експертів. Також виокремлено теми ток-шоу, що стосуються історії України та її сьогодення, національного менталітету, державної політики.

Ключові слова: моніторинг, суспільно-політичні ток-шоу, мінські домовленості, нормандський саміт, особливий статус ОРДЛО, дискусія.

Trachuk Tetiana

Taras Shevchenko National University of Kyiv

UKRAINIAN THEME IN SOCIO-POLITICAL TALK SHOWS OF RUSSIAN TV CHANNELS

Summary. The paper considers the results of the author's monitoring of four the highest rated talk shows of federal TV channels of the Russian Federation, such as: 'Time will tell' ("Время покажет") ("Channel One"), 'Evening with Vladimir Solovyov' ("Вечер с Владимиром Соловьевым") and '60 Minutes' ("60 минут") (TV channel "Russia 1") and 'Meeting Place' ("Место встречи") (TV channel NTV), during the preparation and holding of the Normandy Four meeting in Paris on December 9, 2019. There was analyzed the discussion of the topic of the Paris Summit, which was aimed at intensifying the implementation of the Minsk Agreements – establishing peace in the Donbass, amnesty of combatants, holding local elections, transferring the Russia-Ukraine border to the Ukrainian authorities etc., and inadvertently has become the cause of intense conversations in the studios, discussions, conflicts, conspiracy theories on many issues of Russian-Ukrainian relations, political situation in Ukraine, its support for the US and EU countries. The close attention is paid to determining the volumes and directions of the Ukrainian theme in the issues of the above-mentioned socio-political talk shows, the main task of which is to «zombieing» Russian television viewers and politically unstable residents of other countries by aggressively promoting Putin's political course to prevent Ukraine's exit from Russia's sphere of influence, and, therefore, denial of Ukraine's right to its own sovereignty and independent search for its own political course in history. In order to prove our statements, there are tables showing timekeeping and percentage of Ukrainian theme in talk shows and participation in studio discussions by Ukrainian experts. The characteristic features of the issues of Russian talk shows (during the period from 01 December to 10 December, 2019) are the variety of topics, from which the Ukrainian topic makes 30-70%, the participation of many experts (politicians, political scientists, journalists from Russia, Ukraine, other countries). The conclusions, except for some generalizations, contain some recommendations for mitigating the negative effects of Russian propaganda television programs, thus, enhancing alternative activities in the Ukrainian TV broadcasting, improving the level of media education and media literacy.

Keywords: monitoring, socio-political talk shows, Minsk agreements, Normandy summit, special status of ORDLO, discussion.

Постановка проблеми. З метою програмування «правильної» поведінки, лояльної політичної активності населення Росії її керівництво використовує пропагандистсько-маніпулятивні можливості федеральних телеканалів, намагаючись перевести потенційні суспільно-політичні негативи на сусідню Україну.

Як зазначають дослідники цієї проблеми, відвернувши увагу від суспільно-політичного життя в Росії і зосередивши її на розгляді подій в Україні, російській владі вдалося знизити

рівень негативу щодо здійснення внутрішньої політики. Внутрішнє життя Росії та її громадян практично зникло з екранів телевізорів [1].

Російське телебачення тривалий час описує події в Україні з використанням негативно забарвлених ярликів-позначень: фашисти, карателі, бандерівці, неонацисти, хунта, нелегітимний уряд тощо.

Один із дослідників особливостей «гібридної» російсько-української війни І. Рущенко зазначає, що Росія використала проти України низку підричних соціальних технологій, зокрема:

1) технологію поділу України на «народні республіки»;

2) технологію створення і використання кримінального натовпу;

3) технологію захоплення влади в містах;

4) технологію «живий щит»;

5) технологію «референдум». Застосування цих технологій потребує соціальних, грошових, організаційних і медійних ресурсів [2].

Як зазначає В. Горбулін: «Російська Федерація розгорнула один із фронтів «гібридної війни» і проти громадян своєї держави, формуючи там модель поведінки, яка багато в чому підкоряється меседжам федеральної преси» [3, с. 9].

Інформаційно-пропагандистська робота Російської Федерації проти України також спрямовується на ту частину українських громадян, які проросійськи налаштовані і здебільшого проживають в індустріальних районах України, а також на окремі цільові групи державних службовців, інтелектуальних (творчих) еліт, людей старшого віку [4, с. 261–261]. Також Росія проводить спеціальні інформаційні операції, метою яких є дискредитація керівництва України, української армії, зовнішньополітичного курсу держави, роботи з вимушено внутрішньо переміщеними особами тощо [4, с. 264].

Російські телевізійні канали, зокрема суспільно-політичні ток-шоу, сьогодні активно залучені до процесу ведення цієї інформаційно-пропагандистської війни проти України.

Аналіз останніх досліджень і публікацій. Інформаційний складник «гібридної війни» Росії проти України, роль та характер пропагандистсько-маніпулятивних атак російських медіа, зокрема, телебачення досліджується у роботах численних українських науковців, політологів, політиків: Т. Березовця, О. Бойка, В. Горбуліна, А. Єрмолаєва, О. Литвиненка, Д. Кулеби, Є. Магди, Г. Почепцова та ін.

Певною мірою сприяють глибшому розумінню й узагальненню інформаційних складників російсько-українського конфлікту, ролі й участі в ньому медіа й аналітичні матеріали журналу

Українського центру економічних і політичних досліджень імені Олександра Разумкова «Національна безпека і оборона», матеріали моніторингу інтернет-видання «Детектор-медіа».

Виділення невирішених раніше частин загальної проблеми. На сьогодні залишається невирішеним питання оперативного і системного аналізу регулярних вороже-пропагандистських операцій російських телеканалів, метою яких є дискредитація як поточних дій української державної влади, так і її національної політики в цілому.

Мета статті. Визначити присутність української тематики, зокрема, її напрями, характер, обсяги в рейтингових суспільно-політичних ток-шоу російського телебачення: «Время покажет» («Первый канал»), «Вечер с Владимиром Соловьёвым» і «60 минут» (телеканал «Россия 1») та «Место встречи» (телеканал НТВ).

В основу статті покладено результати моніторингу зазначених ток-шоу за період із 01 по 10 грудня 2019 року, тобто період підготовки і проведення Нормандського саміту 9 грудня 2019 року в Парижі. Програми переглядалися на офіційних сторінках перерахованих російських телеканалів у Youtube.

Дослідження здійснювалося із застосуванням наукових методів: системного, описового, контент-моніторингу, контент-аналізу.

Виклад основного матеріалу. За період із 01 по 10 грудня 2019 року в ефір вийшло 10 випусків ток-шоу «Вечер с Владимиром Соловьёвым» та по 5 випусків ток-шоу «Время покажет», «60 минут» і «Место встречи». Значну частину ефіру цих програм зайняла українська тематика.

Найбільш жваво у телевізійних студіях обговорювалася тема підготовки Росією і Україною проведення 9 грудня в Парижі Нормандського саміту. Ведучі ток-шоу і російські експерти відстоювали позицію Кремля: чітке дотримання «формули Штайнмайера», повне виконання Україною Мінських домовленостей, проведення нею місцевих виборів в окремих районах Донецької і Луганської областей (ОРДЛО); україн-

Таблиця 1

Питома вага (%) української тематики у випусках ток-шоу з 01 по 10 грудня 2019 року

Дати виходу в ефір випусків ток-шоу / назви ток-шоу									
01.12	02.12	03.12	04.12	05.12	06.12	07.12	08.12	09.12	10.12
«Время покажет» (Первый канал)									
-	124 хв. 65 хв. (52%)	128 хв. 62 хв. (48%)	127 хв. 57 хв. (45%)	129 хв. 58 хв. (45%)	128 хв. 53 хв. (41%)	-	-	127 хв. 50 хв. (39%)	127 хв. 120 хв. (94,5%)
«Вечер с Владимиром Соловьёвым» («Россия – 1»)									
104 хв. 62 хв. (60%)	172 хв. 136 хв. (79%)	170 хв. 91 хв. (54%)	137 хв. 75 хв. (55%)	132 хв. 76 хв. (58%)	-	-	102 хв. 102 хв. (100%)	173 хв. 173 хв. (100%)	190 хв. 137 хв. (72%)
«60 минут» («Россия – 1»)									
-	56 хв. 25 хв. (45%)	58 хв. 31 хв. (53%)	56 хв. 55 хв. (98%)	58 хв. 48 хв. (83%)	57 хв. 33 хв. (58%)	-	-	70 хв. 57 хв. (81%)	56 хв. 42 хв. (75%)
«Место встречи» (НТВ)									
-	96 хв. 0	95 хв. 0	92 хв. 0	94 хв. 0	95 хв. 0	-	-	0	94 хв. 46 хв. (49%)

Примітка: Перша цифра – загальний хронометраж випуску; друга цифра – час обговорення української теми; у дужках – його відсоткове відображення.

ські гості-експерти наполягали, перш за все, на припиненні обстрілів бойовиками та проведенні виборів тільки після передачі Україні контролю над ділянкою українсько-російського кордону (з ефіру програм «Время покажет» за 05 грудня; «Вечер с Владимиром Соловьевым» за 01, 06, 10 грудня; «60 минут» за 09 і 10 грудня).

Дискусії на ці теми тривали наступного після Нормандського саміту дня: українські експерти оцінювали результати зустрічі в Парижі як якщо не перемогу, то все ж таки як спроможність України відстоювати свої позиції. Російські дискусіянти наполягали на прямих переговорах України з ОРДЛО, наданні особливого статусу т.зв. «ДНР» і «ЛНР», передачі Україні контролю над частиною українсько-російського кордону лише після виборів у ОРДЛО і т.ін. (з ефіру програм «Время покажет», «Вечер с Владимиром Соловьевым», «60 минут», «Место встречи» за 10 грудня).

Особливо наполягали учасники ток-шоу з російського боку на якнайшвидшому налагодженню прямих контактів України з ОРДЛО, виплатах пенсій їх жителям, відкритті нових пропускних пунктів, відновленні автомобільного сполучення, до розмови на цю тему час від часу залучають за допомогою Skype-зв'язку Д. Пушиліна – одного з ватажків самопроголошеної «ДНР» (з ефіру програм «Время покажет» за 03, 06, 10 грудня; «Вечер с Владимиром Соловьевым» за 02, 03, 04 грудня; «Место встречи» за 10 грудня).

У більшості випусків кожного з ток-шоу не обійшлося без обговорення таких тем: нестабільність суспільно-політичної ситуації в Україні (з ефіру програм «Время покажет» за 06 і 09 грудня; «Вечер с Владимиром Соловьевым» за 01, 02, 04 грудня; «60 минут» за 06 грудня), загроза нового Майдану та федералізації України (з ефіру програм «Время покажет» за 03, 05, 09 грудня; «Вечер с Владимиром Соловьевым» за 01 грудня; «60 минут» за 06 грудня), т.зв. громадянська війна в Україні (з ефіру програм «Время покажет» за 03 і 04 грудня; «Вечер с Владимиром Соловьевым» за 01 і 06 грудня; «60 минут» за 03 грудня; «Место встречи» за 10 грудня), Україна повинна відмовитися від Донбасу (з ефіру програм «Время покажет» за 10 грудня; «Вечер с Владимиром Соловьевым» за 03 і 09 грудня; «60 минут» за 05 грудня; «Место встречи» за 10 грудня), Україна – не самостійна країна (вона піддана зовнішньому керуванню, зокрема з боку США) (з ефіру програм «Время покажет» за 06 і 09 грудня; «Вечер с Владимиром Соловьевым» за 01 грудня), т.зв. державний переворот в Україні, який нібито стався в 2014 році і в результаті якого до влади прийшли радикали-«нацики», фашисти (з ефіру програм «Время покажет» за 02 і 04 грудня; «Вечер с Владимиром Соловьевым» за 01, 02, 04 грудня; «60 минут» за 03 грудня), необхідність обміну полоненими між Україною і ОРДЛО (з ефіру програм «Время покажет» за 03 грудня; «60 минут» за 06 грудня; «Место встречи» за 10 грудня), проблема транспортування газу з Росії через Україну і спорудження «Північного потоку-2» (з ефіру програм «Вечер с Владимиром Соловьевым» за 01, 02, 04, 05 грудня; «60 минут» за 15 грудня; «Место встречи» за 10 грудня), питання використання російської мови в Україні (з ефіру програм «Время по-

кажет» за 03 і 10 грудня; «60 минут» за 02, 03, 06 грудня; «Место встречи» за 10 грудня).

Досить гострі дискусії у гостей ток-шоу викликає тема історії України, Київської Русі, історичного розвитку української нації і держави, їх подальшої долі (з ефіру програм «Время покажет» за 02 і 03 грудня; «Вечер с Владимиром Соловьевым» за 01, 02, 03, 04 грудня; «60 минут» за 02 і 04 грудня; «Место встречи» за 10 грудня).

В обговоренні дискусійних питань у студіях російських ток-шоу беруть участь, окрім їх ведучих, експерти – журналісти, політологи, політики з Росії, України, деяких інших країн – США, Німеччини, Польщі, Литви, Естонії. Українських гостей можна умовно поділити на три групи: 1) тих, хто після подій 2014 року емігрував у Росію чи в ОРДЛО і категорично не сприймає нинішню українську владу, висловлюється щодо неї різко критично, 2) тих, хто залишається жителем і громадянином України, але завжди негативно говорить про її нинішню політику, 3) тих, хто приїжджає на ток-шоу для роз'яснення і захисту нинішніх дій керівництва держави.

У табл. 2 подано порівняльні дані про частку ефірного часу у ток-шоу українських гостей-експертів саме другої і третьої груп.

Студійні дискусії здебільшого відбуваються у досить напруженій атмосфері, навмисно створеній керівництвом і ведучими ток-шоу заради ширшого залучення до телеекранів глядачів і зростання рейтингів цих програм. У згаданих телевізійних суспільно-політичних ток-шоу жанр дискусії набув невластивих йому ознак і перетворився в диспут із обвинуваченнями й образливими висловлюваннями учасників передачі на адресу один одного [5].

Висновки і пропозиції. Російське телебачення, як один із найсуттєвіших складників інформаційно-пропагандистської війни Росії проти України, виконує декілька комунікативних завдань, зокрема: з одного боку, досягнення підтримки і схвалення росіянами політики кремлівського керівництва, а з іншого, особливо, коли йдеться про висвітлення подій в суспільно-політичному житті України, спотворення суспільно важливої інформації, поширення фейків, провокування станів масової апатії та агресивності і т.п.

На ток-шоу федеральних телеканалів оперативно і регулярно, як начебто одну з найважливіших для російських телеглядачів тем, обговорюють події в політичному, економічному, культурному житті України. Характерними ознаками випусків кожного з досліджуваних ток-шоу за зазначений період (із 01 по 10 грудня 2019 року) є різноманітність тематики, з якої українська – складає 30–70%, участь багатьох експертів (політиків, політологів, журналістів із Росії, України, інших країн), залучення до розмови за допомогою Skype-зв'язку спікерів із місця події. Обговорення більшість тем має пропагандистський наступальний характер, відбувається з використанням різних маніпулятивних прийомів.

Оскільки основним завданням цих телепрограм є переконати, загітувати глядацьку аудиторію в Росії підтримувати поточну агресивну політику кремлівського керівництва щодо України, водночас і радикалізувати потенційних прихильників в Україні, актуальною залишається

Частка синхрону (%) українських експертів в обговоренні української тематики у випусках російських ток-шоу з 01 по 10 грудня 2019 року

Дати виходу в ефір випусків ток-шоу / назви ток-шоу									
01.12	02.12	03.12	04.12	05.12	06.12	07.12	08.12	09.12	10.12
«Время покажет» (Первый канал)									
–	65 хв. 7,45 хв. (11,5%)	62 хв. 15,2 хв. (24,5%)	57 хв. 20 хв. (35%)	58 хв. 6,15 хв. (10,6%)	53 хв. 5,10 хв. (9,6%)	–	–	50 хв. 22 хв. (44%)	120 хв. 12 хв. (10%)
«Вечер с Владимиром Соловьевым» («Россия – 1»)									
62 хв. 16,4 хв. (26,5%)	136 хв. 10,6 хв. (7,8%)	91 хв. 24,5 хв. (27%)	75 хв. 18,3 хв. (24%)	76 хв. 15 хв. (20%)	–	–	102 хв. 18 хв. (18%)	173 хв. 14 хв. (8%)	137 хв. 11 хв. (8%)
«60 минут» («Россия – 1»)									
–	25 хв. 4 хв. (16%)	31 хв. 5 хв. (16%)	55 хв. 7 хв. (13%)	48 хв. 6 хв. (13%)	33 хв. 5 хв. (15%)	–	–	57 хв. 8 хв. (14%)	42 хв. 6 хв. (14%)
«Место встречи» (НТВ)									
–	0	0	0	0	0	–	–	0	46 хв. 4 хв. (9%)

Примітка: Перша цифра – час обговорення української тематики; друга цифра – час використаний українськими експертами; у дужках – його відсоткове відображення.

проблема протидії пропагандистсько-маніпулятивному впливу російського телебачення.

Відповідні заходи, на наше переконання, повинні мати постійний системний характер державного рівня для забезпечення систематичного аналізу напрямів і всіх нюансів пропагандистських дій російських ЗМІ і оперативного реагування на них українських медіа, зокрема спростування,

роз'яснення, подача альтернативної інформації, виготовлення новинних і аналітичних суспільно-політичних україноцентричних теле- і радіопрोगрам, правдивих за змістом, виразних за формою.

Також важливим є створення умов для підвищення рівня обізнаності населення з питань інформаційної безпеки, належної організації медіаосвіти та медіаграмотності.

Список літератури:

1. Бородин А. Телевизор Олимпиады и Украины: рекорды пропаганды. URL: <https://www.forbes.ru/mneniya-opinion/konkurentsia/261539-televizor-olimpiady-i-ukrainy-rekordy-propagandy> (дата звернення: 10.12.2019).
2. Рущенко І. Підривні соціальні технології (з досвіду російсько-української гібридної війни). *Вісник Львівського університету. Серія соціологічна*. 2015. Вип. 9. С. 35–43.
3. Горбулін В. «Гібридна війна» як ключовий інструмент російської геостратегії реваншу. *Стратегічні пріоритети*. 2014. № 4(33). С. 5–12.
4. Світова гібридна війна: український фронт: монографія / за заг. ред. В.П. Горбуліна. Київ: НІСД, 2017. 496 с.
5. Грабельников А.А., Гегелова Н.С. Политические ток-шоу на российских телеканалах. *Вестник РУДН. Серия: Литературоведение. Журналистика*. 2018. Т. 23 (№ 2). С. 234–245.

References:

1. Borodina, A. *Televizor Olimpiady i Ukrainy: rekordy propagandy* [TV Olympics and Ukraine: propaganda records]. Available at: <https://www.forbes.ru/mneniya-opinion/konkurentsia/261539-televizor-olimpiady-i-ukrainy-rekordy-propagandy> (accessed 10 December 2019).
2. Rushhenko, I. (2015) *Podryvni socialni tekhnologiji (z dosvidu rosijsko-ukrajinskoji ghibrydnoji vijny)* [Disruptive social technologies (from the experience of the Russian-Ukrainian hybrid war)]. *Visnyk Ljvivskogo universytetu. Serija sociologichna*, no. 9, pp. 35–43. (in Ukrainian)
3. Ghorbulin, V. (2014) «Ghibrydna vijna» jak ključovij instrument rosijskoji gheostrategiji revanshu ["Hybrid War" as a key tool in the Russian geostrategy of revenge]. *Strategični priorytety*, no. 4(33), pp. 5–12. (in Ukrainian)
4. Svitova ghibrydna vijna: ukrajinskyj front: monografija (2017) [World Hybrid War: The Ukrainian Front] / za zagh. red. V.P. Ghorbulina. Kyiv: NISD, 496 pp. (in Ukrainian)
5. Grabel'nikov, A.A., & Gegelova, N.S. (2018). *Politicheskie tok-shou na rossijskikh telekanalakh* [Political talk shows on Russian TV channels.]. *Vestnik RUDN. Seriya: Literaturovedenie. Zhurnalistika*, no. 23 (№ 2), pp. 234–245. (in Russian)

ЮРИДИЧНІ НАУКИ

DOI: <https://doi.org/10.32839/2304-5809/2019-12-76-13>

УДК 349.2

Гаврилова К.Ю.

Комунальний вищий навчальний заклад
«Херсонська академія неперервної освіти»
Херсонської обласної ради

ЗАСТОСУВАННЯ ТРУДОВОГО ЗАКОНОДАВСТВА У СФЕРІ ОСВІТИ ПІД ЧАС ПРОЦЕСУ ДЕЦЕНТРАЛІЗАЦІЇ ВЛАДИ

Анотація. Досліджено питання виконання вимог трудового законодавства при передачі від органів виконавчої влади органам місцевого самоврядування повноважень в сфері освіти. Засновник закладу освіти – орган державної влади від імені держави, відповідна рада від імені територіальної громади (громад), фізична та/або юридична особа, рішенням та за рахунок майна яких засновано заклад освіти або які в інший спосіб відповідно до законодавства набули прав і обов'язків засновника. Засновник не має повноважень втручатися в освітню діяльність, вирішення питань організації освітнього процесу, кадрові питання (крім призначення та звільнення керівника закладу). Керівник закладу освіти здійснює безпосереднє управління закладом і несе відповідальність за освітню, фінансово-господарську та іншу діяльність закладу освіти.

Ключові слова: управління освітою, заклад освіти, трудовий договір (контракт), реорганізація, переведення, звільнення.

Gavrilova Katerina

Kherson Academy of Continuing Education

APPLICATION OF LABOR LEGISLATION IN EDUCATION IN THE PROCESS OF DECENTRALIZATION OF BODIES

Summary. The question of fulfillment of the requirements of the labor legislation during the transfer from the executive authorities to the bodies of local self-government in the field of education is investigated. Labor relations, as processes of work activity between people, including relations between the employer and employees, between managers and subordinates, between workers within the labor collective, are formed under the influence of the environment and are dependent on management structures that ensure compliance with the principles of partnership, cooperation, assistance and responsibility. In the transition to ownership, real and public, the reorganization of educational institutions depends on the public. In the context of administrative-territorial reform aimed at decentralization of power, it is very important to comply with the labor legislation at every stage of introducing new forms and systems of government. Management of the educational institution is carried out by: founders; head of educational institution; collegial body of management of educational establishment; collegial body of public self-government; other bodies. The founder of an educational institution is a public authority on behalf of the people, a response to their own territorial community (public), an individual and / or legal entity, decisions and questions about whether the property has been made by an educational establishment or what is otherwise required by law to be true and the duties of the founder. The founder has no opportunity to interfere with production, personnel issues (except hiring and dismissal of the manager). The head of a state or communal educational institution is appointed to a position solely by the results of competitive selection. During the competition, it should be remembered that, regardless of subordination, typically forms the property of the institution, the person applying for a position is a citizen of Ukraine, has education – master and pedagogical experience – 3 years, as well as organizational skills, physical and mental state, that does not interfere with the performance of their professional duties. The head of the educational institution performs the tasks and bears responsibilities for economic activities and other in educational institutions.

Keywords: education management, educational institution, employment contract, reorganization, transfer, release.

Постановка проблеми. Децентралізація влади передбачає передачу від органів виконавчої влади органам місцевого самоврядування значної частини повноважень, ресурсів та відповідальності.

Одним із завдань для об'єднаних територіальних громад є створення функції управління освітою. До об'єднання громад управлінням освітою в селах і селищах займалися відділи освіти районних державних адміністрацій, функції виконавчих органів сільських та селищних рад у сфері освіти були мінімальними та полягали в реалізації другорядних завдань для забезпечення шкіл (сервісні).

При переході майна, прав та обов'язків до об'єднаних територіальних громад, рішенням даної громади можливо проведення реорганізації закладів освіти.

З моменту набуття чинності Законом України «Про освіту» всі питання прийняття та звільнення з роботи працівників, а також усі інші питання, що витікають з трудових відносин, вирішує керівник закладу освіти відповідно до трудового законодавства.

Аналіз останніх досліджень і публікацій. Проблеми переведень свого часу досліджувалися такими науковцями, як В.М. Андріїв, Н.Б. Бо-

лотіна, В.В. Жернаков, В.Л. Костюк, В.В. Лазор, К.Ю. Мельник, С.В. Попов, С.М. Прилипка, О.І. Процевський, В.М. Скобелкін, В.М. Толкунова, Н.М. Хуторян, Г.І. Чанишева, О.М. Ярошенко та інші вчені у галузі трудового права.

Виділення не вирішених раніше частин загальної проблеми. На відміну від райдержадміністрацій, органи місцевого самоврядування об'єднаних громад є автономними та мають всі повноваження, у тому числі у сфері управління освітою. Але серйозним викликом є виконання вимог трудового законодавства в частині призначення, переведення, звільнення керівників та інших працівників закладів освіти.

Мета статті. Визначити, враховуючи особливості трудового законодавства, тобто наявність великої кількості підзаконних актів, і законів, що в багатьох ситуаціях суперечать один одному та вносять правову невизначеність, порядок призначення, переведення та звільнення працівників освіти під час процесу децентралізації влади.

Викладення основного матеріалу. Органам місцевого самоврядування усіх об'єднаних територіальних громад (далі – ОТГ), разом з отриманням бюджетних преференцій та управлінських повноважень необхідно взяти на себе складне завдання та відповідальність за створення ефективного управління системою освіти.

Об'єднана територіальна громада є правонаступником всього майна, прав та обов'язків територіальних громад, що об'єдналися, з дня набуття повноважень сільською, селищною, міською радою, обраною такою об'єднаною територіальною громадою [2].

До відання виконавчих органів сільських, селищних, міських рад в частині власних (самоврядних) повноважень належить управління закладами освіти, які належать територіальним громадам або передані їм, молодіжними підлітковими закладами за місцем проживання, організація їх матеріально-технічного та фінансового забезпечення [3].

В умовах незавершеної адміністративно-територіальної реформи, спрямованої на децентралізацію системи управління, у тому числі закладами освіти, ради та місцеві державні адміністрації мають виконувати Закон України «Про освіту» та інші спеціальні закони у сфері освіти з урахуванням відповідних положень Конституції України і Законів України «Про місцеві державні адміністрації» та «Про місцеве самоврядування в Україні».

Стаття 24 Закону України «Про освіту» передбачає, що управління закладом освіти в межах повноважень, визначених законами та установчими документами цього закладу, здійснюють:

- засновник (засновники);
- керівник закладу освіти;
- колегальний орган управління закладу освіти;
- колегальний орган громадського самоврядування;
- інші органи, передбачені спеціальними законами та/або установчими документами закладу освіти [4].

Даний Закон дає визначення терміну засновник закладу освіти – орган державної влади від імені держави, відповідна рада від імені територіальної громади (громад), фізична та/або

юридична особа, рішенням та за рахунок майна яких засновано заклад освіти або які в інший спосіб відповідно до законодавства набули прав і обов'язків засновника.

Закони України «Про загальну середню освіту» (зі змінами) від 13 травня 1999 року № 651-XIV, «Про дошкільну освіту» (зі змінами) від 11 липня 2001 року № 2628-III, «Про позашкільну освіту» (зі змінами) від 22 червня 2000 року № 1841-III, передбачають створення, реорганізацію, ліквідацію та перепрофілювання закладів середньої освіти, дошкільної освіти, позашкільної освіти рішенням його засновника (засновників).

Засновник не має повноважень втручатися в освітню діяльність, вирішення питань організації освітнього процесу, кадрові питання (крім призначення та звільнення керівника закладу).

Керівник закладу освіти здійснює безпосереднє управління закладом і несе відповідальність за освітню, фінансово-господарську та іншу діяльність закладу освіти. Повноваження (права і обов'язки) та відповідальність керівника закладу освіти визначаються законом та установчими документами закладу освіти. Керівник є представником закладу освіти у відносинах з державними органами, органами місцевого самоврядування, юридичними та фізичними особами і діє без довіреності в межах повноважень, передбачених законом та установчими документами закладу освіти [4].

Відповідно до абзаців 1-4 частини 2 статті 26 Закону України «Про загальну середню освіту», керівник закладу загальної середньої освіти призначається на посаду та звільняється з посади рішенням засновника (засновників) закладу або уповноваженого ним (ними) органу [12].

Керівник державного, комунального закладу загальної середньої освіти призначається на посаду за результатами конкурсного відбору строком на шість років (строком на два роки – для особи, яка призначається на посаду керівника закладу загальної середньої освіти вперше) на підставі рішення конкурсної комісії, до складу якої входять представники засновника (засновників), трудового колективу, громадського об'єднання батьків учнів (вихованців) закладу загальної середньої освіти та громадського об'єднання керівників закладів загальної середньої освіти відповідної адміністративно-територіальної одиниці. До участі у роботі комісії з правом дорадчого голосу можуть залучатися представники громадських об'єднань та експерти у сфері загальної середньої освіти.

Наказом Міністерства освіти і науки України від 28.03.2018 № 291 затверджено Типове положення про конкурс на посаду керівника державного, комунального закладу загальної середньої освіти.

Засновники закладів загальної середньої освіти на підставі Типового положення розробляють і затверджують власні положення про конкурс на посаду керівника закладу загальної середньої освіти.

Рішення про проведення конкурсу приймає засновник державного, комунального закладу загальної середньої освіти або уповноважений ним орган (посадова особа) (далі – засновник):

- одночасно з прийняттям рішення про утворення нового закладу загальної середньої освіти; не менше ніж за два місяці до завершення стро-

кового трудового договору (контракту), укладеного з керівником закладу загальної середньої освіти;

упродовж десяти робочих днів з дня дострокового припинення (прийняття рішення про дострокове припинення) договору, укладеного з керівником відповідного закладу загальної середньої освіти, чи визнання попереднього конкурсу таким, що не відбувся.

Одна і та сама особа не може бути керівником відповідного закладу загальної середньої освіти більше ніж два строки підряд (до першого строку включається дворічний строк перебування на посаді керівника закладу загальної середньої освіти, призначеного вперше). Після закінчення другого строку перебування на посаді особа має право брати участь у конкурсі на заміщення вакансії керівника в іншому закладі загальної середньої освіти або продовжити роботу в тому самому закладі на іншій посаді.

Слід врахувати, що відповідно до підпункту 17 пункту 3 розділу XII «Прикінцеві та перехідні положення» Закону після 28 вересня 2017 року частина друга статті 26 Закону України «Про загальну середню освіту» застосовується до посад, що стали вакантними в установленому трудовим законодавством порядку.

Крім того, під час проведення конкурсу варто врахувати те, що посаду керівника закладу загальної середньої освіти незалежно від підпорядкування, типу і форми власності може обіймати особа, яка є громадянином України, має вищу освіту ступеня не нижче магістра та стаж педагогічної роботи не менше трьох років, а також організаторські здібності, фізичний і психічний стан якої не перешкоджає виконанню професійних обов'язків [9]. Отже, на даний час не має обов'язкової вимоги до наявності саме вищої педагогічної освіти та необхідності проходження «атестації керівних кадрів освіти у порядку, встановленому Центральним органом виконавчої влади, що забезпечує формування державної політики у сфері освіти».

Отже, керівник державного чи комунального закладу загальної середньої освіти призначається на посаду виключно за результатами конкурсного відбору.

З моменту набуття чинності Законом України «Про освіту» всі питання прийняття та звільнення з роботи працівників, а також усі інші питання, що витікають з трудових відносин, вирішує керівник закладу освіти відповідно до трудового законодавства.

При переході майна, прав та обов'язків до об'єднаних територіальних громад, рішенням даної громади можливо проведення реорганізації закладів освіти.

Реорганізація закладу освіти – це форма припинення діяльності навчального закладу як юридичної особи, під час якої заклад припиняється, але всі його права й обов'язки в порядку правонаступництва переходять до нової (іншої) юридичної особи.

Реорганізація закладу, як і реорганізація будь-якого підприємства, установи, організації може здійснюватися шляхом:

- злиття;
- приєднання;
- поділу;

- виокремлення;
- перетворення.

Цивільний кодекс України (стаття 104) передбачає, що юридична особа припиняється в результаті реорганізації (злиття, приєднання, поділу, перетворення) або ліквідації. У разі реорганізації юридичних осіб майно, права та обов'язки переходять до правонаступників [11].

Злиття, приєднання, поділ та перетворення юридичної особи здійснюються за рішенням його учасників або органу юридичної особи, уповноваженого на це установчими документами, а у випадках, передбачених законом, – за рішенням суду або відповідних органів державної влади. Законом може бути передбачено одержання згоди відповідних органів державної влади на припинення юридичної особи шляхом злиття або приєднання.

Законодавство про освіту передбачає можливість власника на перепрофілювання закладу, перепрофілювання підприємства – зміна технології виробничого процесу для випуску нової продукції (виконання робіт, надання послуг) або модернізація виробництва продукції, яка раніше вироблялася на цьому підприємстві [12].

Реорганізація закладу не завжди є підставою для розірвання трудового договору з працівниками. Статтею 36 Кодексу законів про працю України (далі за текстом КЗпП) гарантовано, що у разі зміни власника підприємства, а також у разі його реорганізації (злиття, приєднання, поділу, виділення, перетворення) дія трудового договору працівника продовжується [13].

Але у разі скорочення чисельності або штату працівників можливе припинення трудового договору з ініціативи власника або уповноваженого ним органу (п. 1 ч. 1 ст. 40 КЗпП).

Скорочення чисельності та скорочення штату – поняття не тотожні. Чисельність працівників – це списочний склад працюючих, і скорочення чисельності працівників передбачає зменшення їх кількості. Штат працівників – це сукупність посад, встановлених штатним розписом підприємства. Тому скорочення штату являє собою зміну штатного розпису за рахунок ліквідації певних посад або зменшення кількості штатних одиниць за певними посадами.

Рішення про реорганізацію, що призводить до скорочення чисельності або штату працівників, має бути узгодженим з відповідними профспілковими органами, не пізніше ніж за 3 місяці до намічених дій з економічним обґрунтуванням та заходами забезпечення зайнятості працівників, що вивільняються. Тримісячний період повинен бути використаний для вжиття заходів, спрямованих на зниження рівня скорочення чисельності працівників.

Ч. 3 ст. 22 Закону України «Про професійні спілки, їх права та гарантії діяльності» передбачено, що у разі, якщо роботодавець планує звільнення працівників з причин економічного, технологічного, структурного чи аналогічного характеру, він повинен завчасно, не пізніше як за три місяці до намічуваних звільнень надати первинним профспілковим організаціям інформацію щодо цих заходів, включаючи інформацію про причини наступних звільнень, кількість і категорії працівників, яких це може стосуватися, про терміни проведення звільнень [15].

Відповідно до частини першої статті 43 КЗпП України розірвання трудового договору може бути проведено лише за попередньою згодою виборного органу (профспілкового представника) профспілки, членом якої є працівник.

Подання роботодавця про розірвання трудового договору з працівником має бути розглянуто у п'ятнадцятиденний строк, а рішення повідомлене роботодавцю у письмовій формі в триденний строк після його прийняття. У разі пропуску цього строку вважається, що виборний орган профспілки (профспілковий представник) дав згоду на розірвання трудового договору.

Рішення про відмову в наданні згоди на розірвання трудового договору повинно бути обґрунтованим. У разі якщо в рішенні немає такого обґрунтування, роботодавець має право звільнити працівника без згоди виборного органу профспілки (профспілкового представника).

Якщо працівник не є членом профспілки, роботодавець має право звільнити такого працівника на підставі п. 1 ст. 40 КЗпП (зміни в організації виробництва і праці, в тому числі ліквідації, реорганізації, банкрутства або репрофілювання підприємства, установи, організації, скорочення чисельності або штату працівників) без надання відповідного запиту виборному органу профспілки.

Відповідно до ст. 32 КЗпП про зміну істотних умов праці – систем та розмірів оплати праці, пільг, режиму роботи, встановлення або скасування неповного робочого часу, суміщення професій, зміну розрядів і найменування посад та інших – працівник повинен бути повідомлений не пізніше, ніж за два місяці.

Керівник або уповноважений ним орган повинен здійснити наступні дії:

1) якщо в закладі створена первинна профспілкова організація, керівник або уповноважений ним орган має дотримуватися вимог частини третьої статті 22 Закону України «Про професійні спілки, їх права та гарантії діяльності»;

2) видати відповідний наказ про внесення змін в організацію виробництва і праці, в якому розкривається зміст цих змін, утворюються комісії з проведення ліквідації або реорганізації, яким доручається здійснити заходи, пов'язані з ліквідацією або реорганізацією підприємства;

3) скласти і затвердити в установленому порядку новий штатний розпис;

4) видати наказ, яким уповноважити відділ кадрів, інший відділ (особу) закладу, на який покладено здійснення функції ведення кадрової роботи, провести необхідні заходи в зв'язку зі звільненням працівників (не пізніше ніж за два місяці до їх проведення), включаючи ознайомлення працівників з наказом під розпис та вручення письмового повідомлення про звільнення.

Педагогічні працівники повинні бути ознайомлені під особистий підпис про попередній розподіл навчального навантаження у кінці навчального року під час проведення комплектації та на початку навчального року під час проведення тарифікації.

Тому для забезпечення прав працівників реорганізацію закладів освіти доцільно проводити в період літніх канікул перед початком нового навчального року (щоб педагогічне навантажен-

ня в новоствореному закладі було розподілене між працівниками під час тарифікації).

Проведення реорганізації в інший період може призвести до необхідності зміни навчального навантаження працівників посеред навчального року та до порушення прав працівників (Положенням про загальноосвітній навчальний заклад передбачено, що перерозподіл педагогічного навантаження протягом навчального року допускається лише в разі зміни кількості годин для вивчення окремих предметів, що передбачається робочим навчальним планом, або за письмовою згодою педагогічного працівника).

До закінчення двомісячного строку з дня попередження звільнення працівників з ініціативи адміністрації на зазначених підставах без їх згоди не допускається. Разом з цим при наявності письмового прохання працівника скоротити термін попередження про наступне звільнення, який є обов'язковим тільки для адміністрації, працівник може бути звільнений до його закінчення на підставі пункту 1 статті 40 КЗпП.

У даному випадку працівник може звільнитися також з інших підстав, а саме за власним бажанням (стаття 38 КЗпП), у зв'язку з переводом (п. 5 статті 36 КЗпП), за угодою сторін (п. 1 статті 36 КЗпП).

У разі звільнення працівників за пунктом 1 статті 40 КЗпП діють певні обмеження на звільнення окремих категорій працівників.

Так, звільнення вагітних жінок і жінок, які мають дітей віком до трьох років (до шести років – у порядку і випадках, передбачених ч.6 ст. 179 КЗпП), одиноких матерів при наявності дитини віком до чотирнадцяти років або дитини-інваліда з ініціативи роботодавця не допускається, крім випадків повної ліквідації підприємства, установи, організації, коли допускається звільнення з обов'язковим працевлаштуванням. Ці гарантії поширюються також на батьків, які виховують дітей без матері (у тому числі в разі тривалого перебування матері в лікувальному закладі), а також на опікунів (піклувальників).

Відповідно до статті 197 КЗпП, працівникам віком від 15 до 28 років після закінчення або припинення навчання у загальноосвітніх, професійних і вищих навчальних закладах, завершення професійної підготовки і перепідготовки надається перше робоче місце на строк не менше двох років.

Звільнення з ініціативи роботодавця працівника, який обирався до складу профспілкових органів закладу, не допускається протягом року після закінчення терміну, на який він обирався, крім випадків повної ліквідації закладу, виявленої невідповідності працівника займаній посаді або виконуваній роботі внаслідок стану здоров'я, який перешкоджає продовженню даної роботи, або вчинення працівником дій, за які законодавством передбачена можливість звільнення з роботи.

При скороченні чисельності чи штату працівників у зв'язку із змінами в організації виробництва і праці переважне право на залишення на роботі надається працівникам з більш високою кваліфікацією і продуктивністю праці (пункт 1 ст. 42 КЗпП).

Критерії визначення кваліфікації працівника законодавством про працю не встановлено. При їх визначенні можуть використовуватись критерії, які в сукупності характеризують виробничу діяльність працівників:

- наявність відповідної освіти;
- стаж і досвід роботи;
- категорія, звання, присвоєні при атестації;
- ставлення до роботи;
- якість виконуваної роботи;
- наявність дисциплінарних стягнень чи заохочень тощо.

При рівних умовах продуктивності праці і кваліфікації перевага в залишенні на роботі при скороченні чисельності чи штату працівників, у зв'язку із змінами в організації виробництва, і праці надається: сімейним – при наявності двох і більше утриманців; особам, в сім'ї яких немає інших працівників із самостійним заробітком; працівникам з тривалим безперервним стажем роботи на даному підприємстві, в установі, організації; працівникам, які навчаються у вищих і середніх спеціальних учбових закладах без відриву від виробництва; учасникам бойових дій, інвалідам війни; авторам винаходів, корисних моделей, промислових зразків і раціоналізаторських пропозицій; працівникам, які дістали на цьому підприємстві, в установі, організації трудове каліцтво або професійне захворювання; особам з числа депортованих з України, протягом п'яти років з часу повернення на постійне місце проживання до України; працівникам з числа колишніх військовослужбовців строкової служби та осіб, які проходили альтернативну (невійськову) службу, протягом двох років з дня звільнення їх зі служби та ін.

Про наступне вивільнення працівники мають бути персонально попереджені не пізніше ніж за два місяці (частина перша ст. 492 КЗпП).

Попереджений має бути кожен із працівників, який підлягає звільненню.

Працівники, тимчасова непрацездатність яких настала після вручення попередження і відновила до збігу строку попередження, не вправі вимагати подовження строку попередження на кількість днів тимчасової непрацездатності. Не передбачається законодавством і виключення зі строку попередження часу перебування працівника у відпустці.

Одночасно з попередженням про звільнення роботодавець пропонує працівникам іншу роботу у тому ж закладі, якщо така є. У першу чергу пропонується робота за відповідною спеціальністю, а якщо такої роботи немає, – інша робота (як вакантна посада, що відповідає кваліфікації працівника, так і вакантна посада, що передбачає виконання роботи більш низької кваліфікації або з нижчим рівнем оплати праці), яку працівник може виконувати з урахуванням стану здоров'я.

Пропозицію щодо переведення на іншу роботу, а також відмову працівника у переведенні варто оформлювати письмово. У випадку виникнення спору суд буде зобов'язаний з'ясувати, які є докази того, що працівник відмовився від переведення на іншу роботу. Якщо працівник відмовляється засвідчувати свою відмову, складається про це відповідний акт.

З пропозицією про переведення роботодавець має звертатися до працівника не лише при попередженні про наступне звільнення, але й протягом усього строку попередження, якщо на підприємстві з'являються нові вакансії (наприклад, при звільненні працівників інших категорій).

Керівнику або уповноваженому ним органу необхідно пам'ятати, що працівники в будь-який час вправі змінити своє рішення: скасувати раніше дану згоду на продовження роботи, скасувати раніше заявлену відмову від продовження роботи.

При відсутності роботи за відповідною професією чи спеціальністю, а також у разі відмови працівника від переведення на іншу роботу у тому ж закладі трудовий договір може бути розірваний, а працівник, на власний розсуд, звертається по допомогу до державної служби зайнятості або працевлаштовується самостійно.

Так, відповідно до статті 47 КЗпП в день звільнення власник або уповноважений ним орган зобов'язаний видати працівникові належно оформлену трудову книжку і провести з ним розрахунок у строки, зазначені в статті 116 КЗпП.

Згідно з частиною першою статті 116 КЗпП при звільненні працівника виплата всіх сум, що належать йому від підприємства, установи, організації, провадиться в день звільнення. Якщо працівник в день звільнення не працював, то зазначені суми мають бути виплачені не пізніше наступного дня після пред'явлення звільненим працівником вимоги про розрахунок. Про нараховані суми, належні працівникові при звільненні, власник або уповноважений ним орган повинен письмово повідомити працівника перед виплатою зазначених сум.

При припиненні трудового договору з підстави, зазначеної пунктом 1 частини першої статті 40 КЗпП, працівникові виплачується вихідна допомога у розмірі не менше середнього місячного заробітку (стаття 44 КЗпП).

Також слід враховувати, що відповідно до статті 240-1 КЗпП у разі, коли працівника звільнено без законної підстави або з порушенням встановленого порядку, але поновлення його на попередній роботі неможливе внаслідок ліквідації підприємства, установи, організації, орган, який розглядає трудовий спір, зобов'язує ліквідаційну комісію або власника (орган, уповноважений управляти майном ліквідованого підприємства, установи, організації, а у відповідних випадках – правонаступника), виплатити працівникові заробітну плату за весь час вимушеного прогулу. Одночасно орган, який розглядає трудовий спір, визнає працівника таким, якого було звільнено за пунктом 1 статті 40 КЗпП. На такого працівника поширюються пільги і компенсації, передбачені статтею 49-3 КЗпП для вивільнюваних працівників, а його зайнятість забезпечується відповідно до Закону України «Про зайнятість населення» [16].

Висновки і пропозиції. Одним із головних та невід'ємних прав людини Конституція України проголосила право на вільну працю, вибір професії, свободу творчості, достойну винагороду, безпечні умови праці та соціальний захист.

Правове регулювання трудових відносин у сучасному суспільстві неефективне у зв'язку із відсутністю в законодавстві чіткого механізму реалізації гарантійних норм і принципів.

В умовах проведення адміністративно-територіальної реформи, спрямованої на децентралізацію влади, тому дуже важливо додержання трудового законодавства на кожному етапі впровадження нових форм та систем управління.

Трудові відносини, як процес трудової діяльності між людьми, що включають відносини між роботодавцем і працівниками, між керівниками і підлеглими, між робітниками всередині трудового колективу, формуються під впливом середовища і знаходяться в залежності від управлінських структур, які забезпечують дотри-

мання принципів партнерства, співпраці, допомоги і відповідальності.

Тому чіткий механізм реалізації трудових відносин у новостворених адміністративно-територіальних одиницях, ОТГ є пріоритетним напрямком та необхідністю координування процесу під час здійснення їх повноважень.

Список літератури:

1. Конституція України / Верховна Рада України. Офіц. вид. Київ : Парламентське видавництво, 2007. 64 с.
2. Про добровільне об'єднання територіальних громад : Закон України від 5 лютого 2015 року № 157-VIII. *Відомості Верховної Ради України (ВВР)*. 2015. № 13. Ст. 91.
3. Про місцеве самоврядування в Україні : Закон України від 21 травня 1997 року № 280/97-ВР. *Відомості Верховної Ради України (ВВР)*. 1997. № 24. Ст. 170.
4. Про освіту : Закон України від 5 вересня 2017 року № 2145-VIII. *Відомості Верховної Ради України (ВВР)*. 2017. № 38-39. Ст. 380.
5. URL: http://ua-referat.com/Органи_ДЕРЖАВНОЇ_влади.
6. Положення про Міністерство освіти і науки України : Постанова Кабінету Міністрів України від 16 жовтня 2014 р. № 630. *Офіційний вісник України* від 05.12.2014. 2014. № 95, ст. 17, стаття 2729, код акта 74841/2014.
7. Про професійно-технічну освіту : Закон України від 10 лютого 1998 року № 103/98-ВР. *Відомості Верховної Ради України (ВВР)*. 1998. № 32. Ст. 215.
8. Про затвердження Методики формування спроможних територіальних громад : Постанова Кабінету Міністрів України від 8 квітня 2015 р. № 214. *Урядовий кур'єр* від 06.05.2015. № 80.
9. Про загальну середню освіту : Закон України від 13 травня 1999 року № 651-XIV. *Відомості Верховної Ради України (ВВР)*. 1999. № 28. Ст. 230.
10. Цивільний кодекс України від 16 січня 2003 року № 435-IV. *Голос України* від 12.03.2003. № 45.
11. Про спеціальні економічні зони та спеціальний режим інвестиційної діяльності в Донецькій області : Закон України від 24 грудня 1998 року № 356-XIV. *Відомості Верховної Ради України (ВВР)*. 1999. № 7. Ст. 50.
12. Кодекс законів про працю України : Закон України від 10 грудня 1971 року № 322-VIII. *Відомості Верховної Ради УРСР* від 17.12.1971 – 1971 р., Додаток до № 50.
13. Кодекс законів про працю України : Науково-практичний коментар.
14. Про професійні спілки, їх права та гарантії діяльності : Закон України від 15.09.1999 № 1045-XIV. *Голос України* від 05.10.1999.
15. Про статус ветеранів війни, гарантії їх соціального захисту : Закон України від 22.10.1993 № 3551-XII. *Відомості Верховної Ради України* від 09.11.1993 – 1993 р., № 45, стаття 425.
16. Про зайнятість населення : Закон України від 01.03.91 № 803-XII. *Відомості Верховної Ради України (ВВР)*. 1991. № 14. Ст. 170.

References:

1. The Constitution of Ukraine / The Verkhovna Rada of Ukraine. Officer. view. Kyiv: Parliamentary Publishing House, 2007. 64 p.
2. On the voluntary association of territorial communities: Law of Ukraine of 5 February 2015 No. 157-VIII. *Bulletin of the Verkhovna Rada of Ukraine (BVR)*. 2015. No. 13, p. 91.
3. On Local Self-Government in Ukraine: Law of Ukraine of May 21, 1997 No. 280/97-VR. *Bulletin of the Verkhovna Rada of Ukraine (BVR)*. 1997. No. 24. Art. 170.
4. On Education: Law of Ukraine of September 5, 2017 No. 2145-VIII. *Bulletin of the Verkhovna Rada of Ukraine (BVR)*. 2017. No. 38-39, p. 380.
5. URL: http://ua-referat.com/Government_Government
6. Regulation on the Ministry of Education and Science of Ukraine: Resolution of the Cabinet of Ministers of Ukraine of October 16, 2014 No. 630. *Official Journal of Ukraine* of 05.12.2014 – 2014, No. 95, p. 17, Article 2729, Act Code 74841/2014.
7. On Vocational Education: Law of Ukraine of February 10, 1998 No. 103/98-VR. *Bulletin of the Verkhovna Rada of Ukraine (BVR)*. 1998. No. 32. Art. 215.
8. On approval of the Methodology of formation of capable territorial communities: Resolution of the Cabinet of Ministers of Ukraine of April 8, 2015 No. 214. *Government Courier* of May 6, 2015 – No. 80.
9. On General Secondary Education: Law of Ukraine of May 13, 1999 No. 651-XIV. *Bulletin of the Verkhovna Rada of Ukraine (BVR)*. 1999. No. 28, Art. 230.
10. Civil Code of Ukraine, January 16, 2003, No. 435-IV. *Voice of Ukraine*, March 12, 2003. No. 45.
11. On Special Economic Zones and Special Regime of Investment Activity in Donetsk Region: Law of Ukraine of December 24, 1998 No. 356-XIV. *Bulletin of the Verkhovna Rada of Ukraine (BVR)*. 1999. No. 7. Article 50.
12. Code of Laws on Labor of Ukraine: Law of Ukraine of December 10, 1971 No. 322-VIII. *Notices of the Verkhovna Rada of the USSR* of December 17, 1971 – 1971, / Supplement to No. 50.
13. Code of Labor Laws of Ukraine: Scientific and Practical Commentary.
14. On trade unions, their rights and guarantees of activity: Law of Ukraine of 15.09.1999 № 1045-XIV. *Voice of Ukraine* of 05.10.1999.
15. On the status of war veterans, guarantees of their social protection: Law of Ukraine of October 22, 1993 No. 3551-XII. *Bulletin of the Verkhovna Rada of Ukraine (BVR)*, 9, 1993 – 1993, No. 45, Article 425.
16. On employment of the population: Law of Ukraine of 01.03.91 № 803-XII. *Bulletin of the Verkhovna Rada of Ukraine (BVR)*. 1991. No. 14. Art. 170.

DOI: <https://doi.org/10.32839/2304-5809/2019-12-76-14>
УДК 352.075

Луценко А.П.

Національний юридичний університет імені Ярослава Мудрого

ВПРОВАДЖЕННЯ ІНСТИТУТУ ПРЕФЕКТА В УКРАЇНІ: ПРАКТИКА ТА ДОСВІД ЗАРУБІЖНИХ КРАЇН

Анотація. Стаття присвячена дослідженню проблеми впровадження інституту префекта в Україні в рамках реформи децентралізації. У роботі висвітлено поняття моделі місцевого самоврядування. Проаналізовано особливості та порядок функціонування інституту префектів у зарубіжних країнах, розглянуто обсяг його повноважень. Головним завданням статті є пошук найбільш оптимальної моделі місцевого самоуправління, яка б могла ефективно діяти в українській державно-правовій дійсності та відповідала б тенденціям та вимогам реформи децентралізації. У статті проаналізовано перспективи впровадження інституту префекта в Україні на основі чинного українського законодавства та наявних законопроектів, які, попри те, що не були впроваджені в життя, однак дають уявлення про спрямованість реформи та те, як буде здійснювати свої повноваження в Україні префект.

Ключові слова: місцеве самоврядування, адміністративно-територіальна реформа, децентралізація, префект, префектура.

Lutsenko Alina

Yaroslav Mudryi National Law University

IMPLEMENTATION OF PREFECT INSTITUTE IN UKRAINE: PRACTICE AND EXPERIENCE OF FOREIGN COUNTRIES

Summary. The article is devoted to the researching of the issue of implementation of prefect institute in Ukraine. The article highlights the issue of the legal nature of the institution of the prefect. There are defined problems of decentralization reforms in Ukraine. It is concluded that the reforms are related to the creation of institution of the prefects, the key competencies of which are the following ones to oversee the observance of the constitutional norms and the requirements of the current legislation in Ukraine by local governments. The concept of models of local government is revealed. Features and ways of functioning of prefect institute in the different countries are analyzed. The best path allocated of development legislation of Ukraine in the sphere of organization of Local Government on experience other countries. The main purpose of the article is searching of the most optimal model of the local government, which can work effectively in the legal system of Ukraine. This model should keep up with the trends and requirements of the administrative-territorial reform. The attention is focused on a model institution of the prefect, the proposed changes to the Constitution of Ukraine. Prospects of the implementation of prefect institute in Ukraine is analyzed in the article. The basis of the research is current Ukrainian legislation and bill, which was not accepted, but which demonstrate direction of the administrative-territorial reform in Ukraine. It is proved that the given level of government is responsible for the solution the issues, which are close to the population of certain territories, but the current system of local government in Ukraine does not meet the needs of society and requires qualitative changes. It is concluded that the expected reforms in this area are related to the creation of the institution of the prefects, the key competency of which is not only oversee the observance of the constitutional norms and the requirements of the current legislation in Ukraine by local governments, but also coordinate the activities of the territorial bodies of central executive body in the country.

Keywords: local government, administrative-territorial reform, decentralization, prefect, prefecture.

Постановка проблеми. Сьогодні в Україні розпочато реформування системи державного управління та активно проваджується децентралізація державної влади. Метою цих змін є наділення органів місцевого самоврядування максимальним обсягом автономії, створивши при цьому дієві та надійні важелі впливу та контролю з боку держави за їх діяльністю, дотриманням Конституції та законодавства України. Для пошуку найбільш ефективної моделі управління на місцях доцільно звернути увагу на досвід зарубіжних країн щодо здійснення влади на місцях.

У світі сформувалися моделі місцевого самоврядування, притаманні для різних країн з огляду на особливості їх історичного розвитку, правову систему й особливості державного ладу. Проблема пошуку найбільш дієвої моделі місцевого самоврядування є актуальним питанням для теорії державного управління, обумовлена

якісними перетвореннями українського законодавства у даній сфері.

Аналіз останніх досліджень та публікацій. Для того, аби більш повно розкрити вищезазначені питання та висвітлити проблематику статті, було проаналізовано останні публікації щодо дослідження питання особливостей здійснення місцевого самоврядування залежно від його моделі, функціонування інституту префекта в різних країнах та перспективи його впровадження в Україні в рамках реформи децентралізації. Зокрема, було опрацьовано роботи таких вчених як П.В. Ворона, М.І. Дрогомирецької, В.В. Наконечного, А.І. Добролюбова та О.В. Марцеляка.

Мета статті. Метою статті є дослідження практики зарубіжних країн у сфері місцевого самоврядування та пошук такої моделі управління, впровадження якої було б найбільш доцільним для української правової реальності.

Виклад основного матеріалу. Моделі місцевого самоврядування характерні для різних країн світу відповідно до специфіки їх державно-правової дійсності. Розгорнутий аналіз цих типів викладено у роботі В. Наконечного. Таким чином, залежно від правової сім'ї розглядаються такі види місцевого самоврядування як англосаксонський, континентальний та змішаний.

Англосаксонська модель притаманна таким країнам як Великобританія, США, Австралія, Канада, Нова Зеландія та іншим державам англосаксонської правової сім'ї. Ця модель самоврядування характеризується високим рівнем децентралізації, адже вона притаманна країнам, у яких історично склався високий рівень дотримання громадянських свобод та слабкий бюрократичний апарат [1, с. 112]. На теоретичному рівні функції державного управління досить чітко розмежовані. На органи виконавчої влади всіх рівнів покладаються завдання, віднесені до політичної сфери, у той час як повсякденні управлінські функції віднесені до компетенції місцевої влади. Окремі територіальні одиниці мають досить високий рівень автономності, тому контроль держава здійснює не безпосередньо, а шляхом фінансових ревізій, прийняття законів, які стосуються місцевого самоврядування, засобів судового контролю, тощо [2, с. 285].

Європейська модель самоврядування, яку ще іноді називають «французькою» являє собою органічне поєднання виборних представницьких посад до органів муніципального управління та призначуваних службовців місцевих органів виконавчої влади. Таким чином повноваження обох форм місцевого управління знаходяться у рівновазі завдяки визначеним законодавцем інструментам взаємовпливу та контролю. Правове регулювання компетенцій місцевої влади країн континентальної правової сім'ї базується на принципі негативного регулювання [2, с. 286]. Відповідно до частини другої статті 4 Європейської хартії місцевого самоврядування органи місцевого самоврядування в межах закону мають повне право вільно вирішувати будь-яке питання, яке не вилучене зі сфери їхньої компетенції і вирішення якого не доручене жодному іншому органу [3]. Завдяки тому, що законом прямо передбачено лише заборонені для них дії, органи та посадові особи місцевого самоврядування наділені великим обсягом свободи та повноважень у сфері своєї діяльності. Для того, щоб ця свобода не перетворилася у свавілля, існують органи місцево виконавчої влади, які перебувають з місцевими представницькими та виконавчими органами у відносинах «стримування та противаг».

Змішана модель поєднує у собі риси як англосаксонської, так і європейської моделі місцевого самоуправління. Виявляється така гібридна модель у тому, що один і той же представницький орган одночасно є як і ланкою місцевої влади, так і представляє державну владу, поєднуючи у собі компетенції та повноваження обох. Така модель характеризує муніципальну владу, наприклад, в Японії, де обраний народом губернатор префектури, окрім повноважень голови місцевої адміністрації, виконує також і загальнодержавні функції [4, с. 94], чи в Німеччині, де голови адміністрацій районів є державними чиновниками

і головами виконавчих органів, хоча іноді німецьку модель виділяють як самостійну [5, с. 52].

При детальному розгляді української системи місцевого самоврядування, проаналізувавши відносини, які виникають в процесі взаємодії між муніципальною владою та органами виконавчої влади, можна зробити висновок про те, що самоврядування в Україні побудоване за континентальною моделлю. Система органів місцевого самоврядування включає об'єднані територіальні громади, місцеві ради та місцеві голів, виконавчі органи місцевих рад, обласні та районні ради й органи самоорганізації населення за законністю діяльності яких слідкують місцеві державні адміністрації, які в свою чергу підзвітні районним, обласним радам [6; 7]. Місцеві державні адміністрації та органи місцевої влади взаємодіють задля вирішення питань, пов'язаних з економічним, культурним і соціальним розвитком відповідних територій, на які поширюються їх повноваження.

Така модель місцевого управління відображає тенденцію до централізації влади та вибудовування чіткої ієрархії системи органів державної та місцевої влади, яка склалася в Україні впродовж тривалого процесу національного державного будівництва. Дослідник цієї проблеми А.І. Добролюбов зазначає, що враховуючи всю складність державного управління, без ієрархічних систем обійтися не можна. Вони є універсальними «підсилювальними» властивостями, що багаторазово примножують можливості людського співтовариства, здатність поєднувати колектив людей для вирішення завдань, непосильних для однієї людини [8, с. 28–29]. Це необхідно враховувати при проведенні реформи децентралізації задля того, щоб запропонована нова система органів місцевого управління зберігала оптимальний баланс у відносинах між державою та місцевим населенням, розумно та планомірно розширюючи обсяг повноважень органів самоврядування.

Найбільш яскравим прикладом функціонування інституту префектів є правовий досвід Франції. Префект у Франції — це державний службовець високого рівня, який представляє державну владу при державних та місцевих установах у департаментах. Префект очолює департамент і підлеглий адміністративний апарат, окрім того, йому підлегли деякі місцеві підрозділи центральних органів, зокрема під його керівництвом перебувають державні служби в департаменті — поліція, дорожня служба тощо. Префекту підпорядковуються субпрефекти, що виконують покладені на них повноваження в межах округів. У регіоні посаду префекта обіймає префект найбільшого департаменту, що входить до його складу [9, с. 116].

Основна функція префекта полягає у здійсненні нагляду за діяльністю органів місцевої влади та контролю за діяльністю територіальних органів центральних відомств у департаментах. З метою забезпечення виконання покладених на нього завдань на нього покладається ряд відповідних повноважень.

Префект має право оскарження рішень органів місцевого самоврядування у судовому порядку до адміністративних судів. Таким чином ним виконується його головна функція щодо на-

гляду за законністю та правомірністю діяльності місцевої влади з метою виявлення та припинення порушень Конституції та законів республіки. У Франції широко розповсюджений такий інститут як адміністративна опіка, що полягає у здійсненні контролю за діяльністю та рішеннями місцевого самоврядування. Нормативні акти місцевої влади не можуть вступити в силу без дозволу органу чи посадової особи центральної публічної адміністрації. У разі неспроможності місцевої ради здійснювати місцеве управління префект своїм рішенням може призупинити її діяльність на строк до одного місяця, а у випадку, коли вона не має можливості здійснювати управління комуною, така рада може бути достроково розпущена рішенням президента за погодженням з урядом [9, с. 116].

На нашу думку, така практика Франції щодо наділення префекта досить широким обсягом повноважень щодо нагляду та контролю за діяльністю місцевої влади суперечить меті та напрямкам реформи децентралізації, що провадиться в Україні. Ліквідація місцевих державних адміністрацій має на меті розширення свободи органів місцевого самоврядування та зменшення державного втручання у їх діяльність, тому інститут адміністративної опіки навряд буде доцільним рішенням з урахуванням тенденції до відходу від жорстко централізованої моделі управління.

Оскільки префекти є представниками державної влади, на них покладаються повноваження щодо координації діяльності поліції та жандармерії у відповідному департаменті а також контроль за усіма державними видатками на підзвітній йому території. Окрім цього загалом повноваження префекта у Франції полягають у представленні державної влади у відповідних департаментах, виданні нормативно-правових актів, здійсненні адміністративного контролю за діяльністю департаменту та комуни, керівництві роботі місцевих служб центральних органів виконавчої влади та їх представлення у взаємовідносинах з іншими службами та органами.

Наразі проект Закону України «Про внесення змін до Конституції України (щодо децентралізації влади)» був відкликаний, однак він ілюструє ідеї, покладено в основу реформи, та ті результати оновлення правової дійсності, яких прагне досягти законодавець. Відповідно до цього законопроекту префект на відповідній території має:

- здійснювати нагляд за додержанням Конституції і законів України органами місцевого самоврядування;

- координувати діяльність територіальних органів центральних органів виконавчої влади та здійснювати нагляд за додержанням ними Конституції і законів України;

- забезпечувати виконання державних програм;

- спрямовувати і організовувати діяльність територіальних органів центральних органів виконавчої влади та забезпечувати їх взаємодію з органами місцевого самоврядування в умовах воєнного або надзвичайного стану, надзвичайної екологічної ситуації, тощо [10].

Висновки. Як бачимо, правовий досвід Франції має серйозний вплив щодо формування уявлення про те, якими мають бути повноваження префекта в українській правовій дійсності й саме на нього необхідно звернути увагу при впровадженні даного правового інституту в Україні. Ця посада покликана виконувати контрольну функцію щодо органів місцевого самоврядування та виступати посередником у відносинах між органами місцевої та державної влади різних рівнів. В умовах орієнтації на збільшення обсягу прав та повноважень місцевого самоврядування функції префекта повинні утримувати паритет між можливістю легального контролю за діями органів місцевої влади та гарантування їм максимальної свободи щодо вирішення підвідомчих їм питань. Префект в Україні має стати якісно новою порівняно з місцевими державними адміністраціями фігурою в системі органів виконавчої влади, шляхом виконання переважно контрольних функцій задля збільшення можливостей місцевого самоврядування для здійснення управління на відповідній території.

Список літератури:

1. Ворона П.В., Дрогомیرهцька М.І. Зарубіжний досвід діяльності префектур та українські реалії (уроки для України). *Вісник НАДУ при Президентові України*. 2016. № 1. С. 111–118.
2. Наконечний В.В. Основні світові моделі місцевого самоврядування: порівняльний аналіз. *Теорія та практика держ. упр.* 2014. № 1. С. 283–289.
3. Європейська хартія місцевого самоврядування : прийнята Радою Європи у м. Страсбург 15.10.1985 // База даних «Законодавство України». URL: https://zakon.rada.gov.ua/laws/show/994_036 (дата звернення: 10.12.2019).
4. Чиркин В.Е. Конституционное право зарубежных стран. Москва : Юрист, 1997. 568 с.
5. Местное самоуправление в зарубежных странах. Информационный обзор / под. ред. Медведева Н.П. Москва : Юрид. лит.-ра, 1994. 78 с.
6. Про місцеве самоврядування в Україні : Закон України від 21.05.1997 № 280/97-ВР / Верховна Рада України. URL: <https://zakon.rada.gov.ua/laws/show/280/97-вр> (дата звернення: 10.12.2019).
7. Про місцеві державні адміністрації : Закон України від 09.04.1999 № 586-XIV / Верховна Рада України. URL: <https://zakon.rada.gov.ua/laws/show/586-14> (дата звернення: 10.12.2019).
8. Добролюбов А.И. Власть как техническая система: о трех великих социальных изобретениях. Минск : Навука і тэхніка, 1995. 239 с.
9. Марцеляк О.В. Інститут префекта у Франції як приклад для України. *Науковий вісник Ужгородського національного університету*. 2015. № 35. С. 113–117.
10. Про внесення змін до Конституції України (щодо децентралізації влади) : Проект Закону України від 1 лип. 2015 р. № 2217а. URL: http://w1.c1.rada.gov.ua/pls/zweb2/webproc4_1?pf3511=55812 (дата звернення: 10.12.2019).

References:

1. Vorona, P.V., & Drohomiretska, M.I. (2016). Zarubizhnyi dosvid diialnosti prefektur ta ukrainiski realii (uroki dlia Ukrainy) [Foreign experience of prefectures and ukrainian realities (lessons for Ukraine)]. *Visnyk NADU pry Prezydentovi Ukrainy*, vol. 1, pp. 111–118. (in Ukrainian)

2. Nakonechnyi, V.V. (2014). Osnovni svitovi modeli mistsevoho samovriaduvannia: porivnialnyi analiz [Basic world models of local government: comparative analysis]. *Teoriia ta praktyka derzhavnoho upravlinnia*, vol. 1, pp. 283–289. (in Ukrainian)
3. Council of Europe (1985). European hartly of municipalit. Available at: https://zakon.rada.gov.ua/laws/show/994_036 (accessed 10 December 2019).
4. Chirkin, V.E. (1997). *Konstitutsionnoye pravo zarubezhnykh stran* [Constitutional law of foreign countries]. Moscow: Yurist. (in Russian)
5. Medvedev, N.P. (ed.) (1994). *Mestnoye samoupravleniye v zarubezhnykh stranakh. Informatsionnyy obzor* [Local government in foreign countries. Informational review]. Moscow: Yuridicheskaya literatura. (in Russian)
6. Verkhovna Rada of Ukraine (1997). *Pro mistseve samovriaduvannia v Ukraini* [On Local Self-Government in Ukraine]. Available at: <https://zakon.rada.gov.ua/laws/show/280/97-вр> (accessed 10 December 2019).
7. Verkhovna Rada of Ukraine (1999). *Pro mistsevi derzhavni administratsii* [On Local State Administrations]. Available at: <https://zakon.rada.gov.ua/laws/show/586-14> (accessed 10 December 2019).
8. Dobrolyubov, A.I. (1995). *Vlast' kak tekhnicheskaya sistema: o trekh velikikh sotsial'nykh izobreteniyakh* [Power as a technical system: about three great social inventions]. Minsk: Navuka i technika. (in Russian)
9. Martseliak, O.V. (2015). Instytut prefekta u Frantsii yak pryklad dlia Ukrainy [Prefect institute in France as an example to Uktaine]. *Naukovyi visnyk Uzhhorodskoho natsionalnoho universytetu*, vol. 35, pp. 113–117. (in Ukrainian)
10. Pro vnesennya zmin do Konstytuciyi Ukrayiny (shhodo decentralizaciyi vlady): Proekt Zakonu Ukrayiny vid 01.07.2015 r. № 2217a. Available at: http://w1.c1.rada.gov.ua/pls/zweb2/webproc4_1?pf3511=55812 (accessed 10 December 2019).

DOI: <https://doi.org/10.32839/2304-5809/2019-12-76-15>

УДК 342

Павшук К.О., Дзюба Я.А.

Національний юридичний університет імені Ярослава Мудрого

СУЧАСНИЙ КОНСТИТУЦІЙНИЙ ПРОЦЕС В УКРАЇНІ

Анотація. У статті розкрито основні етапи сучасного конституційного процесу в Україні, проаналізовано його стан та обґрунтовано необхідність проведення конституційної реформи. Існуючий досвід проведення конституційних реформ, реалізація положень, закріплених у Конституції України вимагає від влади ґрунтовних кроків, щоб виправити зроблені помилки, що сформувалися ще з початку сучасного українського конституційного процесу. Одним із способів вирішення тих проблем, які нині стоять на заваді побудови конституційного ладу, який сприятиме досягненню визначених у чинній Конституції України головній меті – є проведення конституційної реформи шляхом внесення змін до Конституції України. У статті внесено пропозицію формулювання змісту нових законопроектів Конституції України шляхом попереднього дослідження всіх сфер життя суспільства і держави, настроїв, що панують у суспільстві та аналізу хибних кроків минулих років.

Ключові слова: конституційний процес, конституціоналізм, конституція, конституційний лад, конституційна реформа, процедура внесення змін до Конституції України.

Pavshuk Kateryna, Dzyuba Yana
Yaroslav Mudryi National Law University

MODERN CONSTITUTIONAL PROCESS IN UKRAINE

Summary. The article reveals the main stages of the current constitutional process in Ukraine, analyzes its status and substantiates the need for constitutional reform. The constitutional process, which is directly linked with the norms of constitutional law, such as those that regulate the most important social relations, occupies an important place among all the kinds of legal process, since in the course of its development there is the formation of the constitutionalism and the building of a constitutional order, which determines the order of organization and functioning of the institutions of state and society. The current constitutional process in Ukraine is the result of more than twenty years of the formation of its statehood. Now it has not been completed yet. Those challenges that Ukraine faced need fruitful work in different directions. However, despite the fact that the conditions of the constitutional process are complex and the challenges are significant, it is worth noting that there are real opportunities to establish a proper constitutional order in Ukraine. The article focuses on the basic mistakes and miscalculations that were made during the constitutional process in Ukraine – namely, during constitutional reforms. Experience of constitutional reforms, the implementation of the provisions enshrined in the Basic Law of the state requires the authorities to take thorough steps to eliminate all defects and shortcomings and to correct the mistakes that have been made since the beginning of the formation of the modern Ukrainian constitutional process. One of the ways to solve those problems that now stand in the way of building a constitutional order, which will contribute to the achievement of the main purpose defined in the current Constitution of Ukraine, is to carry out constitutional reform by introducing amendments to the Constitution of Ukraine. The article proposes the formulation of the content of new laws of the Constitution of Ukraine by preliminary examination of all spheres of life of society and the state, attitudes within society and analysis of the missteps of years past.

Keywords: constitutional process, constitutionalism, Constitution, constitutional system, constitutional reform, procedure for amending the Constitution of Ukraine.

Постановка проблеми. Сучасний конституційний процес в Україні, що розпочався з прийняттям Декларації про державний суверенітет України від 16 липня 1991 р. продовжує бурхливо розвиватися. Процес становлення і розвитку українського конституціоналізму та побудови конституційного ладу на різних етапах супроводжувався постійними змінами, які відбувалися шляхом проведення конституційних реформ і внесенням змін до Конституції України. Наразі на порядку денному нинішньої влади стоїть питання стосовно того, у якому напрямку рухатися далі, аби задекларовані в Основному Законі держави норми, в яких закріплено, що Україна є демократичною, правовою і соціальною державою, відповідали реальній дійсності.

Аналіз останніх досліджень та публікацій. Питання сучасного конституційного процесу і безпосередньо пов'язаних з ним – конституціоналізму і конституційного ладу нині

є актуальними у науці конституційного права. Серед наукових праць, присвячених даним питанням є наукові розвідки Ю.Г. Барабаша, В.Г. Буткевича Є.П. Євграфової, Я.В. Журби, І.Г. Кулішка, В.В. Речицького, Ю.М. Тодики, В.Я. Тація, В.М. Шаповала.

Виділення невирішених раніше частин загальної проблеми. На сьогодні відкритим залишається питання стосовно того, яким саме чином мають бути ліквідовані зроблені помилки та недоліки, що нагромаджувалися протягом конституційного процесу України: шляхом внесення змін до чинної Конституції України або – прийняттям нової; у якому напрямку слід рухатися, щоб укріпити конституційні засади народовладдя та функціонування громадянського суспільства.

Мета статті. Розгляд питання про стан і способи вирішення проблем, що склалися у конституційному процесі України задля формування

громадянського суспільства і подальшого розвитку України як суверенної, незалежної, демократичної, правової, соціальної держави.

Виклад основного матеріалу. Активний процес становлення українського конституціоналізму як політико-правової ідеології державного правління, обмеженого змістом конституції, розпочався лише у ХХ столітті [7, с. 17]. Це було пов'язано з бурхливими суспільно-політичними процесами, що відбувалися у 90 рр. в УРСР, які призвели до масштабних змін і перетворень в усіх сферах державного життя.

Серед причин і передумов, що активізували сучасний конституційний процес стала активна робота над внесенням змін до Конституції УРСР 1978 р. під впливом напруженої політичної ситуації в країні, а згодом і прийняття вже нової Конституції України, оскільки як зазначає В.М. Шаповал, конституція – це єдиний нормативно-правовий акт найвищої юридичної сили чи кілька таких актів, що регламентують окремі сторони суспільного буття, насамперед пов'язані з організацією і здійсненням державного владарювання, що встановлюють засади державного ладу, порядок формування, організації та діяльності головних ланок державного механізму, основи правового статусу індивіда [7, с. 22].

Ще на початку 1990 р. Президією Верховної Ради УРСР була створена робоча група, якій було доручено опрацювати пропозиції, що існували на той час, щодо внесення змін і доповнень до чинної Конституції УРСР 1978 р.

Але паралельно із внесенням змін до чинної Конституції УРСР, приймалися акти справжнього історичного значення для України, положення яких зіграли вирішальну роль для ідентифікації України як суверенної держави. Мова йде про Декларацію про державний суверенітет України, Акт проголошення незалежності України, Закон України «Про правонаступництво».

Можна сказати, що по суті з прийняттям Декларації про державний суверенітет України від 16 липня 1990 р., яка мала стати основою для Основного Закону розпочалася робота з підготовки проекту нової Конституції України.

24 жовтня 1990 р. на сесії Верховної Ради було розглянуто питання «Про утворення Конституційної комісії Верховної Ради УРСР». На розробку концепції було надано один місяць, проте реально цей процес тривав більше півроку.

19 червня 1991 р. Верховна Рада України затвердила проект Концепції, після чого було вирішено перейти до безпосередньої підготовки тексту Основного Закону, який планували подати на розгляд четвертої сесії Верховної Ради. У Концепції Конституції України, затвердженій Верховною Радою України 19 червня 1991 р., зазначалося, що в основі майбутнього конституційного ладу має лежати принцип народовладдя, який передбачає можливість реалізації влади сувереном як безпосередньо, так і через депутатів різних рівнів. Визнавалася наявність у народу законодавчих повноважень, які він міг би здійснювати шляхом проведення референдуму. Також, мала місце пропозиція закріплення демократичного принципу, що політична влада досягається тільки через вільні демократичні вибори.

На наступному етапі конституційного процесу був запропонований цілісний проект нової Конституції України в редакції від 1 липня 1992 р., який у результаті був винесений на всенародне обговорення. 17 липня 1992 р. у газеті «Голос України» було опубліковано проект Основного Закону України.

Цей проект складався з Преамбули, 10 розділів, 21 глави, 258 статей і 8 перехідних положень. Зокрема, згідно з проектом, положення, щодо Автономної Республіки Крим були закріплені у Розділі «Територіальний устрій». Відбувся розподіл державної влади на законодавчу, виконавчу і судову, а законодавча влада – Національні збори – могли бути представлені у двох варіантах: одна або дві палати. Представниками державної влади на місцях визначені управи, голів яких мав призначати Президент тощо.

Обговорення проекту Конституції проходило з середини липня до 1 грудня 1992 р. Участь в обговоренні взяли близько 200 тис. громадян, 134 місцевих ради, 118 об'єднань громадян і близько 3 000 трудових колективів, низка наукових і навчальних закладів, державних органів. Проект дістав схвальну оцінку більшості громадян України і до нього було запропоновано більше 47 тисяч поправок, доповнень, заперечень, значна частина яких була урахована в остаточному тексті проекту нової Конституції. Після відповідної доробки і обговорення Верховною Радою України проект був знову оприлюднений в пресі в редакції від 26 жовтня 1993 р.

У цілому він був орієнтований на парламентсько-президентську республіку з досить обмеженими повноваженнями Президента з посиленням позицій Верховної Ради. Однак, деякі принципово важливі положення так і не ввійшли до проектів Конституції України: створення інституту народної законодавчої ініціативи, вільного доступу до публічної інформації, механізм реалізації народовладдя. Відмова від цих положень була пов'язана з прагненнями недопущення посилення впливу безпосередньої демократії шляхом проведення референдумів, на яких мали б затверджуватися конкретні рішення, що не підлягають оскарженню жодним органом [1, с. 138–139].

Розробка проекту нової Конституції відбувалася за досить напруженої ситуації в країні – відставка уряду, підготовка референдуму з приводу довіри Президенту і Верховній Раді, співвідношення політичних сил. У зв'язку з цим конституційний процес у 1993 р. було перервано призначенням на 27 березня 1994 р. позачергових виборів до Верховної Ради України і на 26 червня 1994 р. – дострокових президентських виборів. Те, що сталося, було великою політичною помилкою співголів попередньої Конституційної комісії Л.М. Кравчука та І.С. Плюща, які погрузили у своїх протиріччях стосовно шляхів посилення впливу виконавчої влади, тим самим загубивши шанс надати країні нову Конституцію.

Верховна Рада України Другого скликання 10 листопада 1994 р. затвердила новий склад конституційної комісії Постановою Верховної Ради України «Про склад комісії з розроблення нової Конституції України (конституційної комісії)» співголовами якої стали Президент України

Л.Д. Кучма та Голова Верховної Ради України О.О. Мороз.

24 жовтня 1995 р. Конституційна комісія на своєму засіданні створила нову робочу групу з підготовки проекту нової Конституції з числа членів Конституційної комісії. Комісія попередньо схвалила проект, хоча, як вважав її Голова, О.О. Мороз, потребам України більше відповідав однопалатний парламент, а не двопалатний законодавчий орган. Не задовольнило О.О. Мороза й те, що Верховна Рада не визначалася в проекті в якості «вищого законодавчого органу влади» [5, с. 69].

Конституцію 1996 року приймали під загрозою проведення ініційованого главою держави референдуму, тому процес її ухвалення у другому та третьому читаннях відбувся за 24 години безперервної роботи.

27 червня парламент зібрався на засідання для обговорення тексту проекту нової Конституції. Обговорення тривало цілу добу, за результатом голосування на засіданні стало прийняття Конституції України о 9 годині 20 хвилин ранку 28 червня 1996 р. 315 голосами «за» Конституції України.

Стосовно прийнятого документу склалися різні точки зору. Так, з погляду В.Я. Тація та Ю.М. Тодики ця Конституція стала «фундаментальною основою для формування в державі власне національної правової системи романо-германського типу з усіма притаманними їй якісними характеристиками. Більше того, на їхнє переконання, Конституція є актом не лише держави, а й суспільства, його державно-правовою моделлю, чинником забезпечення законності та правопорядку, стабільності інститутів влади, необхідною умовою становлення правової державності, що ґрунтується на пануванні права» [6, с. 36–37]. Натомість, М.І. Ставнійчук, стосовно досконалості цього документу говорить: «Конституція 1996 р. є Конституцією пострадянського періоду. Так, вона увібрала в себе ряд позитивних демократичних положень, але все ж Основний Закон, прийнятий на той період був дитям свого часу з певними недоліками тексту». Дехто вважає, що Конституція України, прийнята 1996 року, відповідає періоду, у який вона була прийнята – пострадянському. Саме тому існує необхідність формування нових методів для внесення змін до деяких положень Конституції.

Такі думки українських політиків, юристів з часом були неодноразово підтверджені практикою, а саме конституційним реформуванням, яке триває і донині.

8 грудня 2004 р. Верховна Рада України ухвалила зміни до Конституції України, відповідно до яких Україна з президентсько-парламентської перетворювалася на парламентсько-президентську республіку. Повноваження парламенту були значно розширені: Верховна Рада України призначала за поданням Президента України Прем'єр-міністра України, Міністра оборони, Міністра закордонних справ. А за поданням Прем'єр-Міністра – інших членів уряду. Реформа набула чинності у 2006 р. після виборів до Верховної Ради України.

Такі висновки були очевидними, оскільки головною метою цієї реформи були не реальні зміни, а звичайний перерозподіл повноважень між

Президентом України і парламентом в бік розширення повноважень останнього та посилення ролі Кабінету Міністрів України у здійсненні виконавчої влади та впливу парламенту на його формування і діяльність за рахунок обмеження прав глави держави у цій сфері.

Зміни, запроваджені конституційною реформою 2004 року призвели до дестабілізації управлінської і, як наслідок, соціально-економічної функцій держави, однак незважаючи на це зберегли свою актуальність до 2010 року.

У 2007 р. Президент Віктор Ющенко намагався скасувати ці зміни: ініціював створення конституційної ради для проведення референдуму. Проте йому це не вдалось.

У 2010 р. конституційні зміни таки продовжились. Це було пов'язано з тим, що 30 вересня 2010 р. № 2222 Конституційний Суд України визнав неконституційним Закон України «Про внесення змін до Конституції України» від 8 грудня 2004 р. Свою правову позицію Конституційний Суд обґрунтовував тим, що, по-перше, Верховна Рада України розглянула законопроект № 4180 з поправками, щодо якого Конституційний Суд України не надав висновку і ухвалила закон № 2222, чим порушила вимоги ст. 19 Конституції України і ст. 159, в якій зазначено, що законопроект про внесення змін до Конституції України розглядається Верховною Радою України за наявності висновку Конституційного Суду України [4].

По-друге, Закон № 2222 був прийнятий пакетним голосуванням, що було явним порушенням процедури прийняття законів, передбаченої Регламентом Верховної Ради України, ст. 155 Конституції України, в якій йдеться про те, що законопроект має бути попередньо схвалений більшістю від конституційного складу Верховної Ради України, і тільки потім може бути прийнятий на наступній черговій сесії Верховної ради України, якщо за нього проголосувало не менш як дві третини від конституційного складу Верховної Ради України.

Однак, 21 лютого 2014 р. у зв'язку масовими протестами і Революцією Гідності Верховна Рада України прийняла Закон України «Про відновлення дії окремих положень Конституції України», який був згодом підписаний виконуючим обов'язки Президента України, – Головою Верховної Ради України О. Турчиновим. 22 лютого парламентом була прийнята Постанова про текст Конституції України в редакції 28 червня 1996 р. із змінами і доповненнями, внесеними законами України від 8 грудня 2004 р. № 2222-IV, від 1 лютого 2011 р. № 2952-VI, від 19 вересня 2013 р. № 586-VII».

Загалом у 2014 році конституційний процес було спрямовано на правове регулювання подій, які склалися в країні у ході розгортання Революції Гідності. Правовою основою нової хвилі конституційних перетворень став Закон України «Про відновлення дії окремих положень Конституції України» від 21 лютого 2014 р.; Постанова Верховної Ради України «Про текст Конституції України в редакції 28 червня 1996 р., із змінами і доповненнями, внесеними законами України від 8 грудня 2004 р. № 2222-IV, від 1 лютого 2011 р. № 2952-VI, від 19 вересня 2013 р. № 586-VII»;

Постанова Верховної Ради України «Про самосушення Президента України від виконання конституційних повноважень та призначення позачергових виборів Президента України» від 22 лютого 2014 р.

У Законі України «Про відновлення дії окремих положень Конституції України» йшлося про чергову зміну форми правління з президентсько-парламентської на парламентсько-президентську республіку, якою Україна залишається і сьогодні.

Але подіями 2014 року конституційний процес в Україні не був завершений. Чергова конституційна реформа в країні відбулася у 2016 році, однак вона несла з собою зміни дещо іншого характеру, порівняно з попереднім досвідом реформування, оскільки стосувалася вже не перерозподілу повноважень між законодавчою і виконавчою гілками влади, а вносила зміни до системи правосуддя.

2 червня 2016 р. Верховна Рада України ухвалила зміни до Конституції України у частині правосуддя. Новелою запровадженої реформи стала зміна статусу Конституційного Суду України. Метою цієї новели було зміцнення незалежності Конституційного Суду України шляхом зміни його повноважень, вимог до кандидатів на посаду судді, порядку здійснення відбору на зайняття посади судді. Вирішальним етапом стало прийняття Закону України «Про Конституційний Суд України», який мав набрати чинності до 30 вересня 2016 р., а Верховна Рада України ухвалила його з другої спроби – лише 13 липня 2017 р. [3].

Конституційна реформа 2016 року змінила статус прокуратури. Це було обумовлено тим, що Закон України «Про прокуратуру» не визначав належність прокуратури до якоїсь із гілок державної влади, її статус був врегульований на рівні розділу VII Основного Закону, який не містив вказівок на приналежність прокуратури до якоїсь із гілок державної влади. Таким чином, прокуратура займала самостійне і незалежне положення у системі органів державної влади, і не належала до жодної з гілок влади і не була підпорядкованою жодній з них. Ситуація змінилася у 2016 р., коли розділ VII був виключено, натомість розділ VIII «Правосуддя» було доповнено ст. 131¹, присвяченою органам прокуратури України [2]. Відповідно до цього, на сьогодні є всі підстави розглядати її як суміжний із судовою владою інститут.

На сучасному етапі конституційного процесу не менш важливим кроком для України стало прийняття Закону України «Про внесення змін до Конституції України (щодо стратегічного курсу держави на набуття повноправного членства України в Європейському Союзі та в Організації Північноатлантичного договору)», який набув чинності 21 лютого 2019 р. Закон змінив Преамбулу Конституції України, встановивши, що парламент підтверджує європейську ідентичність українського народу і незворотність європейського та євроатлантичного курсу України. Це є надважливий документ, оскільки його предметом стали питання, які безпосередньо стосуються конституційного ладу України, зокрема сувере-

нітету народу і держави, захисту територіальної цілісності і недоторканності України, спрямованості її зовнішньополітичної діяльності. Попри те, що ним на конституційному рівні було закріплено новий стратегічний курс держави, законом фактично визнано «нову ідеологію» розвитку суспільства.

Далі, 11 вересня 2019 р. Президент України В. Зеленський підписав Закон України «Про внесення змін до ст. 80 Конституції України щодо недоторканності народних депутатів України», ухвалений Верховною Радою України 3 вересня 2019 р. Згідно з законом, ст. 80 Конституції України викладається у новій редакції, яка не містить положень про те, що народним депутатам України гарантується депутатська недоторканність і вони не можуть без згоди Верховної Ради України бути притягнуті до кримінальної відповідальності, затримані чи заарештовані. Водночас за ними зберігається депутатський індемнітет. Передбачається, що закон набуде чинності 1 січня 2020 р.

Висновки і пропозиції. Вважаємо, що у конституційному процесі України вже зроблено достатньо помилок, щоб зробити певні висновки. Нинішня влада рішуче налаштована на те, щоб ліквідувати всі можливі вади і недоліки конституційного ладу України, що сформувалися ще з початку становлення сучасного українського конституційного процесу. На сьогодні Президентом України до Верховної ради України IX скликання подано понад 20 законопроектів, серед них проект закону, щодо запровадження законодавчої ініціативи для народу України згідно з яким до суб'єктів законодавчої ініціативи додається народ; законопроект про скасування адвокатської монополії стосовно якого КСУ вже надав висновок щодо його відповідності вимогам статей 157 і 158 Конституції України.

З огляду на досвід попередніх років, на нашу думку, не менш ефективним буде внесення змін до чинної конституції шляхом першочергового виявлення її недоліків, формування змісту нових законопроектів, попередньо дослідивши усі сфери життя держави і суспільства, настрої, що панують у суспільстві і найголовніше помилки минулих років, які й досі стоять на заваді побудови демократичної, правової держави.

Отже, на сьогодні в Україні сформувався певний досвід проведення конституційних реформ. Але, на жаль, цей досвід не є взірцем. Сучасний конституційний процес, який розпочався з прийняття Конституції України супроводжується хибними кроками. Його можна порівняти зі сніговою кулею, що котилася, нагромаджуючи на собі нові проблеми. Оцінюючи конституційні реформи 2004, 2010, 2014 років, з нашого погляду, можна дійти висновку, що вони були інструментами перерозподілу владних повноважень серед політичної еліти і лідерів нашої держави, а не інструментами, які мали сприяти укріпленню конституційних засад народовладдя та функціонування громадянського суспільства не так давно проголошеної незалежної України.

Список літератури:

1. Барабаш Ю.Г. Конституційний вимір української демократії (історико-теоретичні нотатки). *Право України*. 2014. № 7. С. 137–145.
2. Конституція України : Закон України від 28 червня 1996 р. URL: <https://zakon.rada.gov.ua/laws/show/254к/96-вр> (дата звернення: 12.12.2019).
3. Про Конституційний Суд України : Закон України від 13.07.2017 р. URL: <https://zakon.rada.gov.ua/laws/show/2136-19> (дата звернення: 12.12.2019).
4. Рішення Конституційного Суду України № 20-рп/2010 від 30.09.2010 р. (справа про додержання процедури внесення змін до Конституції України). URL: <https://zakon.rada.gov.ua/laws/show/v020p710-10> (дата звернення: 12.12.2019).
5. Речицький В. Конституціоналізм. Коротка версія. Читанка з конституціоналізму для зацікавлених. Харків : Харківська правозахисна група, Права людини, 2014. 264 с.
6. Тацій В., Тодика Ю. Проблеми становлення сучасного конституціоналізму. *Право України*. 2001. № 6. С. 36–37.
7. Шаповал В.М. Сучасний конституціоналізм : монографія. Київ : Юрінком Інтер. С. 17–22.

References:

1. Barabash, Yu.G. (2014). Konstytsiinyi vymir ukrainskoi demokratii (istoryko-teoretychni notatky) [Constitutional dimension of Ukrainian democracy (historical and theoretical notes)]. *Law of Ukraine*, no. 7, pp. 137–145. (in Ukrainian)
2. Konstytsiya Ukrayiny vid 28.06.1996 r. URL: <https://zakon.rada.gov.ua/laws/show/254к/96-вр> (accessed: 12.12.2019).
3. Pro Konstytsiynyy Sud Ukrayiny: Zakon Ukrayiny vid 13.07.2017 r. URL: <https://zakon.rada.gov.ua/laws/show/2136-19> (accessed: 12.12.2019).
4. Rishennya Konstytsiynoho Sudu Ukrayiny № 20-rp/2010 vid 30.09.2010 r. (sprava pro doderzhannya protsedury vnesennya zmin do Konstytsiyi Ukrayiny). URL: <https://zakon.rada.gov.ua/laws/show/v020p710-10> (accessed: 12.12.2019).
5. Rechytskyi, V. (2014). *Konstytsionalizm. Korotka versii. Chytanka z konstytsionalizmu dlia zatsikavlenykh* [Constitutionalism. Short version. A Reader on Constitutionalism for the Interested]. Kharkiv: Kharkivska pravozakhysna hrupa, Prava liudyny. (in Ukrainian)
6. Tatsiy, V., & Todyka, Yu. (2001). Problemy stanovlennia suchasnoho konstytsionalizmu [Problems of formation of modern constitutionalism]. *Law of Ukraine*, no. 6, pp. 36–37. (in Ukrainian)
7. Shapoval, V.M. (2005). *Suchasnyi konstytsionalizm* [Modern constitutionalism]. Kyiv: Yurinkom Inter, pp. 17–22. (in Ukrainian)

DOI: <https://doi.org/10.32839/2304-5809/2019-12-76-16>

УДК 342.5

Петришина М.О., Іваницька М.О.

Національний юридичний університет імені Ярослава Мудрого

ПРОБЛЕМНІ АСПЕКТИ ДІЯЛЬНОСТІ ДЕРЖАВНИХ ОРГАНІВ У ВПРОВАДЖЕННІ ЕЛЕКТРОННОГО ВРЯДУВАННЯ

Анотація. Стаття присвячена вивченню проблем і недоліків діяльності та взаємодії основних державних органів, відповідальних за розробку політики у сфері впровадження електронного урядування. Досліджуються система розподілу повноважень та функціонування державних органів, відповідальних за розробку і впровадження державної політики з електронного урядування. Аналізу піддаються питання, пов'язані з виявленням проблем у діяльності державних органів, що впливають на ефективність впровадження реформи електронного урядування. Наголошується на необхідності усунення фрагментарності у впровадженні реформи електронного урядування, підвищення рівня взаємодії та вдосконалення розподілу повноважень між державними органами щодо діяльності з упровадження електронного урядування, виробленні єдиного підходу при прийнятті фінансових рішень та належному законодавчому визначенні механізму фінансового управління.

Ключові слова: електронне урядування, інформатизація, електронні послуги, повноваження, органи державної влади.

Petryshyna Maryna, Ivanitskaya Mariya
Yaroslav Mudryi National Law University

PROBLEMATIC ASPECTS OF STATE AUTHORITY ACTIVITIES IN THE IMPLEMENTATION OF ELECTRONIC GOVERNANCE

Summary. The article is devoted to the study of problems and shortcomings of activity and interaction of the main state bodies responsible for policy development in the field of e-government implementation, for the implementation of e-government reform. The system of distribution of powers and functioning of state bodies responsible for the development and implementation of state policy in the field of e-governance is investigated. The analysis raises issues related to the identification of problems in the activities of public authorities that influence the effectiveness of the implementation of e-governance reform. Stresses the need to eliminate fragmentation in the implementation of e-governance reforms, increase the level of engagement and improve the distribution of powers among e-government bodies, develop a unified approach to financial decision-making, and properly shape the financial management mechanism. These problems are investigated in the light of the Concept of e-government Development in Ukraine, the Strategy of Public Administration Reform (2016–2020). On the basis of the analysis of the norms of the current legislation and the activity of the relevant state bodies, conclusions are drawn regarding the need for comprehensive improvement of the functioning of the state bodies responsible for the implementation of e-governance in various aspects of their activities and systematization of overall project management and reform development programs. On the basis of the above, the main tasks of improving the functioning and efficiency of state bodies are to include optimization of personnel and officials of certain state bodies, carrying out a functional analysis of their activities in order to separate the functions that should be redistributed, harmonization and unification of investments in IT. The problems that need urgent solution are: poor quality and efficiency of projects and tasks implementation, insufficient level of readiness of civil servants and employees of local self-government bodies, individuals and legal entities to implement and use e-government tools, lack of capacity and qualified staff in the field of electronic governance technologies to ensure the deployment, management and support of IT solutions.

Keywords: e-governance, informatization, e-services, public powers, state bodies.

Постановка проблеми. Електронне урядування – це форма організації державного управління, яка, широко застосовуючи новітні інтелектуально-комунікаційні технології (далі – ІКТ), забезпечує якісно новий рівень відкритої взаємодії держави та суспільства, надання повного комплексу державних послуг для всіх категорій громадян та суб'єктів господарювання. Впровадження електронного урядування передбачає реалізацію послідовного, комплексного та індивідуалізованого підходу до надання державних послуг та інформації для населення. Електронне урядування є одним з основоположних чинників розвитку державного управління та надання послуг в Україні. Для ефективної підтримки розвитку електронного урядування необхідним є системний та скоординований підхід до його впровадження та од-

ночасне просування різних компонентів діджиталізації.

Проте проблема ефективності та результативності регулювання розвитку інформаційної інфраструктури в Україні загалом та зокрема електронного урядування залишається актуальною та до кінця не розв'язаною, адже зусилля щодо вдосконалення впровадження заходів з електронного урядування належним чином не впорядковані і не скоординовані. Політичні інструменти, такі як Стратегія реформи державного управління (2016–2020 рр.), визначають пріоритетність потреби покращення якості та доступності адміністративних послуг. Для досягнення цієї мети уряд планує інвестувати в цифрові технології, впроваджувати центри адміністративних послуг, а також здійснити децентралізацію основних адміністративних послуг. Проте наразі реалізація

заходів з реформування електронного урядування на рівні центральної виконавчої влади є фрагментарною. Найбільш вразливими напрямками діяльності є центри обробки даних, аналіз даних, забезпечення безперерйного функціонування систем, закупівлі у сфері ІКТ, ідентифікація населення, розділення ролей зацікавлених сторін, спільні платформи та послуги.

Аналіз останніх досліджень та публікацій. Проблемі державного управління розвитком інформатизації та зокрема електронного урядування приділяється значна увага у працях як зарубіжних, так і українських дослідників. Так, ці питання досліджували Д. Белл, А. Голднер, І. Бачило, І. Жилаєв, М. Згуровський, М. Кастельс, М. Макклоен, І. Масуда, І. Мелюхін, Г. Смолян, Л. Сморгунов, А. Соколов, А. Соловйов, О. Тоффлер, А. Турен, А. Урсул, Д. Чепкашин та ін. Особливе значення мають роботи А. Семенченка, в яких знайшли відображення не лише теоретичні питання електронного урядування, а й практика їх безпосереднього впровадження в державному управлінні України.

Виділення невирішених раніше частин загальної проблеми. Проте, сьогодні головною проблемою неефективності державного управління в будь-якій сфері України є невизначеність основних гравців і стейкхолдерів, відсутність чіткого розмежування сфери компетенції та відсутність співпраці та необхідного стимулювання розвитку. Наразі часу на невдалі експерименти в Україні немає, тому, необхідним кроком на шляху до досягнення цілей є детальний аналіз та вироблення пропозицій щодо вдосконалення ефективності діяльності державних органів у сфері впровадження електронного урядування.

Вищезначене зумовлює **мету цієї статті**, яка полягає у вирішенні наступних завдань: 1) визначення основних державних органів, що відповідальні за розробку та впровадження політики у галузі електронного урядування; 2) аналіз і вироблення пропозицій вирішення проблем функціонування основних органів, що відповідальні за електронне урядування; 3) виявлення і пошуки вирішення проблем, пов'язаних із впровадженням електронного урядування, з якими стикаються державні органи.

Виклад основного матеріалу. Необхідність державного регулювання в будь-якій сфері суспільного життя пояснюється неспроможністю ринкових механізмів вирішити певні проблемні питання, характерні суспільним відносинам у даній сфері за допомогою лише самоорганізації та саморегулювання. Кожна з країн, виходячи з особливостей свого соціально-економічного розвитку, національних інтересів, визначає свої принципи, пріоритети, підходи, об'єкти, інструменти державного регулювання цієї сферою.

Сучасна практика державного управління інформатизацією в Україні не враховує значну складність і багатофакторний характер цієї сфери, різнотиповість та ієрархічність її ключових гравців, багаторівневість систем управління, що обумовлює нечіткість пріоритетів управління, відсутність єдності цілепокладання та стратегій, некоординованих дій, неефективності проектів, які не узгоджені між собою. Підтвердженням цього є розподіл повноважень державних орга-

нів, відповідальних за розвиток окремих складових електронного урядування.

Важливим органом у сфері розробки політики впровадження електронного урядування є Міжгалузева рада з питань розвитку електронного урядування (далі – Рада). Організаційна підтримка діяльності Ради забезпечується Міністерством цифрової трансформації України. Міністерство було створено Кабінетом Міністрів України у 2014 році для керівництва реалізацією державної політики у сферах інформатизації, електронного урядування, формування та використання національних електронних інформаційних ресурсів, розвитку інформаційних ресурсів у суспільстві. Крім того, Міністерство вправі вносити пропозиції до Кабінету Міністрів України для забезпечення розвитку державної політики у цій галузі.

До розробки політики пов'язаної із реалізацією програми електронного урядування залучені також й інші органи державної влади. Проте, не зважаючи на значну кількість державних органів, що відповідальні за впровадження електронного урядування, всі зусилля з реформування електронного урядування не носять системний характер та є неузгодженими.

Так, наприклад, згідно з відповідним регламентом, Міжгалузева рада може скликатися головою на засідання у разі потреби, але не менше ніж два рази на рік. До того ж, у Концепції розвитку електронного урядування в Україні зазначається, що задля підвищення ефективності у галузі електронного урядування має бути забезпечена ефективна діяльність Міжгалузевої ради. Більш того, Міжгалузева рада має відігравати ключову роль у сприянні узгодженню діяльності влади у процесі впровадження завдань Концепції розвитку електронного урядування – головного стратегічного документу у галузі розвитку електронного урядування. Тим не менш, Міжгалузева рада не скликалась в останні роки, що підкреслює безрезультатність її функціонування. В результаті Міністерство цифрової трансформації України фактично координує як процес прийняття політичних рішень, так і їх реалізацію, бере участь у розробці політики з питань розвитку електронних послуг; автоматизації внутрішніх процесів органів державної влади та впровадження системи управління документами; вдосконалення реєстрів ІТ та впровадження платформи сумісності, а також оприлюднення державних даних.

Загалом, на Міністерство з цифрової трансформації покладено велику кількість функцій, пов'язаних як з розробкою політики, так і з її реалізацією. Проте, згідно з останніми дослідженнями Світового банку деякі функції не виконуються належним чином. Зокрема, недостатньо визначається його активність у зв'язку з прийняттям методології реінжинірингу бізнес-процесів, були затримки імплантації системи сумісності і координації програми електронного урядування на регіональному рівні.

Крім того, у Міністерства відсутня стратегія інституційного розвитку та показники для моніторингу результатів його діяльності, його модель фінансування не влаштована для надання можливості забезпечення стимулів на основі резуль-

татів впровадження електронного уряду та для забезпечення фінансової стійкості та інституційного розвитку [10].

Виходячи з наведеного, можна зробити висновок, що Міністерство цифрової трансформації прагне керувати як розробкою, так і впровадженням політики внаслідок чого роздвібує свої можливості, піднімаючи проблеми конфлікту інтересів та підриваючи власну здатність повністю зосередитись на своїй ролі впровадження політики. Потенціал Міністерства міг би покращитися після того, як він заповнить свої поточні вакансії та скоротить функціональну сферу. На нашу думку, Міністерству слід переглянути свої надто широкі повноваження та функції з метою організації цілеспрямованої та ефективної діяльності у здійсненні реформи електронного урядування. Вірогідно доцільним було б, функції, що стосуються розробки політики, передати Міжгалузевій Раді.

В результаті аналізу сучасних досліджень та думок науковців у галузі електронного урядування було з'ясовано, що наразі державні органи стикаються зі значною кількістю проблем пов'язаних із впровадженням електронного урядування, одними з яких є відсутність потенціалу та кваліфікованого персоналу в галузі управління ІТ, щоб гарантувати гідність впровадження, управління та супроводження ІТ-рішень, низький рівень зарплат і високий оборот у державному секторі, що ускладнює утримання кваліфікованого персоналу.

Міністерство інфраструктури та його цифровий департамент можуть слугувати відповідним прикладом цих проблем. У відділі цифрових технологій наразі працює 10 посадових осіб, але лише 3 з них займаються над завданнями безпосередньо пов'язаними з електронним урядуванням.

Державне підприємство «Державний центр інформаційних ресурсів України» – приклад проблеми плинності кадрів. При тому, що це квазідержавне підприємство, яке має можливість підприємництва та елементи для залучення висококваліфікованих кадрів, воно все ще фінансується в основному державою. Конкуренентоспроможність оплати праці невисока, що призводить до щорічного обороту близько 50%. Утримання кваліфікованого персоналу є проблемою. Після отримання професійного досвіду у державному підприємстві, співробітники легко знаходять роботу в приватному секторі, де значно вища заробітна плата.

Отже, урядові установи працюють скоріше ізольовано, утримуючи працівників з ІКТ та технологічну інфраструктуру відособлено, будуючи надмірні системи, а не використовуючи спільні програми та інфраструктуру, що призводить до дублювання функцій та неефективності. Регіональні та місцеві органи влади страждають від дефіциту потенціалу ІКТ, і національні агенції не мають достатніх ресурсів для їх підтримки.

До того ж варто виділити також з'ясовані в ході дослідження проблеми, відображені у Концепції розвитку електронного урядування, які необхідно вирішити, а саме: недостатній рівень інтегрованої координації, контролю та взаємодії клієнтів; економічна криза, яка призводить до зменшення обсягу фінансування у сфері, наприклад, розвитку електронного урядування; низька якість та ефективність реалізації проектів та завдань; недостатній рівень готовності державних службовців та працівників органів місцевого самоврядування, фізичних та юридичних осіб до впровадження та використання інструментів електронного урядування.

Висновки і пропозиції. Таким чином, наведене вище дає змогу зробити висновки про відсутність чіткого визначення ролей, пов'язаних із впровадженням електронного урядування, фрагментарність впровадження необхідних реформ, відсутність достатнього рівня взаємодії та нерівномірний розподіл повноважень між державними органами щодо діяльності з впровадження електронного урядування. Крім того, бізнес-модель і фінансова стійкість рішень зазвичай розглядаються на спеціальній основі і не мають єдиного підходу, механізм фінансового управління не визначений необхідним чином. Міністерство з цифрової трансформації має відповідні повноваження і працює над координацією між секторами та регіонами, однакові зацікавлені сторони не завжди виконують правила. Зважаючи на це, на нашу думку, необхідно чітко відмежування реалізації політики від її розробки, звуження обсягу роботи Міністерства з цифрової трансформації шляхом проходження функціонального аналізу задля визначення функцій, які слід перенести, делегувати чи передати на аутсорсинг. Потенціал проектування та програм ІТ-проектів та програм управління державним сектором повинен бути консолідований. Реформа електронного урядування повинна допомогти систематизувати управління проектами та програмами розвитку, впровадження та підтримки ІТ від міністерств, інших підпорядкованих центральних органів виконавчої влади, регіональних та місцевих органів влади. Публічна влада повинна займатися лише стратегічним плануванням використання сучасних технологій та оцифрування (галузева е-трансформація), а також залучатись на етапі розробки концепції ІТ-проектів та рішень та використання впроваджених рішень. Необхідно реалізувати більш узгоджені та уніфіковані інвестиції в ІТ у державному секторі. Місцеві органи державної влади повинні координувати свої інвестиції в ІТ з центральним рівнем. Міжгалузева Рада з питань електронного урядування потребує зміцнення. Можливо необхідним є зменшення кількості членів Ради при збереженні достатнього представництва, адже через велику кількість членів функціонування та прийняття рішень Ради ускладнене.

Список літератури:

1. Про схвалення Концепції розвитку електронного урядування в Україні : Розпорядження Кабінету Міністрів України від 20 вересня 2017 р. № 649-р. URL: <https://zakon.rada.gov.ua/laws/show/649-2017-%D1%80?lang=en> (дата звернення: 10.12.2019).
2. Про утворення Міжгалузевої ради з питань розвитку електронного урядування : Постанова Кабінету Міністрів України від 14 січня 2009 р. № 4. URL: <https://zakon.rada.gov.ua/laws/show/4-2009-%D0%BF/ed20101122> (дата звернення: 10.12.2019).

3. Про Національну програму інформатизації : Закон України від 4 лютого 1998 року № 74/98-ВР. URL: <https://zakon2.rada.gov.ua/laws/show/74/98-%D0%B2%D1%80> (дата звернення: 10.12.2019).
4. Питання Міністерства цифрової трансформації України : Постанова Кабінету Міністрів України від 18 вересня 2019 р. № 856. URL: <https://www.kmu.gov.ua/npas/pitannya-ministerstva-cifrovoyi-t180919?fbclid=IwAR3ypNvjs8fjr9ZpbqvAfEVlyR4680zuCWUX4m2WgQpjS8Kl1s3HmK7wEXs> (дата звернення: 10.12.2019).
5. Семенченко А.І. Механізми державного управління у сфері електронного урядування. *Студії з архівної справи та документознавства* : зб. наук. пр. (Київ, 11-12 жовтня 2012 р.). Київ, 2012. С. 108–111.
6. Макаренко Є.А. Європейська інформаційна політика. *Наша культура і наука* : монографія, 2000. 368 с.
7. Клименко І.В. Технології електронного урядування : навч. посібник. Вид-во ДУС, 2006. 225 с.
8. Відкрите урядування: колективна робота, прозорість і дієва участь / за ред. Даніела Латрона і Лорел Руми. Наука, 2011. 536 с.
9. Електронне урядування в Україні: аналіз та рекомендації. Результати дослідження / за ред. І.Г. Малукової. ООО «Поліграф-Плюс», 2007. 254 с.
10. Ukraine – e-Government Assessment: The World Bank, 2018. URL: <http://documents.worldbank.org/curated/en/379971544700498182/Ukraine-e-Government-Assessment> (дата звернення: 10.12.2019).

References:

1. Pro skhvalennya Kontseptsiji rozvytku elektronnoho uryaduvannya v Ukrayini: Rozporyadzhennya Kabinetu Ministriv Ukrayiny vid 20 veresnya 2017 r. № 649-r [On Approval of the Concept of Development of E-Governance in Ukraine: Order of the Cabinet of Ministers of Ukraine of September 20, 2017 No. 649-p]. URL: <https://zakon.rada.gov.ua/laws/show/649-2017-%D1%80?lang=en> (accessed 10 December 2019).
2. Pro utvorennya Mizhhaluzevoyi rady z pytan rozvytku elektronnoho uryaduvannya: Postanova Kabinetu Ministriv Ukrayiny vid 14 sichnya 2009 r. № 4 [On the Establishment of the Inter-sectoral Council on E-Government Development: Resolution of the Cabinet of Ministers of Ukraine of January 14, 2009 No. 4]. URL: <https://zakon.rada.gov.ua/laws/show/4-2009-%D0%BF/ed20101122> (accessed 10 December 2019).
3. Pro Natsional'nu prohramu informatyzatsiyi: Zakon Ukrayiny vid 4 lyutoho 1998 roku № 74/98-VR [On the National Program of Informatization: Law of Ukraine of February 4, 1998 No. 74/98-BP]. URL: <https://zakon2.rada.gov.ua/laws/show/74/98-%D0%B2%D1%80> (accessed 10 December 2019)
4. Pytannya Ministerstva tsyfrovoyi transformatsiyi Ukrayiny: Postanova Kabinetu Ministriv Ukrayiny vid 18 veresnya 2019 r. № 856 [Issues of the Ministry of Digital Transformation of Ukraine: Cabinet of Ministers of Ukraine Resolution № 856 of September 18, 2019]. URL: <https://www.kmu.gov.ua/npas/pitannya-ministerstva-cifrovoyi-t180919?fbclid=IwAR3ypNvjs8fjr9ZpbqvAfEVlyR4680zuCWUX4m2WgQpjS8Kl1s3HmK7wEXs> (accessed 10 December 2019).
5. Semenchenko, A.I. (2012). Mekhanizmy derzhavnoho upravlinnya u sferi elektronnoho uryaduvannya [Mechanisms of public administration in the field of e-government]. *Archival and Documentary Studies* (Kyiv, 11–12 zhovtnya 2012 r.). Kyiv, pp. 108–111.
6. Makarenko, Ye.A. (2000). Yevropeys'ka informatsiyna polityka [European Information Policy]. *Our Culture and Science*: monohrafy, 368 p.
7. Klymenko, I.V. (2006). Tekhnolohiyi elektronnoho uryaduvannya [E-Government Technologies]. DUS, 225 p.
8. Vidkryte uryaduvannya: kolektyvna robota, prozorist' i diyeva uchast' [Open Governance: Teamwork, Transparency and Active Participation] (eds. Daniela Latrona i Lorel Rummy). Nauka, 2011. 536 p.
9. Elektronne uryaduvannya v Ukrayini: analiz ta rekomendatsiyi. Rezul'taty doslidzhennya [E-Government in Ukraine: Analysis and Recommendations. Research results] (eds. I.H. Malyukova). ООО «Поліграф-Плюс», 2007. 254 p.
10. Ukraine – e-Government Assessment: The World Bank, 2018. URL: <http://documents.worldbank.org/curated/en/379971544700498182/Ukraine-e-Government-Assessment> (accessed 10 December 2019).

DOI: <https://doi.org/10.32839/2304-5809/2019-12-76-17>

УДК 342.553

Петришина М.О., Миргород В.О.

Національний юридичний університет імені Ярослава Мудрого

СУЧАСНЕ РОЗУМІННЯ ПОНЯТТЯ МІСЦЕВОГО САМОВРЯДУВАННЯ В УКРАЇНІ

Анотація. Стаття присвячена визначенню сучасного розуміння поняття місцевого самоврядування в Україні, зміст якого має відповідати міжнародним стандартам, а також враховувати національні особливості та стандарти. У статті досліджено основні нормативні джерела вітчизняного та міжнародного законодавства з метою виокремлення та визначення основних підходів до розуміння поняття місцевого самоврядування. Виокремлено основні фактори, котрі впливають на процес становлення та розвитку місцевого самоврядування. Охарактеризовано основні підходи до визначення поняття місцевого самоврядування задля пошуку оптимальної та збалансованої концепції для українських реалій. На основі проведеного дослідження автор пропонує заохочувати територіальні громади до участі в розвитку інституту місцевого самоврядування України, побудованого на засадах демократії та повної поваги до прав і свобод людини і громадянина.

Ключові слова: місцеве самоврядування, система органів місцевого самоврядування, територіальна громада.

Petryshyna Maryna, Myrgorod Violetta

Yaroslav Mudryi National Law University

MODERN UNDERSTANDING OF THE CONCEPT OF LOCAL SELF-GOVERNMENT IN UKRAINE

Summary. The article is devoted to defining a modern understanding of the concept of local self-government in Ukraine, the content of which must meet international standards, as well as to take into account national peculiarities and standards. The article explores the main normative sources of domestic and international legislation, namely: the European Charter of Local Self-Government, as well as its commentary, the Constitution of Ukraine, as well as the Law of Ukraine "On Local Self-Government in Ukraine", in order to identify and define the main approaches to understanding the concept of local self-government. The main factors that influence the process of formation and development of local self-government are highlighted. The main characteristics of the territorial community as the primary subject of local self-government are identified. The basic approaches to defining the concept of local self-government are described in order to find the optimal and balanced concept for Ukrainian realities, namely, the concept of natural rights, economic, public and state. It is determined that the first point of view emphasizes the autonomy of the territorial community with the preservation of the state as a federation of communities the right to administrative control over its activities, in case of violation or violation of citizens' rights. The second concept emphasizes that local government is non-state in nature and has its own competence in the field of non-political relations to which the state is indifferent, namely in local public and economic affairs. The third, public, opposes the territorial community to the state, and public interest to the state. The fourth point of view is about the separation of local self-government from the state. The perspectives of prominent Ukrainian scientists on each approach are analyzed. On the basis of the research, the author proposes to encourage territorial communities, the primary level of self-government, to participate in the development of the institution of local self-government of Ukraine, built on the basis of democracy and full respect for the rights and freedoms of man and citizen.

Keywords: local self-government, system of local self-government bodies, territorial community.

Постановка проблеми. У сучасних умовах поглиблення євроінтеграційних процесів, а також широкої імплементації норм та принципів міжнародних актів в національну систему законодавства та права, першочергового значення набуває вирішення таких питань, як реформування, модернізація, трансформація всієї системи органів публічної влади, зокрема органів місцевого самоврядування, відповідно до європейських стандартів. Так, процес формування сучасної системи органів місцевого самоврядування розпочався з моменту здобуття Україною незалежності. Насамперед, були упроваджені нові інститути державної влади, утворені нові органи, що становлять цілісну структуру системи органів державної влади. Конституційно-правовий статус цих органів визначено нормами чинного законодавства з урахуванням важливих факторів їх становлення та розвитку, у тому числі, соціально-економічного, культур-

ного, історичного тощо. Крім того, кардинальні історичні та політичні перетворення суспільних та державних інститутів стали поштовхом для виокремлення та визначення поняття місцевого самоврядування. Сучасне розуміння поняття місцевого самоврядування, наповнення його конкретним змістом, який повинен відповідати міжнародним стандартам, а також враховувати національні особливості, безпосередньо впливає на подальшу трансформацію всієї системи органів публічної влади в Україні, а також здатне значно прискорити процес євроінтеграції.

Аналіз останніх досліджень і публікацій. У різні часи проблеми становлення, розвитку, вдосконалення та модернізації системи місцевого самоврядування в Україні досліджували такі вітчизняні учені, як В.А. Григор'єв, М.О. Баймуратов, О.В. Батанов, І.П. Бутко, Я.В. Ковач, П.М. Любченко, О.Ю. Лялюк, О.О. Петришин, С.Г. Серьогіна, Ю.М. Тодика та ін. Визначення

поняття «місцеве самоврядування», «територіальна громада», наповнення їх змістом відбулося й на рівні норм вітчизняного законодавства.

Виділення раніше невіршених частин загальної проблеми. Однак, зважаючи на обраний державою курс на повне реформування територіальної організації влади в державі й, зокрема, місцевого самоврядування, питання щодо сучасного розуміння поняття «місцеве самоврядування» є вкрай актуальним та таким, що потребує пошуку нових підходів, урахування як кращих зарубіжних практик та тенденцій розвитку цього інституту, так і національних особливостей його становлення і розвитку. Відтак, метою цієї статті є дослідження міжнародних та вітчизняних джерел задля виокремлення та вивчення основних підходів до розуміння поняття місцевого самоврядування, його систем, організаційно-правових моделей, а також виявлення основних факторів та передумов, які впливають на процес його становлення та розвитку.

Виклад основного матеріалу. Для того, щоб визначити сутність поняття місцевого самоврядування в Україні, слід звернути увагу на зарубіжний досвід щодо вибору, впровадження та розуміння поняття місцевого самоврядування. Грунтуючись на прикладі ряду держав, можна стверджувати, що початкові умови для вибору і впровадження системи місцевого самоврядування а, отже, і їх результати суттєво різняться. І навіть більше того, в деяких країнах кілька різних його типів або форм, що засновані на загальних принципах, діють одночасно. Наприклад, у Німеччині, сьогодні існують такі типи організації місцевого самоврядування, як: Магістрат; Бургомістр; Північно-німецька рада; Південно-німецька рада [4, с. 8].

Таке різноманіття, на наш погляд, може свідчити про відсутність свого часу єдиного нормативного джерела на теренах Європейського Союзу, яким би встановлювалися єдині стандарти існування, функціонування та розвитку цього інституту. Наслідком дискусій та досліджень означених питань на зазначеному рівні стало прийняття Європейської хартії місцевого самоврядування (далі – Хартія), яка регламентує правовий статус, особливості утворення, принципи діяльності, взаємодії з іншими інститутами сучасного суспільства й закладає підвалини для розвитку спроможного та ефективного місцевого самоврядування держав-учасниць Ради Європи.

У Пояснювальній доповіді значиться, що метою Хартії є забезпечення відсутності єдиних європейських стандартів для вимірювання та захисту прав місцевих органів влади, які найбільш близькі до громадянина і дати йому можливість ефективно брати участь у прийнятті рішень, які зачіпають його повсякденне оточення.

Хартія устанавлює ряд концептуальних положень, зокрема:

- інститут місцевого самоврядування забезпечує право громадян на участь у вирішенні значної частини суспільних (публічних) справ;
- саме на місцевому рівні це право може бути здійснено безпосередньо;
- існування місцевих властей з реальними повноваженнями здатне забезпечити управління, яке є одночасно ефективним і найбільш наближеним до громадян;

– захист і зміцнення місцевого самоврядування забезпечується за допомогою демократичної децентралізації влади;

– самоврядування передбачає існування місцевих властей, що забезпечується за посередництвом демократично утворених органів місцевого самоврядування, які наділені широким ступенем самостійності у межах своєї компетенції, вибору способів і засобів, за допомогою яких вони здійснюють свої повноваження, а також відповідних ресурсів необхідних для цього [4, с. 9].

Пункт 1 статті 3 Хартії регламентує, що місцеве самоврядування означає право і спроможність органів місцевого самоврядування в межах закону здійснювати регулювання та управління суттєвою часткою публічних справ, під власну відповідальність, в інтересах місцевого населення [5]. У той же в Пояснювальній доповіді Хартії щодо пункту 2 цієї ж статті зазначається, що права самоврядування повинні здійснюватися демократичною владою, а цей принцип відповідає важливості значення, що надається Радою Європи демократичним формам правління [6].

Аналізуючи це положення, можна зробити висновок, що під поняттям місцевого самоврядування за Європейською хартією розуміється забезпечення сторонами, які підписали цей документ, повної свободи та незалежності місцевих властей в політичних, адміністративних та фінансових питаннях, надання громадянам можливості самостійного вирішення питань, які прямо стосуються їх життєвих потреб, а також покладання на громадян повної відповідальності за результати реалізації прийнятих рішень.

Такий підхід до визначення поняття місцевого самоврядування є яскравим прикладом реалізації Радою Європи її основної функції – підтримання високого рівня демократії в країнах Європи, а також якнайповнішого захисту прав і свобод людини та громадянина. Рада Європи втілює переконання, що ступінь самоврядування, яким користуються місцеві органи влади можна розглядати як критерій справжньої демократії [6].

На відміну від Хартії пункт 1 статті 2 Закону України «Про місцеве самоврядування в Україні» встановлює, що місцеве самоврядування в Україні – це гарантоване державою право та реальна здатність територіальної громади – жителів села чи добровільного об'єднання у сільську громаду жителів кількох сіл, селища, міста – самостійно або під відповідальність органів та посадових осіб місцевого самоврядування вирішувати питання місцевого значення в межах Конституції і законів України [1].

Беззаперечним фактом є те, що держава через свою законодавчу діяльність, що регламентує систему, порядок та організацію місцевого самоврядування є формуючим елементом в системі органів місцевого самоврядування. Прийнято вважати, що «правова демократична сучасна держава повинна визнавати самостійність території, статутний характер територіальних колективів та забезпечувати державно-правовими засобами формування та функціонування цих колективів, які об'єднані на основі спільного інтересу» [7, с. 145].

Однак не дивлячись на це, перше місце в системі органів місцевого самоврядування посідає

територіальна громада. Так, зокрема, Ю. Панейко визнає за громадою чільне місце в розвитку новочасного європейського самоврядування [8, с. 8]. Українські правники вважають, що в демократичній державі місцеве самоврядування є визначальним елементом саморегуляції та самоуправління громад [9, с. 118].

Однією із основних проблем, щодо якої довгі роки ведуться активні дискусії, є проблема дефініції поняття «територіальна громада». Наприклад, І. Бутко визначає територіальну громаду, як людей, які мешкають в певних територіальних межах та об'єднані спільними інтересами [3, с.38]. Натомість А. Баймуратов наголошує на критерії соціальної взаємодії, зазначаючи, що територіальна громада або територіальний колектив – сукупність фізичних осіб, які постійно мешкають на певній території та пов'язані територіально-особистісними зв'язками системного характеру [10, с. 95].

Використовує цей критерій і О. Батанов, характеризуючи її як територіальну спільність, що складається з фізичних осіб – жителів, що постійно мешкають, працюють на території села (або добровільного об'єднання в спільну громаду кількох сіл), селища або міста, безпосередньо або через сформовані ними муніципальні структури вирішують питання місцевого значення, мають спільну комунальну власність, володіють на даній території нерухомим майном, сплачують комунальні податки та пов'язані територіально-особистісними зв'язками системного характеру [2, с. 52].

Натомість законодавець наводить дефініцію у статті 140 Конституції України, визначаючи територіальну громаду як жителів села чи добровільного об'єднання у сільську громаду жителів кількох сіл, селища та міста [11]. Закон України «Про місцеве самоврядування в Україні» кваліфікує територіальну громаду як жителів, об'єднаних постійним проживанням у межах села, селища, міста, що є самостійними адміністративно-територіальними одиницями, або добровільне об'єднання жителів кількох сіл, що мають єдиний адміністративний центр [1].

Таким чином, підсумовуючи вищезазначені доктринальні та законодавчі дефініції, можна вивести основні характеристики територіальних громад в Україні: 1) територіальна громада пов'язана з конкретним географічним місцезнаходженням; 2) наявність інтересу членів територіальної громади у вирішенні спільних проблем; 3) самосвідомість; 4) наявність спільних соціокультурних цінностей; 5) володіння майном на правах спільної комунальної власності; 6) системний характер особистісних зв'язків; 7) сплата податків та зборів.

Враховуючи вищезазначене, можна зробити висновок, що територіальна громада як первинний суб'єкт місцевого самоврядування, його основоположний інститут перебуває в Україні на стадії свого активного формування, що, однак, не заважає їй бути провідною ланкою в системі місцевого самоврядування.

Пояснюючи сутність місцевого самоврядування, слід звернути уваги й на основні концепції походження місцевого самоврядування, які з різних боків висвітлюють його сутність та значення. Так, теорія природних прав історично сформу-

валася першою та базувалася на концепції природного права. Виходячи з її основних положень, сформульованих різними вченими, можна говорити про те, що право територіальних громад на самоуправління, як і права і свободи людини та громадянина, є природним та невідчужуваним правом самостійно та незалежно від держави вирішувати питання, пов'язані з її життєдіяльністю, а також розпоряджатися майном, що належить їй на правах спільної комунальної власності. Таким чином, влада територіальної громади визнається автономною, проте держава як федерація громад зберігає за собою право на адміністративний контроль за її діяльністю, у разі порушення або недотримання прав громадян.

Прихильником цієї теорії є відомий вітчизняний науковець О. Батанов. Автор притримується тієї точки зору, згідно з якою місцеве самоврядування – визнані і гарантовані державою природні можливості людини та її асоціацій (територіальних громад) самостійно та під свою відповідальність вирішувати питання місцевого значення в різних сферах суспільного життя, зокрема політичній, економічній, соціальній, культурній, екологічній та ін. [12, с. 227].

На противагу зазначеному підходу (концепції) Ю. Панейко наводить точку зору, відповідно до якої місцеве самоврядування є децентралізованою державною адміністрацією, що спирається на законодавчі норми і виконується місцевими органами, які ієрархічно не підпорядковуються іншим органам і є самостійними в межах закону і правового порядку [8, с. 138–139].

У цілому, зважаючи на всі можливі позитивні та негативні аспекти про-яву вказаної концепції, можна стверджувати, що остання значно вплинула на формування юридичної науки в питаннях самоврядування та самоуправління.

Поступово концепція природних прав трансформувалася у господарську, що більше відповідала тогочасним суспільним прагненням, у тому числі, політичним та управлінським реаліям. Так, основними положеннями такої концепції є те, що місцеве самоврядування – недержавне за своєю природою і має власну компетенцію у сфері неполітичних відносин, до яких держава байдужа, а саме – у місцевих громадських та господарських справах. У ці місцеві справи держава не втручається і вони вирішуються територіальними громадами самостійно. Політичні питання вирішуються державною владою.

У подальшому ці дві концепції отримали розвиток у громадській (громадівській) концепції, представники якої наполягають на повній самостійності органів місцевого самоврядування, що має наслідком протиставлення територіальної громади державі, а громадських інтересів – політичним.

Виходячи з основних положень цієї концепції, можна зробити висновок, що вона може стати запорукою міцної демократичної влади в суспільстві. При цьому, одним з головних її недоліків є неможливість ототожнення самоврядування та громадського управління, а також мікротериторіальний егоїзм, до якого може призвести слідування даній теорії.

На відміну від громадської (громадівської), державницька концепція наголошує на невіддільності місцевого самоврядування від держави. Так, згід-

но з цією концепцією компетенція органів місцевого самоврядування визначається державою, але управління на місцях має здійснюватися не державними органами, а місцевими жителями, зацікавленими у здійсненні такого управління.

Варто зазначити, що державницька концепція має дві основні течії: юридичну та політичну. Згідно з першою – самостійність місцевого самоврядування гарантується економічною незалежністю посадових осіб від держави. Це означає, що в діяльності місцевих чиновників превалюють громадські засади, тобто безоплатне виконання своїх обов'язків.

Відповідно до другої течії місцеве самоврядування має здійснюватися не державними органами, а органами територіальної громади, що забезпечуються дозволом держави на здійснення відповідних завдань та функцій. Органи місцевого самоврядування також мають власні повноваження. Крім того, первинними суб'єктами здійснення місцевого самоврядування є територіальні громади та їх органи. Зазначена течія знайшла прихильників серед багатьох вітчизняних вчених. Проте найчіткіше цю концепцію висвітлено у працях О. Сушинського. Автор, зокрема, зазначає, що місцеве самоврядування є здійсненням виду публічної влади чи громадської влади шляхом структурування на суспільно значущі функції, що здійснюються відповідною інституційною структурою-громадою безпосередньо і через легалізовані та відповідальні перед нею (громадою) органи місцевого самоврядування: главу, раду та виконавчі органи територіальної громади [14, с. 37].

У свою чергу, С. Сівков вважає, що місцеве самоврядування є політико-правовим інститутом, у межах якого «здійснюється управління місцевими справами в низових адміністративно-територіальних одиницях (громадах) через самоорганізацію місцевих жителів, за згодою та при підтримці держави» [13, с. 240].

Незважаючи на ряд позитивних рис двох протилежних концепцій походження місцевого самоврядування, слід визнати їх положення невірними, а радикальними та, навіть у деякій мірі, утопічними. Цілком логічним стало продовження розвитку концептуального осмислення походження, сутності, змісту та значення місцевого самоврядування, що має наслідком поєднання цих двох концепцій. Так, концепція муніципального дуалізму, яка розглядається сучасними дослідниками, як найбільш оптимальна, збалансована, звертає увагу на можливість здійснення чисто управлінських функцій органами місцевого самоврядування, але лише в якості

інструменту державного управління. При цьому, наголошується на важливій ролі та значущості висхідного елемента місцевого самоврядування – територіального колективу.

Висновки і пропозиції. Таким чином, на підставі проведеного аналізу різних теоретико-правових підходів та концепцій до розуміння поняття місцевого самоврядування, визначення його змісту та значення, що, є не лише результатом наукового пошуку, а й результатом законодавчої діяльності держави (Конституція, Європейська хартія місцевого самоврядування, Закон України «Про місцеве самоврядування в Україні» та інші акти) можна зробити висновок про відсутність єдності, а також складність становлення та розвитку цього інституту в Україні. Місцеве самоврядування в нашій державі здійснюється територіальними громадами сіл, селищ, міст, які відповідно до своїх інтересів, мають право самостійно або через представників здійснювати управління, при цьому залишаючись під контролем держави з правом контролю за діяльністю органів місцевого самоврядування. Це, на нашу думку, свідчить про прагнення з одного боку, відповідати європейським стандартам та цінностям у сфері функціонування і розвитку місцевого самоврядування, з другого – складність трансформації як правового мислення, так і практики діяльності державних органів, політичних і державних діячів. Йдеться про те, що фактично місцеве самоврядування не утворюється в Україні як дещо нове, з нічого, а виокремлюється із системи органів державної влади, шляхом децентралізації. Вважаємо, що означені причини і передумови у своїй сукупності і обумовлюють концептуальні та законодавчі протиріччя. Водночас, рішення України про імплементацію Європейської хартії місцевого самоврядування, що є взірцем європейського муніципального права, побудованого на засадах демократії та повної поваги до прав і свобод громадянина, дає надію на децентралізацію влади та наділення територіальних громад, первинної ланки самоврядування, більш широкими повноваженнями у вирішенні питань, які стосуються їх життя, на добровільних засадах та у повній відповідності з законом.

На нашу думку, процес становлення і розвитку місцевого самоврядування є достатньо послідовним і логічним з урахуванням всіх означених факторів та умов. При цьому, сьогодні слід активізувати не лише науковий пошук вирішення складних питань подальшого розвитку цього інституту в Україні, а й, передусім, сприяти активізації участі членів територіальної громади у цьому тривалому і суперечливому процесі.

Список літератури:

1. Про місцеве самоврядування в Україні : Закон України від 21 травня 1997 р. №280-97ВР / Верховна Рада України. URL: <https://zakon.rada.gov.ua/laws/show/280/97-вр> (дата звернення: 04.12.2019).
2. Батанов О.В. Територіальна громада – первинний суб'єкт муніципальної влади в Україні: поняття та ознаки. *Вісник Центральної виборчої комісії*. 2008. № 2(12). С. 51–57.
3. Бутко І.П. Деякі проблеми становлення і розвитку територіального самоврядування в Україні. Місцеве та регіональне самоврядування України. 1992. № 3. С. 8.
4. Петришина М.О. Практика імплементації Європейської хартії місцевого самоврядування у зарубіжних країнах. *Теоретико-правові засади місцевого самоврядування: аналіз зарубіжного досвіду*. Харків, 2013. С. 5–70.
5. Європейська хартія місцевого самоврядування. м. Страсбург від 15 жовтня 1985 р. URL: https://zakon.rada.gov.ua/laws/main/994_036 (дата звернення: 04.12.2019).

6. Європейська хартія Про місцеве самоврядування та пояснювальна доповідь. Конгрес місцевих і регіональних органів влади ради Європи. URL: <http://samoorg.com.ua/wp-content/uploads/2008/04/YEHMS.pdf> (дата звернення: 04.12.2019).
7. Білик П.П. Проблеми дефініції територіальної громади як ознаки правової сутності «регіону». *Вісник Одеського інституту внутрішніх справ*. 2001. № 1. С. 145–149.
8. Панейко Ю. Теоретичні основи самоврядування. Мюнхен : Укр. Вільна Академія наук в Німеччині, 1963. 194 с.
9. Яцуба В.Г., Яцюк В.А., Матвійшин О.Я., Карпінський Ю.О., Куйбіда В.С. та ін. Адміністративно-територіальний устрій України. Шляхи реформування. Київ, 2008. 366 с.
10. Баймуратов М. А. Конституционно-проектная регламентация местного самоуправления и территориальных коллективов. *Юридический вестник*. 1996. № 1. С. 94–98.
11. Конституція України : Закон України від 28 червня 1996 р. № 254к/96-ВР / Верховна Рада України. *Відомості Верховної Ради України*. 1996. № 30. Ст. 141.
12. Батанов О.В. Муниципальное право Украины : підручник. Харків, 2008. 528 с.
13. Сівков С. Концептуальне визначення сутності поняття «міське самоврядування». *Управління сучасним містом*. 2005. № 1–2/1–6 (17–18). С. 235–240.
14. Сушинський О. Міське самоврядування в Україні: концептуальні засади статусу та діяльності виконавчих органів. Львів, 2003. 167 с.

References:

1. Pro misceve samovryaduvannya v Ukrayini: Zakon Ukrayini vid 21 travnya 1997 r. № 280-97VR / Verhovna Rada Ukrayini. URL: <https://zakon.rada.gov.ua/laws/show/280/97-vr> (accessed: 04.12.2019).
2. Batanov, O.V. (2008) Teritorialna gromada – pervinnij sub'yekt municipalnoyi vladi v Ukrayini: ponyattya ta oznaki. [Territorial community is the primary subject of municipal government in Ukraine: concepts and features]. *Visnik Centralnoyi viborchoyi komisiji*, no. 2(12), pp. 51–57.
3. Butko, I.P. (1992) Deyaki problemi stanovlennya i rozvitku teritorialnogo samovryaduvannya v Ukrayini [Some problems of formation and development of territorial self-government in Ukraine]. *Misceve ta regionalne samovryaduvannya Ukrayini*, no. 3, p. 8.
4. Petrishina, M.O. (2013) Praktika implementaciyi Yevropejskoyi hartiyi misceвого samovryaduvannya u zarubizhnikh krayinah [Practice of implementation of the European Charter of Local Self-Government in foreign countries]. *Teoretiko-pravovi zasadi misceвого samovryaduvannya: analiz zarubizhnogo dosvidu*. Harkiv, pp. 5–70.
5. Yevropejska hartiya misceвого samovryaduvannya. m. Strasburg vid 15 zhovtnya 1985 r. URL: https://zakon.rada.gov.ua/laws/main/994_036 (accessed: 04.12.2019).
6. Yevropejska hartiya Pro misceve samovryaduvannya ta poyasnyvalna dopovid. Kongres miscevih i regionalnih organiv vladi radi yevropi. URL: <http://samoorg.com.ua/wp-content/uploads/2008/04/YEHMS.pdf> (accessed: 04.12.2019).
7. Bilik, P.P. (2001). Problemi definiciji teritorialnoyi gromadi yak oznaki pravovoyi sutnosti «regionu» [Problems of definition of territorial community as signs of legal essence of "region"]. *Visnik Odeskogo institutu vnutrishnih sprav*, no. 1, pp. 145–149.
8. Panejko, Yu. (1963). *Teoretichni osnovi samovryaduvannya* [Theoretical bases of self-government]. Myunhen : Ukr. Vilna Akademiya nauk v Nimechchini. (in Ukrainian)
9. Yacuba, V.G., Yacyuk, V.A., Matviyishin, O.Ya., Karpinskij, Yu.O., Kujbida, V.S. ta in. (2008). Administrativno-teritorialnij ustrij Ukrayini. Shlyahi reformuvannya [The administrative and territorial structure of Ukraine. Ways to reform]. Kyiv. (in Ukrainian)
10. Bajmuratov, M.A. (1996). Konstitucionno-proektnaya reglamentaciya mestnogo samoupravleniya i teritorialnyh kolektivov [Constitutional and project regulation of local self-government and territorial collectives.]. *Juridicheskij vestnik*, no. 1, pp. 94–98.
11. Konstituciya Ukrayini: Zakon Ukrayini vid 28 chervnya 1996 r. № 254k/96-VR / Verhovna Rada Ukrayini. *Vidomosti Verhovnoyi Radi Ukrayini*. 1996. № 30. St. 141.
12. Batanov, O.V. (2008). *Municipalno-pravo Ukrayini: pidruchnik* [Municipal Law of Ukraine: a textbook]. Harkiv: Oddisej. (in Ukrainian)
13. Sivkov, S. (2005). Konceptualne viznachennya sutnosti ponyattya «misceve samovryaduvannya» [Conceptual definition of the essence of the concept of "local government"]. *Upravlinnya suchasnim mistom*, no. 1–2/1–6 (17–18), pp. 235–240.
14. Sushinskij, O. (2003). *Misceve samovryaduvannya v Ukrayini: konceptualni zasadi statusu ta diyalnosti vikonavchih organiv* [Local Self-Government in Ukraine: Conceptual Foundations of the Status and Activity of Executive Bodies]. Lviv: PTVF "AFIShA". (in Ukrainian)

DOI: <https://doi.org/10.32839/2304-5809/2019-12-76-18>

УДК 342

Петришина М.О., Тараніченко Ю.І.

Національний юридичний університет імені Ярослава Мудрого

УПОВНОВАЖЕНИЙ ВЕРХОВНОЇ РАДИ УКРАЇНИ З ПРАВ ЛЮДИНИ ЯК ЕЛЕМЕНТ МЕХАНІЗМУ ЗАХИСТУ ПРАВ ЛЮДИНИ

Анотація. Стаття присвячена аналізу правового статусу, функцій та повноважень омбудсмана як елемента загальнонаціонального механізму захисту прав людини. У дослідженні обґрунтовується важливість заснування і функціонування інституту омбудсмана в Україні та в світі. Звертається увага на передумови та фактори формування цього інституту. Зокрема, проводиться аналіз суспільних процесів на теренах України, що передували створенню такого інституту, а також визначається періодизація створення такого інституту, особливості його історичного розвитку. Детально розкривається сутність і зміст діяльності Уповноваженого Верховної Ради України з прав людини, конституційні основи правозахисної діяльності, механізм набуття статусу Уповноваженого Верховної Ради України з прав людини, особові якості представника та основні принципи його діяльності і поставлені перед ним завдання. Розкривається сутність його діяльності як суб'єкта механізму захисту прав людини. На підставі проведеного аналізу формулюються пропозиції щодо подальшого вдосконалення інституту, а також напрямків подальших наукових досліджень у зазначеній сфері.

Ключові слова: інститут омбудсмана, права людини, механізм захисту прав людини, Уповноважений Верховної Ради України з прав людини.

Petryshyna Maryna, Taranichenko Yulia

Yaroslav Mudryi National Law University

PARLIAMENTARY COMMISSIONER FOR HUMAN RIGHTS OF UKRAINE AS AN ELEMENT OF HUMAN RIGHTS PROTECTION MECHANISM

Summary. This article is devoted to the topic of identification of the Ukrainian Parliament Commissioner for Human Rights as an element of the mechanism of protection of human rights and citizens in Ukraine. The article explains the importance of the existence of the Ombudsman Institute in Ukraine and in the world and the historical prerequisites for the creation of such an institution are revealed, as well as the conditions under which such an institution was formed in modern society. The analysis of social processes in the territory of Ukraine that preceded the establishment of such an institute is conducted, as well as the periodization of the creation of such institute and its historical development. The problems of the article testify the importance of considering the topic, since the recognition and protection of human and citizen's rights and freedoms are a guarantee of democracy, the rule of law and its socio-economic prosperity. The article identifies the factors that contributed to the establishment of high authority of this institute, as well as analyzes recent research and publications of Ukrainian scientists related to this topic. It describes in detail the nature and content of the activity of the Parliamentary Commissioner for human rights of Ukraine, the constitutional foundations of human rights activity, the mechanism for obtaining the status of the Parliamentary Commissioner for human rights of Ukraine, the personal qualities of the representative and the basic principles of his activity and the tasks set before him, as well as his essence, activities as a subject of the human rights protection mechanism. The article defines the guarantee of the activity of the Commissioner by the legislation of Ukraine, such as: prohibition of interference in its activity by state authorities, bodies of local self-government, associations of citizens, enterprises, institutions, organizations, regardless of ownership and their officials, including, and the prohibition of requiring the Commissioner to clarify the merits of the cases pending or pending; inviolability; financial independence; termination of activity of the Commissioner; list of powers; bases of activity; requirements for a candidate for the position; the duty of the Commissioner to submit to the Verkhovna Rada of Ukraine an annual report on the status of observance and protection of human rights and freedoms. As the Ombudsman Institute is new for Ukraine and is in the process of ongoing reform and development, this article sheds light on all the problems that need to be addressed to further improvement of the Institute, and points out ways to achieve it.

Keywords: Ombudsman institute, human rights, human rights protection mechanism, Parliamentary Commissioner for human rights of Ukraine.

Постановка проблеми. Прискорення розвитку сучасного суспільства, прагнення та тенденції до демократичності сприяють зростанню інтересу до діяльності інститутів із захисту прав і свобод людини і громадянина. Цілковито обґрунтовано розвинутими вважаються ті країни світу, в яких держава гарантує своїм громадянам невід'ємні права та свободи і гарантує їх, зокрема, за посередництвом упровадження інститутів із захисту таких прав. В Україні таким є інститут Уповноваженого Верховної Ради України (далі – ВРУ) з прав людини.

Тенденції створення таких інститутів у світі закладені ще декілька століть назад у Швеції. Поширення та активне впровадження аналогічних інститутів із захисту прав людини в різних країнах доводить, що визнання та забезпечення прав і свобод людини і громадянина є гарантією здобуття демократії, побудови правової держави та її соціально-економічного процвітання. На сьогоднішній день діяльність більшості держав світу спрямована на такий курс встановлення демократизму у своїй країні. На наш погляд, ви-

сокий авторитет цього інституту пояснюється такими факторами:

1) визнання паритетності людини у розвитку суспільства та держави;

2) виникнення необхідності створення такого органу, який би міг попередити і припинити незаконні, недоцільні та несправедливі дії органів публічної адміністрації;

3) виникнення необхідності врівноваження гілок влади в демократичному суспільстві;

4) прагнення кожної держави до міжнародних стандартів, які значну увагу приділяють правам людини;

5) наявність ряду демократичних характеристик інституту;

6) запровадження такого інституту як реакції громадянського суспільства на значне розширення повноважень сучасної системи органів державної влади.

Аналіз останніх досліджень та публікацій. Проблемні питання заснування, функціонування та розвитку інституту омбудсмана стали предметом дослідження таких зарубіжних і вітчизняних учених, як В.В. Бойцова, С.В. Банах, Ю.М. Грошевий, Л.В. Голяк, Н.Ю. Заворотнюк, К.О. Закоморна, Н.І. Карпачова, В.Г. Ключков, О.Г. Маркелова, О.В. Марцеляк, Г.О. Мурашин, Ю.С. Шемшученко та ін.

Виділення раніше невирішених частин загальної проблеми. При цьому, слід зважати на те, що інститут омбудсмана є новим для України і перебуває у процесі перманентного реформування і розвитку. Відтак, з урахуванням провадженої в Україні реформи територіальної організації влади, поглиблення процесу демократизації суспільства та держави, інститут Уповноваженого ВРУ з прав людини потребує детального вивчення та подальшого удосконалення.

Метою цієї роботи є вивчення теоретико-правових основ організації та діяльності інституту Уповноваженого ВРУ з прав людини в Україні, виокремлення на підставі аналізу наукових та нормативно-правових джерел основних проблем в розвитку цього інституту та формулювання пропозицій щодо його подальшого вдосконалення.

Виклад основного матеріалу. Забезпечення і дотримання прав і свобод людини – це свого роду міжнародний стандарт. Як зазначила у своїй роботі О.В. Бурлак: «Міжнародний стандарт у міжнародному праві прав людини є тим мінімальним рівнем дотримання прав людини, нижче якого держава не може опускатися» [1]. Отже, гарантування таких прав державою є стандартом існування та функціонування демократичних країн, нижче якого опускатися не можна, якщо прагнення отримати визнання з боку інших держав щодо власної позиції на міжнародному рівні є достатнім стимулом.

У світі одним з гарантів прав людини є інститут омбудсмана. Як відомо, «омбудсман» – слово шведського походження, що означає «представник чийхось інтересів». Уперше цей інститут виник у Швеції, але протягом ХХ ст. поширився в багатьох країнах. Сьогодні цей інститут на національному, регіональному і місцевому рівнях діє більш, як у 100 державах світу. Слід зазначити, що даний термін не має законодавчого закріплення у світі, але разом з тим поняття «ом-

будсман» є збірним і родовим поняттям, відбиває певний образ гарантій людських прав.

Згідно з визначенням, яке дає Міжнародна асоціація юристів, омбудсман – це незалежна публічна посадова особа високого рангу, яка отримує скарги на державні органи і службовців від потерпілих осіб чи діє на власний розсуд, уповноважена проводити розслідування, рекомендувати корегуючі дії і подає щорічні доповіді.

В Україні поняття «інститут омбудсмана» з'являється після змін, що відбуваються на світовій арені в кінці 80-х років ХХ ст., коли розпадається Радянський союз і тоталітарний соціалізм зазнає краху. В цей момент новітні і незалежні держави, в тому числі Україна, починають аналізувати інституції інших країн, які сприяють становленню правової держави. На цьому етапі й виокремлюється інститут омбудсмана. В Україні дослідження інституту омбудсмана розпочалося у 1970 р. такими вченими, як Ю.С. Шемшученко та Г.О. Мурашин. Детальне дослідження почалося в 90-х рр. ХХ ст. У подальшому це поняття і інститут були введені у науковий обіг і систему органів державної влади України.

Основним завданням, що стояло перед державою було формування демократичного інституту омбудсмана, який за своєю суттю був би додатковим захистом прав і свобод людини, поєднуючи в собі риси інституту держави та інституту громадянського суспільства і слугував би своєрідним посередником між ними для вирішення питань у сфері прав людини. Відтак, при формуванні моделі інституту омбудсмана в Україні більшою мірою були враховані загальноприйняті міжнародні стандарти та принципи діяльності омбудсмана. З цього приводу Л.В. Голяк зазначає, що основним критерієм демократичності вважається ставлення у державі до міжнародних стандартів, їх сприйняття і реалізація [2, с. 74–75].

На наш погляд, в нашій державі є всі підстави вважати цей інститут дієвим і таким, що може впливати на правову ситуацію в країні, порівняно з іншими правозахисними органами, що діють на території країни. При цьому, розвиток інституту омбудсмана в Україні відбувається поступово і не завжди відповідає світовим та європейським стандартам.

Так, відповідно до статті 101 Конституції України парламентський контроль за додержанням конституційних прав і свобод людини і громадянина здійснює Уповноважений Верховної Ради України з прав людини [3]. Стаття 55 Конституції України проголошує право кожного громадянина звертатися до Уповноваженого ВРУ з прав людини по допомогу у захисті своїх прав.

Конституція України та Закон України «Про Уповноваженого Верховної Ради України з прав людини» встановлює єдину модель із закріпленням високого конституційно-правового статусом, що надається Уповноваженому ВРУ з прав людини, у тому числі, урахуваючи достатньо широке коло повноважень, їх забезпечення, а також відповідальність.

Так, зокрема, діяльність Уповноваженого ВРУ з прав людини гарантується державою за посередництвом таких гарантій незалежності, як заборона втручання у його діяльність з боку органів державної влади (не лише від Верхов-

ної Ради України, до якої він функціонально примикає), органів місцевого самоврядування, об'єднань громадян, підприємств, установ, організацій незалежно від форм власності і їх посадових осіб, у тому числі, й заборона вимагати від Уповноваженого пояснення по суті справ, що знаходились або знаходяться у його провадженні. Крім того, статтею 20 Закону України «Про Уповноваженого Верховної Ради України з прав людини» встановлюється недоторканість Уповноваженого ВРУ з прав людини під час виконання ним своїх повноважень. Так, згідно з ч. 3 ст. 20 вищезгаданого Закону Уповноважений не може бути без згоди Верховної Ради України притягнутий до кримінальної відповідальності або підданий заходам адміністративного стягнення, що накладаються в судовому порядку, затриманий, заарештований, підданий обшуку, а також особистому огляду. Повідомлення про підозру у вчиненні кримінального правопорушення може бути здійснено Уповноваженому лише Генеральним прокурором. За порушення законодавства щодо гарантій діяльності Уповноваженого, його представників та працівників секретаріату винні особи притягаються до відповідальності згідно з чинним законодавством [4].

Крім того, однією з важливих умов результативності діяльності Уповноваженого ВРУ з прав людини є фінансова самостійність. Так, ст. 12 Закону України «Про Уповноваженого Верховної Ради України з прав людини» передбачається фінансування діяльності Уповноваженого з державного бюджету [4].

Додатковою гарантією діяльності Уповноваженого ВРУ з прав людини є положення, згідно з яким він припиняє свої повноваження, або може бути звільнений з посади лише у випадках визначених статтею 9 Закону України «Про Уповноваженого Верховної Ради України з прав людини», в якій встановлюється вичерпний перелік підстав, порядок та умови дострокового припинення, а також припинення повноважень останнього Верховною Радою України [4].

Достатньо широкий перелік повноважень (прав і обов'язків) Уповноваженого ВРУ з прав людини, передбачений ст. ст. 13, 14 Закону України «Про Уповноваженого Верховної Ради України з прав людини». Крім того, ст. 15 Закону встановлюється, що у разі порушень положень Конституції України, законів України, міжнародних договорів стосовно порушення прав людини і громадянина актами реагування Уповноваженого ВРУ з прав людини є конституційне подання та подання до органів та подання до органів державної влади, органів місцевого самоврядування, об'єднань громадян, підприємств, організацій.

Підставою діяльності Уповноваженого, згідно з положеннями чинного законодавства України є відомості про порушення прав людини і громадянина, які надходять від звернень громадян, іноземців, а також осіб без громадянства та їх представників; звернення народних депутатів; власна ініціатива. Всі звернення розглядаються Уповноваженим ВРУ відповідно до Закону України «Про Звернення громадян». Звернення подаються письмово протягом року після виявлення порушення. Кожен без виключення має право безперешкодно звертатися до Уповноваженого

ВРУ з прав людини, а особа позбавлена волі також зберігає для себе таку можливість у вигляді звернення в письмовій формі, в такому разі до неї не застосовуються обмеження щодо листування.

Забезпеченням цього положення є передбачений законодавцем відповідний праву Уповноваженого обов'язок всіх органів державної влади, органів місцевого самоврядування, об'єднань громадян, підприємств, установ, організацій, посадових та службових осіб з якими необхідно співпрацювати Уповноваженому ВРУ з прав людини, надавати йому необхідні відомості.

При цьому, незважаючи на достатньо чітко та детально регламентований конституційно-правовий статус Уповноваженого ВРУ з прав людини, існує загроза доступу до цієї посади особи, що може підірвати довіру народу до Уповноваженого як до одного з найбільш авторитетних інститутів захисту прав людини. Так, відповідно до абзачу 2 ст. 5 Закону України «Про Уповноваженого Верховної Ради України з прав людини» уповноваженим може бути призначено громадянина України, який на день обрання досяг 40 років, володіє державною мовою, має високі моральні якості, досвід правозахисної діяльності та протягом останніх п'яти років проживає в Україні. Як видається, законодавцю слід було б точно визначити таку суб'єктивну категорію (оціночне поняття) як «моральні якості» та зазначити, що слід розуміти під цим поняттям з метою запобігання упередженого ставлення з боку третіх осіб. При цьому, визнаємо, що таке завдання складно реалізувати, проте, не неможливо, з огляду на зарубіжний досвід функціонування подібних інститутів.

Зважаючи на важливе значення досліджуваного інституту для формування суспільної думки про стан дотримання та захисту прав і свобод людини і громадянина в державі в цілому, статтею 18 Закону України «Про Уповноваженого Верховної Ради України з прав людини» встановлюється право-обов'язок Уповноваженого протягом першого кварталу кожного року представляти Верховній Раді України щорічну доповідь про стан додержання та захисту прав і свобод людини і громадянина в Україні органами державної влади, органами місцевого самоврядування, об'єднаннями громадян, підприємствами, установами, організаціями незалежно від форми власності та їх посадовими і службовими особами, які порушували своїми діями (бездіяльністю) права і свободи людини і громадянина, та про виявлені недоліки в законодавстві щодо захисту прав і свобод людини і громадянина.

Така доповідь повинна містити посилання на випадки порушень прав і свобод людини і громадянина, щодо яких Уповноважений уживав необхідних заходів, на результати перевірок, що здійснювалися протягом року, висновки та рекомендації, спрямовані на поліпшення стану забезпечення прав і свобод людини і громадянина. У разі необхідності Уповноважений може представити Верховній Раді України спеціальну доповідь з окремих питань додержання в Україні прав і свобод людини і громадянина. За результатами представлення спеціальної доповіді Верховна Рада України приймає постанову, що фіксується в офіційних виданнях Верховної Ради України.

Проте, аналіз чинного законодавства свідчить, що в ньому не передбачено ні організаційних, ні юридичних наслідків прийняття такої постанови. Відтак, вважаємо за можливе погодитися із думкою О. Майданчик про те, що в нормах чинного законодавства немає адекватних засобів реагування парламенту за результатами діяльності Уповноваженого ВРУ з прав людини [5, с. 14].

Висновки і пропозиції. Проаналізувавши сутність і зміст діяльності Уповноваженого Верховної Ради України з прав людини можна сформулювати ряд висновків. Інститут омбудсмена у світі був встановлений для захисту прав та інтересів особи ще задовго до появи такого інституту в Україні. Наявність такого інституту свідчить про високий ступінь демократичного розвитку суспільства. Зважаючи на те, що досліджуваний інститут був запроваджений в нашій державі порівняно з іншими країнами нещодавно, то, відповідно, і перебуває на стадії розвитку з притаманними їй недоліками, які були зазначені в ході вивчення та аналізу чинного законодавства.

При цьому, роль та значення Уповноваженого Верховної Ради України з прав людини як суб'єкта правозахисної діяльності не слід недооцінювати. Навпаки суспільство і держава повинні усвідомити, що цей інститут в Україні є одним із факторів демократичного суспільного розвитку та реалізації принципу визнання прав

і свобод людини найвищою соціальною цінністю, а також призначенням діяльності всіх органів публічної влади. Україна є новітньою державою, яка ще розвивається і наявність такого інституту в механізмі захисту прав людини можна вважати гарантом демократичного розвитку.

Однак, для інтенсивнішого розвитку в цьому напрямку необхідно визнати Уповноваженого Верховної Ради України з прав людини важливим елементом у механізмі захисту прав людини і поступово розширювати межі та обсяг його повноважень. Зокрема, доцільно, на нашу думку, було б доповнити статтю 93 Конституції України і надати право законодавчої ініціативи Уповноваженому ВРУ з прав людини. Крім того, важливо посилити гарантії виконання вимог Уповноваженого Верховної Ради України з прав людини та встановити адміністративну відповідальність, як за невиконання законних вимог омбудсмена, так і за їх неналежне виконання. Важливими та такими, що потребують своєчасного вирішення є й питання щодо конкретизації вимог до кандидата на посаду Уповноваженого (зокрема, у частині «високих моральних якостей»), його прав та обов'язків задля встановлення високого статусу такої особи. Ці та інші питання потребують не лише наукового обґрунтування, а й якісного та своєчасного відтворення на законодавчому рівні.

Список літератури:

1. Конституція України : Закон України від 28 червня 1996 р. № 254к/96-ВР / Верховна Рада України. *Відомості Верховної Ради України*. 1996. № 30. Ст. 141.
2. Про Уповноваженого Верховної Ради України з прав людини : Закон України від 18 квітня 2000 р. № 20 / Верховна Рада України. URL: <https://zakon.rada.gov.ua/laws/show/776/97-%D0%B2%D1%80> (дата звернення: 24.12.2019).
3. Бурлак О.В. Міжнародні стандарти щодо статусу і функціонування національних установ із захисту і охочення прав людини : автореф. дис. ... канд. юрид. наук : 12.00.11. Київ, 2010. 20 с.
4. Голяк Л.В. Несудові форми захисту прав людини (за участі інститутів омбудсмена) в Україні та Польщі: порівняльний аналіз. *Часопис Київського університету права*. 2008. № 2. С. 74–80.
5. Майданчик О.О. Інститут омбудсмена у механізмі забезпечення прав людини в Україні. *Адвокат*. 2010. № 7(118). С. 12–16.
6. Марцеляк О.В. Інститут омбудсмена: теорія і практика : монографія. Харків : Видавництво Національного університету внутрішніх справ, 2004. 450 с.
7. Марцеляк О.В. Статус Уповноваженого Верховної Ради України з прав людини : навч. посіб. Харків : Національна юридична академія України ім. Ярослава Мудрого, 1998. 84 с.

References:

1. Konstitutsiya Ukrayini vid 28.06.1996 № 254k/96-VR [Constitution of Ukraine]. URL: <https://zakon.rada.gov.ua/laws/show/254%D0%BA/96-%D0%B2%D1%80> (in Ukrainian)
2. Zakon Ukrayini «Pro Upovnovazhenogo Verhovnoyi Radi Ukrayini z prav lyudini» vid 28.11.2019 № 20 [Law of Ukraine “On the Ombudsman of Ukraine”]. URL: <https://zakon.rada.gov.ua/laws/show/776/97-%D0%B2%D1%80> (in Ukrainian)
3. Burlak, O.V. (2012). Mizhnarodni standarti schodo statusu i funktsionuvannya natsionalnih ustanov iz zahistu i zaohochennya prav lyudini [International Standards on the Status and Functioning of National Institutions for the Protection and Promotion of Human Rights]. (PhD Thesis). Ivano-Frankivsk: Symphony of Forte. (in Ukrainian)
4. Golyak, L.V. (2008). Nesudovi formi zahistu prav iyudini (za uchasti Institutiv ombudsmana) v Ukrayini ta Polschi: porivnyalniy analiz [Non-judicial forms of human rights protection (with the participation of ombudsman institutions) in Ukraine and Poland: a comparative analysis]. (PhD Thesis). Kyiv: Journal of the Kyiv University of Law. (in Ukrainian)
5. Maydanchik, O.O. (2010). Institut ombudsmana u mehanizmi zabezpechennya prav lyudini v Ukrayini [Ombudsman Institute in the Mechanism of Human Rights in Ukraine]. *Ukrainian Journal : Attorney*, vol. 118, no. 7, pp. 12–16. (in Ukrainian)
6. Martselyak, O.V. (2004). Institut ombudsmana: teoriya i praktika [Ombudsman Institute: theory and practice]. (PhD Thesis). Kharkiv: Publisher of the National University of Internal Affairs. (in Ukrainian)
7. Martselyak, O.V. (1998). Status Upovnovazhenogo Verhovnoyi Radi Ukrayini z prav lyudini [Status of the Ukrainian Parliament Commissioner for Human Rights]. (PhD Thesis). Kharkiv: National Law Academy of Ukraine named after Yaroslav Mydriyi. (in Ukrainian)

DOI: <https://doi.org/10.32839/2304-5809/2019-12-76-19>
УДК 343.13(477)

Соха С.С.

Національний юридичний університет імені Ярослава Мудрого

ПРОБЛЕМИ ЗАХИСТУ ПРАВА ВЛАСНОСТІ У КРИМІНАЛЬНОМУ ПРОЦЕСІ

Анотація. У статті провадиться аналіз домінанти права власності у розрізі кримінального процесу і можливих недоліків, які виникають у питанні обмеження цього права в рамках кримінального процесу. Розглядаємо теоретичні засади існування і забезпечення цього права в українському законодавстві, шукаємо проблеми, які виникають у цьому контексті в процесі реалізації обмеження. Автор акцентує на позиції, що при гарантуванні права власності особи система, коли обмежує доступ до такого майна, передає його у тимчасове керування іншим структурам, несе відповідальність за збереження такого майна у своєму вигляді, якості, кількості, рентабельності з моменту обмеження у доступі до такого майна іншою особою і, на думку автора, не повинна обмежити можливість такого майна приносити вигоду тій особі, вина якої не була доведена у судовому провадженні, а значить забезпечити відсутність упущеної вигоди, нестач, псування будь-чого, що би не могло статися у період обмеження.

Ключові слова: арешт майна, тимчасове вилучення, конфіскація, заходи забезпечення кримінального провадження, кримінальне провадження, збитки.

Sokha Semen

Yaroslav Mudryi National Law University

PROBLEMS OF PROPERTY PROTECTION IN THE CRIMINAL PROCESS

Summary. The article analyzes the dominance of property rights in the context of criminal proceedings and possible shortcomings that arise in the matter of restriction of this right in the framework of criminal proceedings. We consider the theoretical basis for the existence and enforcement of this right in Ukrainian law, and look for problems that arise in this context in the process of implementing restrictions. The author emphasizes the position that as guaranteeing a person's property rights, when the system restricts access to such property, it transfers it for temporary management to other structures, is responsible for maintaining such property in its appearance, quality, quantity, profitability from the moment of restriction in access to such property of another person and, in the author's opinion, should not limit the possibility of such property to bring benefits to the person whose fault was not proved in court proceedings, which means to ensure the absence of lost profit, lack, damage to any person of what might not happen during the restriction. Ukrainian law, with relevant international treaties, guarantees each person the protection of property rights, with the indication that it may be restricted under certain conditions. This particular restriction that causes questions as to its admissibility, forms, mechanisms of application, legitimacy for the protection of public interests, and the provision of criminal proceedings. Legislation that clearly regulates the conditions, procedures, responsible persons, everything that participates in the restriction of property rights, is protected from possible abuse by unlawful interference. The author analyzes imperfection of the Ukrainian legislation in terms of securing, implementing and the consequences regarding the restriction of the right of private property and gives in the article specific examples of such imperfection that the lawmaker should pay attention to with further improvement of the national system of legislation.

Keywords: seizure of property, temporary seizure, confiscation, measures for ensuring criminal proceedings, criminal proceedings, damages.

Постановка проблеми. Українське законодавство з відповідними імплементаваними міжнародними договорами гарантують кожній особі захист права власності з позначкою, що на певних умовах він може бути обмежений. Саме це обмеження викликає питання щодо його допустимості, форм, механізмів застосування, правомірності для захисту інтересів суспільства, забезпечення кримінального провадження. Законодавство, яке чітко регулює умови, процедури, відповідальних осіб, усе, що приймає участь у обмеженні права власності, захищене від можливих зловживань з боку неправових втручань. Автор у роботі аналізує недосконалість українського законодавства у питанні забезпечення, реалізації і наслідків відносно обмеження права приватної власності і наводить у тексті статті конкретні приклади такої недосконалості на яку законотворець має звернути увагу з подальшим вдосконаленням національної системи законодавства.

Аналіз останніх публікацій і досліджень. Для написання роботи використовувались особис-

ті погляди і умовиводи автора щодо даного питання із загальним аналізом практики вітчизняної науки з кримінально-процесуального права і консультації зі спеціалістами юридичної галузі.

Виділення невирішених раніше частин загальної проблеми. У статті провадиться загальний аналіз захисту права власності у кримінальному процесі з метою виявлення прогалин у цьому питанні з подальшою пропозицією щодо їх вирішення. Також окремим завданням є дослідження проблематики належного утримання майна, доцільності вилучення, обмеження у користуванні з можливими подальшими втратами для підозрюваного у випадку повернення такого майна, що призводить до матеріальних втрат.

Мета статті. Метою статті є висвітлення раніше невирішених питань чи тих, які досі не є врегульованими у чинному українському законодавстві, наведення аргументації до законотворця стосовно необхідності такого врегулювання.

Виклад основного матеріалу дослідження. Сутність права власності. Суть недоторканос-

ті права приватної власності (далі ПВ), яке захищається українським законодавством з огляду на особливості кримінального провадження, полягає у тому, що ніхто не може бути неправедно позбавлений права власності, а конфіскація майна може бути застосована виключно за рішенням суду у випадках, обсязі та порядку, встановлених законом. Щодо нормативної бази, яка захищає ПВ: ст. 13, 41 Конституції України, глава 29, ст. 321, Цивільного кодексу; ст. 16 Кримінально-процесуального кодексу; ст. 17 Загальної декларації прав людини та інші закони, норми, статті, конвенції які напряду чи опосередковано виступають гарантією захисту і в конкретних випадках є механізмом дії.

У кримінальному провадженні засада недоторканості ПВ дістає вияв через такі положення:

– на зміст ПВ не впливають місце проживання учасника кримінального провадження та місцезнаходження належного йому майна (ч. 2 ст. 317 ЦК);

– усі учасники кримінального провадження – суб'єкти ПВ – є рівними перед законом (ч. 2 ст. 318 ЦК);

– речовий доказ, який був наданий стороні кримінального провадження або нею вилучений, повинен бути якнайшвидше повернутий володільцю. У разі втрати чи знищення стороною кримінального провадження наданого їй речового доказу вона зобов'язана повернути володільцю таку саму річ або відшкодувати її вартість (ст. 100 КПК);

– у разі визнання особи виправданою суд повинен ухвалити рішення про поновлення в правах, у тому числі майнових (скасувати тимчасове вилучення, арешт майна), а також щодо речових доказів;

– якщо кримінальне провадження закривають слідчий або прокурор за результатами досудового розслідування у порядку ст. 284 КПК, то у постанові вони, зокрема, повинні вирішити майнові питання. Прямо про це у ст. 284 не йдеться. У цьому випадку закон (ст. 374 КПК) має бути застосований за аналогією для забезпечення реалізації засади непорушності права власності.

Обмеження права власності і проблеми, які виникають у кримінальному провадженні з цим.

Винятки із засади:

– позбавлення або обмеження права власності під час кримінального провадження здійснюється лише на підставі вмотивованого судового рішення, ухваленого в порядку, передбаченому КПК;

– допускається тимчасове вилучення майна без судового рішення на підставах та в порядку, передбачених КПК;

– під час досудового розслідування законом передбачено тимчасовий доступ до речей і документів, що є власністю громадян (гл. 15 КПК), тимчасове вилучення майна (гл. 16 КПК), арешт майна (гл. 17 КПК) лише з дозволу слідчого судді;

– цивільно-правовою підставою припинення права власності під час кримінального провадження є конфіскація майна (п. 10 ч. 1 ст. 346, ст. 354 ЦК). Право власності може бути припинене в інших випадках, встановлених законом (ч. 2 ст. 346 ЦК). У кримінальному провадженні таким випадком є задоволення судом цивільного позову (гл. 9 КПК);

– після визнання особи винною у вчиненні кримінального правопорушення суд ухвалює об-

винувальний вирок, у якому вирішує питання про конфіскацію майна як вид кримінального покарання, цивільний позов, інші майнові стягнення (ч. 4 ст. 374 КПК).

Окрім того, гарантією захисту прав власників майна може вважатись і те, що законодавець ввів виключний перелік майна, яке може бути арештовано. Так, у відповідності до ст. 170 КПК України арешт може бути накладений лише на майно, яке: 1) є предметом, засобом чи знаряддям вчинення злочину; 2) доказом злочину; 3) набуте злочинним шляхом; 4) доходом від вчиненого злочину; 5) отримане за рахунок доходів від вчиненого злочину; 6) може бути конфісковане у підозрюваного, обвинуваченого, засудженого чи юридичної особи, до якої може бути застосовано заходи кримінально-правового характеру; 7) може підлягати спеціальній конфіскації щодо третіх осіб, юридичної особи 8) для забезпечення цивільного позову. В інших випадках на майно не може бути накладено арешт. Також, як гарантію прав власників майна було введено уточнення щодо арешту майна у третіх осіб, які не є підозрюваними або обвинуваченими особами у кримінальному провадженні. Так, арешт може бути накладено на майно третіх осіб за умови, якщо вони отримали чи придбали у підозрюваної, обвинуваченої чи засудженої особи майно безоплатно або в обмін на суму, значно нижчу ринкової вартості, або знали чи повинні були знати, що мета такої передачі – отримання доходу від майна, здобутого внаслідок вчинення злочину, приховування злочину та/або уникнення конфіскації. Вказана норма була введена з двох причин: 1) як процесуальний інструмент повернення незаконно отриманого майна підозрюваною особою шляхом реєстрації права власності на іншу особу та 2) як спосіб уникнення порушення не відновлюваного права власності третіх осіб, які були пов'язані з підозрюваною або обвинуваченою особою. Також говоримо про вартість майна, яке належить арештувати, а саме: воно має бути співмірно розміру шкоди, завданої кримінальним правопорушенням або зазначеної у цивільному позові, розміру неправомірної вигоди, яка отримана або могла бути отримана юридичною особою [1].

Встановлюючи перелік проблемних моментів щодо ПВ у кримінальному провадженні, звернемо увагу на раніше проведені дослідження. Щодо невизначеності у питанні моменту набуття третьою особою свого процесуального статусу, де зазначаємо на практичному значенні, адже арешт майна, зокрема третьої особи, може бути застосований, насамперед, на стадії досудового розслідування на підставі ухвали слідчого судді, а у такому разі третя особа, на майно якої було накладено арешт, позбавляється можливості використати правозахисні механізми, передбачені КПК, про що детальніше у «Арешт майна у кримінальному провадженні: окремі проблеми застосування» у співавторстві Медведєва В.І., Туманянц А.Р.

В наступній прогалині окремо зауважуємо неможливості арешту майна, що перебуває у власності добросовісного набувача, окрім як з метою забезпечення збереження речових доказів, бо незрозуміло, хто, яким чином має доводити те, що набувач є добросовісним, недобросовісним. Хоча

знаємо, що такого суб'єкта характеризує те, що під час вчинення правочину він не знав, не міг знати про відсутність у продавця прав на відчуження майна, також в діях набувача не має необережної форми вини, оскільки він не усвідомлював, не бажав, не допускав можливості настання будь-яких несприятливих наслідків для власника. При вирішенні цього питання спираємось на різні думки процесуалістів, хоча є відвертий запит на доповнення ч. 10 ст. 170 КПК України з метою роз'яснення спірних моментів.

Окремо зауважуємо на моменті завдання шкоди майну особи, а значить порушення права її приватної власності у ході кримінального провадження. Виходячи зі статті 3 КУ зазначаємо, що держава відповідає перед громадянином за порушення її прав і свобод, що більш докладніше конкретизується у ст. 56, де зазначено, що «кожен має право на відшкодування за рахунок держави чи органів місцевого самоврядування матеріальної та моральної шкоди, завданої незаконними рішеннями, діями чи бездіяльністю органів державної влади, органів місцевого самоврядування, їх посадових і службових осіб при здійсненні ними своїх повноважень».

Одночасно з тим доходимо до Закону України «Про порядок відшкодування шкоди, завданої громадянину незаконними діями органів, що здійснюють оперативно-розшукову діяльність, органів досудового розслідування, прокуратури і суду», де у ст. 3 п. 2 читаємо наступне стосовно відшкодування (повернення): «2) майно (в тому числі гроші, грошові вклади і відсотки по них, цінні папери та відсотки по них, частка у статутному фонді господарського товариства, учасником якого був громадянин, та прибуток, який він не отримав відповідно до цієї частки, інші цінності), конфісковане або звернене в доход держави судом, вилучене органами досудового розслідування, органами, які здійснюють оперативно-розшукову діяльність, а також майно, на яке накладено арешт», – далі, у ст. 4 абз. 2 тлумачиться, що майно повертається в натурі, якщо це неможливо, то вартість відшкодовується за рахунок підприємств, установ, організацій, яким воно передано безоплатно. Вартість жилих будинків, квартир, інших споруд відшкодовується лише у разі, якщо зазначене майно не зберіглося в натурі і громадянин відмовився від надання йому рівноцінного жилого приміщення з безоплатною передачею у його власність або у разі згоди на це. Вартість втраченого житла відшкодовується виходячи з ринкових цін, що діють на момент звернення громадянина про відшкодування шкоди. У разі ліквідації підприємств, установ, організацій, яким майно було передано безоплатно, або недостатності у них коштів для відшкодування шкоди вартість майна (частина вартості) відшкодовується за рахунок державного бюджету. Вартість майна визначається за цінами, що діють на момент прийняття рішення про відшкодування шкоди. У разі пошкодження майна завдана шкода відшкодовується повністю [2].

З вище перерахованого виникає перелік проблемних моментів у подальшому застосуванні норм. Автор не звертає увагу на загальновідомі моменти процесуальних прогалин, неточностей у реалізації, у наведеному випадку цікавлять відповіді на конкретні питання, як то:

– як визначається маса майна, до якого особа отримує обмежений доступ чи до якого забороняється доступ у цілому;

– яким чином повернення майна може повністю задовольнити громадянина, якщо під час утримання саме майно могло постраждати через неналежний догляд, що, відповідно, веде до додаткових витрат громадянина і/чи зниження вартості поверненого майна;

– знаючи про особливе ставлення до оцінки житла державним оцінщиком, як уникнути проблеми заниження ціни вилученого майна з подальшим відшкодуванням;

– яким чином держава може оперативно відшкодувати громадянину збитки, якщо сама держава має кількасот мільйонні борги, відповідно виплата може зайняти досить тривалий час, чим порушуються права особи не лише щодо ПВ, а і в безпосередньому розпорядженні власної матеріально-технічними, фінансовими ресурсами для задоволення інших потреб;

– яким чином уникнути надмірного накладання арешту на майно, з детальним описом усього предметного інвентарю, бо, тимчасово забороняючи доступ до житлового приміщення, опис інвентарю не проводиться, як в такому випадку особа може себе захистити від свавільного заволодіння його приватною власністю з боку працівників силових структур;

– яким чином здійснюється охорона житлового, комерційного приміщення обвинуваченого, бо у безпосередній власності особа вона сама відповідає, коли існує факт обмеженого користування, може бути «злита» інформація через внутрішні джерела чи просто зловмисники вирішать пограбувати приміщення, хто буде нести відповідальність за збитки? Бо цілком можливо, що у працюючому, у заселеному стані з особистою відповідальністю обвинуваченого цього могло не статися;

– яким чином буде повертатися грошова маса у будь-яких грошових одиницях, чи враховується інфляція;

– яким чином враховується відшкодування чи поновлення ділової репутації фізичною, юридичної особи та інші питання.

Так, у публікації авторського колективу адвокатського об'єднання «Дефендо» наведено приклад того, що в результаті проведення обшуку було вилучено документи, комп'ютерну техніку, лісопродукцію (заготовлену деревину, яка маркована номерними бирками) у значній кількості, після чого власником було подано клопотання про повернення вилученої лісопродукції. Підприємство, у якого вилучена деревина не займається й не займалось вирубкою лісу, а тільки його переробкою на замовлення юридичних осіб. Нікому із працівників підприємства, яке є володільцем майна, не було оголошено про підозру. Слідчий відмовив у цьому клопотанні, мотивуючи тим, що вилучена лісопродукція визнана речовими доказами. При цьому у постанові не зазначив, яка саме кількість деревини визнана речовими доказами, яка саме маркована деревина є речовими доказами. Разом з тим з'ясувалось, що клопотання про накладення арешту на лісопродукцію до суду не подавалось і відповідна ухвала судом не приймалась. Підприємство оскаржило

дії слідчого до суду з клопотанням повернути лісопродукцію, скасувати постанову слідчого про визнання речовими доказами. Однак суд відмовляє, керуючись при цьому положеннями ч. 7 ст. 236 КПК України, тобто тим, що оскільки на відшукання вилученої лісопродукції надано дозвіл в ухвалі суду, отже таке не є тимчасово вилученим майном і не потребує подальшого накладення арешту [3]. З того одразу виникають питання щодо неотриманого прибутку від обмеження у доступі до матеріалів виробництва, про підрив ділової репутації ненадійного особи з надання послуг тощо.

Висновки з даного дослідження і перспективи. Маємо перелік питань щодо яких відповідей теперішнє законодавство, практика не дає або вони є такими, які об'єктивно не задовольняють існуючий стан речей щодо забезпечення реалізації принципів права. З того наголошуємо, що у відповідях на ці питання потрібно орієнтуватися на певні ключові засади, які полягають у доступності юридичної інформації для пересічного громадянина у смислово-

му та кількісному значенні, чітка відповідність норм щодо оцінки певної поведінки щодо якої можуть провадитись певні обмеження, передбачуваність і достатня чіткість формулювання для уникнення тлумачення правових норм їх реалізатором, також важливим моментом є обмежена дискреція компетентних органів з урахуванням законної мети та забезпечення захисту від свавільного втручання. Далі ми говоримо про необхідні чіткі закріплення кожного рішення з позиції непорушності права приватної власності, коли наявний детальний опис усього вилученого з відповідними підписами відповідальних осіб і посиланнями на відповідні норми нормативно правових актів з подальшим звітуванням про подібні дії перший пробний період на окремих нарадах з подальшим обговоренням будь-якого сумнівного рішення щодо вилучення для вироблення внутрішньої практики реалізації законодавства з метою подальшого уникнення у допуску помилок і, як наслідок, заощаджень коштів з національного бюджету щодо відшкодувань за неправомірні дії реалізаторів.

Список літератури:

1. Симоненко З.В. Гарантії захисту права власності при накладенні арешту на майно у кримінальному провадженні. *Вісник кримінального судочинства*. 2016. Вип. 1. С. 140–145.
2. Туманянц А.Р., Медведєв В.І. Арешт майна у кримінальному провадженні: окремі проблеми застосування. *Право і суспільство*. 2018. Вип. 2, ч. 3. С. 194–198.
3. Адвокатське об'єднання «Дефендо». Статус майна вилученого під час обшуку? Юридичний інтернет ресурс «Протокол». 2016. URL: https://protocol.ua/ua/status_mayna_viluchеноgo_pid_chas_obshuku/

References:

1. Simonenko, Z.V. (2016). Guarantees of protection of property rights in the case of seizure of property in criminal proceedings. *Bulletin of criminal justice*, vol. 1, pp. 140–145.
2. Tumanyants, A.R., & Medvedev, V.I. (2018). Arrest of property in criminal proceedings: some problems of application. *Law and Society*, vol. 2, part 3, pp. 194–198.
3. Defendo Bar Association (2016). Property status seized during a search? Legal Internet resource "Protocol". URL: https://protocol.ua/en/status_mayna_viluchеноgo_pid_chas_obshuku/

ФІЛОСОФСЬКІ НАУКИ

DOI: <https://doi.org/10.32839/2304-5809/2019-12-76-20>

УДК 159.98

Шпачинський І.Л., Ткач К.І.

Миколаївський національний університет імені В.О. Сухомлинського

ВЗАЄМОЗВ'ЯЗОК КОЛЕКТИВУ І ОСОБИСТОСТІ

Анотація. У статті вивчаються різні точки зору щодо розуміння поняття особистості та процесу її розвитку в умовах колективу. Проведений історичний екскурс розвитку теорії колективу в радянський і пострадянський періоди. Представлені погляди на взаємодію і взаємозв'язок особистості і колективу видатних педагогів, зокрема А.С. Макаренка. Підкреслюються виділені в цих педагогічних концепціях умови колективної діяльності, що забезпечують єдність соціалізації та індивідуалізації особистості, самореалізацію людини. На основі соціально-педагогічного аналізу показана актуальність і практична значущість даних теорій. Розглянуто як позитивні так і негативні моменти зростання особистості в колективі. Особливу увагу приділено виявленню позитивної і негативної ролі колективу однолітків в процесі виховання особистості. Автор аналізує ситуації, при яких особистість зовсім не потребує виховного впливу колективу, згідно з ними можна сказати, що не завжди слід інтереси колективу ставити вище інтересів особистості.

Ключові слова: особистість, колектив, взаємовідносини, суспільство, розвиток дитини.

Shpachynskiy Igor, Tkach Kateryna

Mykolaiv National University named after V.O. Sukhomlynsky

RELATIONSHIP BETWEEN PERSONALITY AND GROUP

Summary. The article examines different points of view regarding the understanding of the concept of personality and the process of its development in a team environment. Installed that, the personality of a person in the totality of his social and individual qualities acquired or developed in the process of social development. Author confirm that the collective is a capacious and complex concept, of which there is no clear definition. So, a collective is a group, a set of people united by joint activities within any organization. According to this definition, there are work, educational, military, sports, creative and other groups distinguished. During one's life one can be a member of several groups at the same time. One thing is obvious: there is no personality outside society. The peer group has many positive effects: the child has a maximum likelihood of presentation of his personal qualities and the determination of positive relationships, because in the peer group all children are in the same position and in communication can assume different social roles. The collective allows children to form in them social attitudes and allows to form moral norms of relations with other people. The historical excursion of the development of the theory of the collective in the Soviet and post-Soviet periods was conducted. The views on interaction and interrelation of personality and collective of outstanding teachers AS Makarenko. The conditions of collective activity, which ensure the unity of socialization and individualization of the individual, self-realization of the person, are emphasized in these pedagogical concepts. On the basis of psychological and pedagogical analysis the relevance and practical significance of these theories is shown. Both positive and negative moments of personal growth in the team are considered. Special attention is paid to revealing the positive and negative role of the peer group in the process of personal education. The author concludes that one should not always put the interests of the collective above the interests of the individual.

Keywords: personality, team, relationships, society, child development.

Постановка проблеми. Сьогодні дошкільна освіта висуває на передній план цілі щодо охорони життя та здоров'я дітей, турботу про емоційне благополуччя, психічний і фізичний розвиток, а також інтелектуально-особистісний розвиток дитини. Одним з найважливіших питань є питання розвитку особистості в колективі, а саме взаємозв'язок між особистістю та колективом. Зважаючи на те, що саме у дошкільному віці формуються основи для подальшого розвитку людини, важливим є дослідити дану проблему більш детально. І у зв'язку з Всесвітнім економічним форумом в Давосі в 2016 році було встановлено, щодо важливості 10 ключових навичок людини для 2020 року. Серед них найбільш важливими є такі, які допомагають роботі в колективі, а саме: комплексне рішення проблем, критичне мислення, креативність, управління людьми, координація дій з іншими, емоційний інтелект, складання суджень і при-

йняття рішень, сервіс-орієнтація, взаємодія (ведення переговорів), когнітивна гнучкість.

Аналіз останніх публікацій та досліджень. Дане питання стало предметом досліджень для багатьох науковців. Велику увагу вивченню взаємодії особистості та колективу приділяли С.Л. Братченко, А.С. Макаренко, М.Р. Мирнова та інші. Автори розглядали особистість як суб'єкта власного життя, відповідальний за взаємодію як із зовнішнім світом, включаючи і інших людей, так і з внутрішнім світом, з самим собою. Значну увагу приділяли дослідженню колективу та процесу його формуванню.

Виокремлення раніше невирішених частин загальної проблеми. Незважаючи на те, що дана проблема розглядалася багатьма вченими, однак й досі не було всебічно розглянуто переваги та недоліки взаємодії особистості та колективу у дошкільному віці. Тому надалі доречно розглянути та дослідити дане питання більш детально.

Постановка цілей. Метою статті є дослідження й аналіз проблеми взаємодії особистості та колективу у дошкільному віці. Серед основних завдань можна виділити аналіз поняття особистості, вивчення особливостей колективів. Також необхідно вивчити позитивні та негативні основи взаємодії особистості та колективу з метою покращення взаємозв'язку колективу і особистості

Виклад основного матеріалу. Становлення особистості починається з раннього віку. За словами Т.В. Гарасиміва: «людська особистість (не таємнича, ізольована від інших особистість персоналістів, а соціальна, пов'язана всіма своїми коренями з колективом) є в цьому діалектичному процесі «ототожнення» активною стороною, єдиним діяльним суб'єктом, творцем усіх змін і процесів. Вона – єдиний суб'єкт історії, що діє незалежно навіть від того, що в деяких ситуаціях продукти її власних рук, взаємини і соціальні механізми вирізніються, починають жити немовби власним життям, оволодівають нею самою, що, своєю чергою, призводить до відчуження свідомості, до приписування людським творам власної особливої активності і незалежного існування» [2]. Намагаючись подолати явища відчуження, у діалектиці пристосування суб'єктивного світу до того, що людина знаходить готовим, полягає основа потягу до емансипації.

Сучасні дослідники, наприклад С.Л. Братченко та М.Р. Миронова, відзначають, що «...в найзагальнішому вигляді особистість – це людина як суб'єкт власного життя, відповідальний за взаємодію як із зовнішнім світом, включаючи і інших людей, так і з внутрішнім світом, з самим собою. Особистість – це внутрішня система саморегуляції людини, вона знає впливу двох інших детермінуючих сил, які умовно можна позначити як організм, внутрішній світ (тобто людина як жива істота в цілому), і середовище, зовнішній світ в широкому сенсі, включаючи в першу чергу інших людей» [1].

Таким чином, найчастіше під особистістю розуміють людину в сукупності її соціальних і індивідуальних якостей, набутих або розвинених в процесі соціального розвитку. Очевидно одне: поза суспільством немає особистості.

Процес соціалізації починається з найменшого віку. У цій області однією з перших формується соціально-психологічна і виховна концепція колективу А.С. Макаренка, в якій вчений всебічно обґрунтовує саме розвиток особистості. Здійснення цього розвитку можливо тільки через колектив, за допомогою колективу і в колективі, де будуються і розвиваються відносини між вихованцями і вихователями, вихованцями та вихованцями.

Колектив (від лат. *Collectifious* – збірний) – змістовне і складне поняття, однозначного визначення якого немає. Так, колективом називається група, сукупність людей, об'єднаних спільною діяльністю в рамках будь-якої організації. Згідно з таким визначенням розрізняють трудові, навчальні, військові, спортивні, творчі та інші колективи.

Колектив, за А.С. Макаренка, – це контактна сукупність людей, утворена на наступних принципах: загальна мета і діяльність, дисципліна, виборні органи самоврядування, зв'язок даного колективу з суспільством.

А.С. Макаренко розглядав колектив як органічну частину суспільства, оцінюючи його як

головний інструмент виховання. Основна система моральних відносин особистості формується в умовах колективу. Як відомо, не в кожному колективі самі собою стихійно складаються умови, спрямовані на формування в особистості власного «Я». Такі умови слід створювати разом із дітьми. Що активніше вони братимуть участь у вдосконаленні колективу, то інтенсивніше здійснюватиметься процес їхнього власного самовираження, самовдосконалення, самовиховання [5].

Інший видатний педагог, В.А. Сухомлинський, вважав колектив засобом морального і духовного розвитку дитини. Духовне багатство кожної людини, її гуманістичні мотиви складають, на його думку, основу повноцінної, змістовного життя колективу і є умовою вдосконалення внутрішньо колективних взаємин. «Мудра» влада колективу допомагає особистості подолати риси егоїзму, байдужості, зайняти громадянську позицію, включитися в творчу, гуманістично спрямовану діяльність на благо інших людей.

Таким чином, в найбільш широкому сенсі колективом називають групу людей, об'єднаних спільними цілями і завданнями, які досягли в процесі соціально цінної спільної діяльності високого рівня розвитку. Саме дане розуміння колективу послужило основою для розробки теорії колективу, яка розглядає колектив в як специфічної форми організації людей в суспільстві і визначального фактору розвитку особистості [3].

Проте всякий конкретний колектив в своєму функціонуванні очевидно здатний показати більше недоліків, ніж переваг.

«По-перше, на практиці може виявитися, що окрема особистість зовсім не потребує виховного впливу колективу, в якій реально входить, тому що набагато перевершує його і за рівнем розвитку стоїть вище більшості його членів. В такому випадку колектив може визнати цього свого члена в якості лідера, але нерідко трапляється, що, навпаки, колектив пригнічує особливо обдаровану особистість» [4].

По-друге, багаторічний досвід педагогічної діяльності виявляє, що серед існуючих колективів, дійсно освічених дитячих колективів надзвичайно мало. У будь-якому випадку колектив уніфікує особистості своїм впливом, впливає на всіх його членів, пред'являючи до них єдині вимоги. Це призводить до соціально-психологічного явища деіндивідуалізації, або знеособлення. Явище деіндивідуалізації спостерігається і в слабзорозвиненому колективі, який здатний вплинути на особистість не тільки позитивно, а й негативно. В той же час, не тільки колектив має право вимагати щось від свого члена, але і кожен його член має право пред'являти вимоги колективу. Як відомо, за кожною особою має бути залишено право покинути колектив, якщо він її чимось не влаштовує.

Крім того, важливо відмовитися від абсолютного прийняття принципу, що поза колективом повноцінна особистість сформуватися не може.

З метою такого правильного розподілу ми вважаємо доречно використовувати такі методики як опитування, тестування, спостереження, тощо. Під час опитування можна перемістити дітей в певну життєву ситуацію, або надати їм завдання, а результатом буде реакція та поведінка дитини. Доречно провести тестування для

з'ясування розумових здібностей, типу темпераменту, поведінкових особливостей тієї чи іншої дитини. Важливим також є проведення спостереження за поведінкою дітей. Наприклад, під час гри, яку роль для себе обирає дитина, чи активно вона себе проявляє у спілкуванні, намагається допомогти, або ж навпаки створює проблеми, тощо. Завдяки цьому можна розподілити дітей на групи або дрібніші колективи таким чином, щоб кожен з них отримав користь від спілкування та поштовх для подальшого розвитку.

Ми вважаємо, що робота зі створення сприятливого психологічного клімату в окремій групі дітей має проходити в кілька етапів. На першому етапі робота педагогічного колективу спрямована на появу в невеликих об'єднаннях дітей спільної мети, діяльності. Другий етап має полягати у висуванні більш складних цілей у спільній ігровій та трудовій діяльності. На цьому етапі, як правило, діти починають проявляти більше самостійності і організаторських умінь. Склад об'єднань ставав більш стійким, так як дітей приваблює спільна діяльність саме в такій групі однолітків. Третій етап формування дитячого колективу характеризується подальшим зростанням самостійності дітей: вони самі створюють об'єднання, регулюють свої взаємовідносини, оцінюють поведінку окремих їх членів. На цьому етапі у дошкільнят з'являється усвідомлення себе, як частини загального, як члена колективу.

Виконана робота, як ми вважаємо, відкриває можливість для такої думки, що об'єднання невеликих груп в один колектив дітей групи. Кожна

дитина починає відчувати себе учасником життя всієї групи. На перших етапах становлення колективу діти вважають за краще брати участь в індивідуальних конкурсах, виступати на концертах і виставах з індивідуальними номерами. На етапі ж сформованого колективу діти самі виявляють бажання брати участь в різних заходах спільно з однолітками і вихованцями інших груп і домагатися загального результату, що можна побачити, проаналізувавши участь дітей в різних заходах.

Висновки та пропозиції. Таким чином, відповідно до теорії дидактики, повноцінний розвиток особистості може відбуватися тільки в колективі. Він є основою для виховання і навчання. Узагальнивши різні точки зору, можна стверджувати, що колектив – група людей, об'єднана спільними цілями і завданнями, які досягли в процесі соціально цінної спільної діяльності високого рівня розвитку. Зважаючи на це, слід відмітити, що науковцями було доведено, що відмовитися від думки, що поза колективом повноцінна особистість сформуватися не може.

Для оцінки певного колективу та особистості слід використовувати такі методики як опитування, тестування, спостереження, тощо. Важливим також є проведення спостереження за поведінкою дітей в колективі.

Зважаючи на можливі недоліки такої взаємодії, які матимуть вплив на розвиток особистості. Тому необхідно ретельно відбирати колектив, з яким необхідно спілкуватися дитині дошкільного віку.

Список літератури:

1. Бех І.Д. Виховання особистості: у 2-х кн.; Кн. 1. Особистісно-орієнтований підхід: теоретико-технологічні засади. Київ : Либідь, 2003. 344 с.
2. Гарасимів Т. Концепція людської особистості у філософсько-правових школах. *Вісник ЛНПУ*. 2016. № 26. С. 168–172.
3. Комарова А.В., Слотина Т.В. Проблема личности и коллектива: современный взгляд сквозь призму идей А.С. Макаренко и И.П. Иванова. *Научно-технические ведомости СПбГПУ. Гуманитарные и общественные науки*. 2014. № 1. С. 132–140.
4. Личутина М.Г. Взаимодействие коллектива сверстников и личности школьника: социальное оздоровление или поражение. *Теория и практика общественного развития*. 2015. № 8. С. 192–195.
5. Макаренко А.С. Полное собрание сочинений. Т. II. Москва, 1954. 403 с.
6. Рейпольська О.Д. Особливості уявлення дошкільників про самих себе та виховання ціннісного ставлення. *Науковий вісник УНУ*. 2011. № 31. С. 142–146.
7. Слотина Т.В. Психология личности. Санкт-Петербург : Питер, 2012. 304 с.
8. Якименко Л.Ю. Теоретичні основи формування в старшому дошкільному віці відповідальності як базової якості особистості. *Наукові записки НДУ ім. М. Гоголя*. 2013. № 5. С. 100–104.

References:

1. Beh, I.D. (2003). *Vyhovania osobystosti* [Personal education]. Kyiv: Lybid', 344 p.
2. Harasymiv, T. (2016). Kontseptsia ludskoi osobystosti u filosofsko-pravovyh shkolah [The concept of the human personality in the schools of philosophy and law]. *Bulletin of LNPU*, vol. 26, pp. 168–172.
3. Komarova, A.V., & Slotina, T.V. (2014). Problema lichnosti i kollektiva: sovremnyy vzglyad skvoz prizmu idej [The problem of personality and the collective: a modern look through the prism of ideas AS Makarenko and I.P. Ivanova]. *Scientific and technical statements of SPbSPU. Humanities and social sciences*, vol. 1, pp. 132–140.
4. Lichutina, M.G. (2015). Vzaimodejstvie kollektiva sverstnikov i lichnosti shkolnika: soctzialnoe ozdorovlenie ili porazhenie [The interaction of the peer team and the personality of the student: social recovery or defeat]. *Teori i praktika obshhestvennogo razvitiya*, vol. 8, pp. 192–195.
5. Makarenko, A.S. (1954). *Polnoe sobranie sochinenij* [Complete collection of works]. Moskva, 403 p.
6. Slotina, T.V. (2012). *Psikhologiya lichnosti* [Personality Psychology]. Sankt-Peterburg: Piter, 304 p.
7. Yakimenko, L.Y. (2013). Teoretychni osnovy formuvania v starshomu doshkilnomu vitsi [Theoretical bases of formation in the senior preschool age of responsibility as the basic quality of personality]. *Scientific Notes of M. Gogol NDU*, vol. 5, pp. 100–104.

ПСИХОЛОГІЧНІ НАУКИ

DOI: <https://doi.org/10.32839/2304-5809/2019-12-76-21>

УДК 157.832.2-035.342

Гончарова Н.О.

Полтавський національний педагогічний університет імені В.Г. Короленка

ПСИХОЛОГІЧНІ ОСОБЛИВОСТІ ПРОЕКТУВАННЯ ПРОФЕСІЙНОЇ КАР'ЄРИ СТУДЕНТІВ-ПСИХОЛОГІВ

Анотація. У статті розглядається проблема, пов'язана з проектуванням, побудовою та розвитком професійної кар'єри. Звертається увага на те, що свідоме та ефективне кар'єрне зростання під час навчання є запорукою подальшої ефективної професійної самореалізації молоді людини. Характеризуються психологічні особливості підготовки до здійснення майбутньої професійної кар'єри студентів-психологів, їх здатність співвідносити власні внутрішні ресурси з вимогами професії. Аналізуються показники мотиваційної готовності студентів до здійснення майбутньої професійної кар'єри. Наголошується на напрямках проектування кар'єри у професійному становленні фахівця у вищій школі.

Ключові слова: кар'єра, проектування кар'єри, розвиток кар'єри, кар'єрні орієнтації, професійна підготовка, конкурентоздатність, професійне становлення, майбутні психологи.

Goncharova Natalia

Poltava National Pedagogical University named after V.G. Korolenko

PSYCHOLOGICAL FEATURES OF DESIGN PROFESSIONAL CAREER OF STUDENTS-PSYCHOLOGISTS

Summary. The article focuses on the problem of designing a professional career by the students of pedagogical university. Theoretical approaches to the psychological peculiarities of the designing in student age are analyzed. The process of designing as the determining factor of professional training of future psychologists is considered. The need for psychological and organizational support of future professionals' career is discussed. It is confirmed that the formation of the future teacher in the educational process at the university includes not only acquiring the definite knowledge and skills, but also the formation of professionally-oriented attitudes, interests, values and specific skills required in the future. Also the socialization of future professional has place. It is affected by the properties of the personality and it is closely related to the peculiarities of the interaction with the social environment. The structural elements of the model of the future psychologists career becoming are: developing of the principles, which are the basis of becoming a psychologists career on the stage of vocational training; inceptive diagnostics of system-forming factors, contributing to the success career becoming of future psychologists; focused career planning; designing of the career-forming environment in the university; monitoring of becoming of the student's professional career during the study in the educational establishment. Also the article views such principles of the proposed model, as the principles of transparency, complementarity and management. Compliance of them makes the process of becoming of the future psychologists career more reflexive and defines the necessary conditions for the most successful implementation. The article states that career designing of future psychologists is a complex multidimensional phenomenon, that has a psychological basis. It is characterized by a number of factors, but the priority is given to the specificity of professional self-esteem, meaning of life orientations and personal self-attitude.

Key words: career, career design, career development, career orientations, professional training, competitiveness, professional development, future psychologists.

Постановка проблеми. У контексті сучасної соціально-економічної ситуації актуальними для психологічної науки стають проблеми, пов'язані з побудовою й розвитком кар'єри, оскільки саме даний процес дає можливість людині реалізувати свої здібності, можливості та потреби. Особливий інтерес в даній сфері складають задачі опису, пояснення й прогнозу вибору професії, розвитку кар'єри, особливостей її побудови [11, с. 101].

Актуальною перспективою самореалізації особистості, її професійного формування є розвиток кар'єрних нахилів. Особливо це важливо для студентської молоді. Кар'єрні орієнтації постають як більш конкретизована стратегія самореалізації молоді людини. У зв'язку з цим важливим напрямком професійної підготовки студентів є їх підготовка до здійснення майбутньої професійної кар'єри. Одним із важливих чинників здійснення такої підготовки виступає формування у студентів готовності до здійснення майбутньої професійної кар'єри.

Аналіз останніх досліджень та публікацій. За останній час проведено низку досліджень, присвячених аналізу психологічної готовності до виконання різних видів діяльності, зокрема, педагогічної (П. Горностай, Т. Іванова, О. Скрипченко, В. Сластьонін, С. Ніколаєнко, Д. Мазоха, О. Орлова, О. Жук, О. Чернічкіна, І. Чорна та ін.), діяльності психолога (О. Бондаренко, Л. Долинська, В. Панок, Н. Пов'якель, Н. Чепелева та ін.) [2, с. 12–31; 4; 5].

Також в останні роки у психології з'явилася низка робіт, присвячених вивченню психологічних аспектів професійної кар'єри. Зокрема, запропонована інтерпретація психологічної сутності кар'єри (Є. Клімов, Є. Могильовкін, О. Молл та ін.), проведені дослідження у сфері кар'єрних орієнтацій студентів (Ю. Бурмакова, О. Жданович, О. Терновська та ін.), кар'єрної готовності випускників вишу (О. Миронова-Тихомирова) та чинників кар'єрного зростання фахівця (Е. Зеєр, О. Молл, О. Москаленко, М. Пряжников та ін.); можливості розвитку кар'єрних прагнень студентів на основі підвищен-

ная якості їх міжособистісних відносин (А.К. Канамотова) та ін. [1; 3, с. 14–21; 6].

Виділення не вирішених раніше частин загальної проблеми. Проте аналіз наукової літератури засвідчує недостатність уваги вчених до проблеми проектування професійної кар'єри у професійному становленні фахівця у вищій школі. Не було приділено достатньо уваги і розгляду проектування професійної кар'єри майбутніх психологів.

Період навчання у вищому навчальному закладі – це етап життєвого циклу, що завершує перехід до дорослості. На цьому етапі особистість приймає низку важливих рішень, які стосуються вибору місця професійної діяльності та створення сім'ї, стилю життя та конкретних завдань на майбутнє, корегування ціннісних орієнтацій у співвідношенні з новим дорослим статусом та новими життєвими планами. Вибір власної життєвої стратегії є необхідною складовою проектування кар'єри. Тому молодій людині необхідно саме під час навчання у виші визначити власні пріоритети [9; 10, с. 11–23].

Професійне становлення особистості є важливим компонентом загального процесу її розвитку. Однією з центральних проблем підготовки майбутніх фахівців є дослідження їхньої професійної спрямованості як визначальної характеристики, що дозволяє максимально виявити здібності й творчо опанувати професію.

Мета статті. Основна мета полягає у з'ясуванні та аналізі психологічних особливостей проектування професійної кар'єри майбутніх психологів під час навчання у виші.

Завдання полягають у вивченні психологічних особливостей проектування професійної кар'єри майбутніх фахівців; у окресленні шляхів та засобів кар'єрного розвитку студентів-психологів. Психологія оптимального кар'єрного розвитку майбутніх психологів забезпечується такими завданнями як: формуванням уявлення у осіб, які обирають професію про об'єктивні та суб'єктивні чинники майбутньої діяльності; усвідомленням студентом власних психологічних особливостей та узгодженість їх із вимогами професійної діяльності; використанням адекватних способів мотивації оволодіння професійною діяльністю. Ці групи завдань тісно пов'язані між собою. У їх вирішенні розкриваються суб'єктивні та об'єктивні фактори, що зумовлюють розвиток кар'єри і можливості успішної самореалізації особистості у професійній діяльності.

Виклад основного матеріалу дослідження. Для дослідження особливостей кар'єрного розвитку студентів Полтавського вишу були використані «Опитувальник професійної готовності (ОПГ)» Л. Кабардової [7] та методика «Структура мотивації трудової діяльності К. Замфір [8].

Методика «Опитувальник професійної готовності (ОПГ)» Л. Кабардової дає змогу виявити рівень готовності до опанування певної професії, спираючись на рівень знань та наявність природних здібностей досліджуваного, а також визначити ті професії і спеціальності (у всіх сферах професійної діяльності і у кожній окремо), які є найбільш привабливими для досліджуваного. За допомогою даної методики досить легко можна визначити обґрунтованість або необґрунтованість професійних виборів особистості [7, с. 165–170].

Методика «Структура мотивації трудової діяльності К. Замфір дозволяє визначити співвідношення компонентів мотивації трудової діяльності — внутрішньої мотивації, зовнішньої

позитивної мотивації і зовнішньої негативної мотивації. Також вона дає змогу порівняти вираженість різних видів мотивації та визначити таким чином ставлення до виконуваної трудової діяльності і спонукальну силу мотиваційного комплексу досліджуваного [8, с. 54–67].

Отримані результати дозволили виявити певні особливості проектування професійної кар'єри студентів психологічних спеціальностей.

1. Досліджені нами студенти виявляють найбільше схильностей до роботи з людьми, тобто ми можемо констатувати прояв найбільшого інтересу досліджуваних до тієї сфери, до якої належить і їх власна професія. Професійні інтереси досліджуваних зосереджені у сфері «Людина – людина» (87%), куди належать професії, де об'єктом праці є люди, групи, колективи. Отже, досліджувані позитивно ставляться та здебільшого застосовують свої вміння у спілкуванні та безпосередній взаємодії з іншими людьми. До цієї сфери можемо віднести працівників сфери обслуговування, медицини, педагогіки, юриспруденції тощо. Тобто майбутні психологи проявили зацікавленість та професійний інтерес саме до цієї сфери, до якої належить їх професія. Це є свідченням того, що вони бачать себе саме у цій професії, оскільки тут є змога виявити свої вміння та задовольнити професійні бажання до виконання певної діяльності.

2. Дослідження структури мотивації трудової діяльності дозволяє зробити висновок про те, що за середніми показниками найбільш вираженою є зовнішня позитивна мотивація (44%), менш вираженою є внутрішня мотивація (38%), а найменше вплинула на вибір професії психолога за результатами цього дослідження зовнішня негативна мотивація (18%). Проаналізувавши зміст самих відповідей, бачимо, що важливе значення мають ті мотиви, які пов'язані із можливістю отримати грошовий заробіток за працю і просунутись по службі.

Таким чином, відношення мотивів за результатами дослідження майбутніх психологів не є цілком оптимальним, оскільки демонструє переважання зовнішньої мотивації над внутрішньою, але все ж зовнішня позитивна мотивація професійної діяльності переважає зовнішню негативну. Отже, ставлення досліджуваних до трудової діяльності є загалом позитивним і спонукальна сила мотиваційного комплексу у них є яскраво вираженою.

3. Порівняльний аналіз структури мотивації студентів старших і молодших курсів свідчить, що внутрішня мотивація більшою мірою розвинена у студентів старших курсів (47% проти 30% студентів молодших курсів). Зовнішня позитивна мотивація, навпаки, є більш притаманною для студентів молодших курсів (53% проти 33% студентів старших). Зовнішня негативна мотивація представлена в обох групах найнижчими показниками і становить 20% у студентів старших і 17% у студентів молодших курсів.

Таким чином, можемо зробити висновок, що для студентів старших курсів найбільш характерною є внутрішня мотивація (47%), а для студентів молодших – зовнішня позитивна (53%). Відношення мотивів студентів старших курсів є більш оптимальним, ніж у студентів молодших курсів, оскільки демонструє переважання внутрішньої мотивації над зовнішньою.

Отже, за результатами проведеного дослідження можемо говорити про те, що структура мотивації студентів старших курсів є найбільш професій-

но спрямованою та сприятливою для майбутньої професійної діяльності за обраним фахом.

У сучасній психолого-педагогічній літературі окреслюються такі основні шляхи розвитку кар'єрного зростання особистості. Дослідження особистісних детермінант успішності професійної діяльності психолога традиційно орієнтовані на виявлення особистісних властивостей, професійно важливих якостей, здібностей і умінь, які є притаманними цій професії. При цьому часто йдеться не про особистість психолога, а про особистісні чинники, що детермінують професійну успішність. Оскільки сучасна професія психолога має велику кількість спеціалізацій, то стосовно різних сфер психологічної практики професійно значущими виявляються різні, а іноді й протилежні здібності та особистісні властивості. Очевидно, що окремі інструментальні уміння, здібності та особистісні властивості не можуть забезпечити професійну діяльність, оскільки сприяють успіху тільки при спрямованій мотивації і розвиненій професійній спрямованості особистості [10, с. 15–22; 12, с. 23].

Психологічним механізмом професійної спрямованості особистості, зокрема на оволодіння професією психолога, виступає єдність особистісних якостей та особливостей, яка включає складну багаторівневу структуру мотивів, цінностей, особистісних смислів і здібностей, що визначають професійно важливі якості.

Науковці багаторазово зверталися до вивчення особистісних особливостей психологів, розглядаючи їх з різних теоретичних позицій, адже професійна діяльність психолога вимагає від фахівця такого високого рівня майстерності, який дозволяє гнучко і творчо в досить обмежений час отримувати інформацію, збирати психологічний анамнез та ставити психологічний діагноз, підбирати та адаптувати техніки й методики, спостерігати за станом клієнта та змінами його світосприйняття, оцінювати правомірність обраних методів і власної роботи, організовувати творчий

пошук більш адекватних прийомів, методів, розробляти програми психологічного впливу і позитивних змін у самопочутті та поведінці клієнта, не порушуючи при цьому необхідних професійних правил і принципів психологічного консультування і наскрізну технологію психоконсультативного процесу [8, с. 45–56; 9, с. 26–30].

Отже, у науковій літературі найчастіше виділяють такі професійно-важливі якості психолога, як діяльнісні та поведінкові, індивідуально-психологічні якості, соціально-психологічні та морально-психологічні характеристики. Високий рівень розвитку професійних якостей є одним із найважливіших чинників професійної спрямованості, які не тільки характеризують певні здібності, але й органічно входять до їх структури, розвиваючись у процесі навчання і практичної діяльності майбутніх психологів.

Особистісні якості практичного психолога здійснюють вплив на успішність професійної діяльності і тому потребують спеціальних умов для їхнього розвитку. Психологічна підготовка студентів до самостійної діяльності передбачає формування соціальної та професійної зрілості майбутнього психолога.

Висновки і пропозиції. Аналіз проблеми свідчить про важливість комплексного застосування різних засобів підготовки до кар'єрного зростання майбутніх фахівців. Це дозволяє залучати студентів до опанування конкретними прийомами аналізу його змісту, до розв'язання значущих ситуацій, створює умови для підвищення пізнавальної активності кожної молодої людини та сприяє формуванню її орієнтації на розвиток та вдосконалення складових професійної підготовки, особливо важливих для реалізації ними фахової діяльності. Оптимальний пошук можливостей застосування різних шляхів виховного впливу може вплинути на подальше цілеспрямоване професійне самовизначення та готовність до процесу проектування власної кар'єри під час навчання у вищому навчальному закладі.

Список літератури:

1. Асеев В.Г. Мотивация поведения и формирование личности. Москва : Мысль, 1976. 158 с.
2. Бадмаев Б.Ц. Методика преподавания психологии. Москва : Владос, 1999. 304 с.
3. Балаев А.А. Активные методы обучения. Москва : Профиздат, 1996. 96 с.
4. Ильин Е.П. Мотивация и мотивы. Санкт-Петербург : Питер, 2003. 512 с.
5. Маркова А.К. Психология труда учителя. Москва : Знание, 1993. 190 с.
6. Орлов А.Б. Склонность и профессия. Москва : Знание, 1981. 96 с.
7. Павлютенков Е.М. Кем быть? Киев : Молодь, 1983. 200 с.
8. Професійне самовизначення старшокласників / упоряд. Л. Шелестова. Київ : «Шкільний світ», 2006. 128 с.
9. Психология труда / под ред. А.В. Карпова. Москва : Владос, 2004. 323 с.
10. Рубинштейн С.Л. Проблемы общей психологии. Москва : Педагогика, 1973. 424 с.
11. Семиченко В.А. Психология педагогической деятельности. Київ : Вища школа, 2004. 335 с.
12. Шавир П.А. Психология профессионального самоопределения в ранней юности. Москва : Педагогика, 1981. 95 с.

References:

1. Aseev, V.G. (1976). Motivatsiia povedeniia i formirovanie lichnosti [Behavior motivation and personality formation]. Moscow: Misl. (in Russian)
2. Badmaev, B.Ts. (1999). Metodika prepodavaniia psikhologii [Methods of teaching psychology]. Moscow: Vlados. (in Russian)
3. Balaev, A.A. (1996). Aktivnie metody obucheniia [Active learning methods]. Moscow: Profizdat. (in Russian)
4. Ilin, E.P. (2003). Motivatsiia i motivi [Motivation and motives]. Sankt-Peterburg: Piter. (in Russian)
5. Markova, A.K. (1993). Psikhologiiia truda uchitelia [Psychology of teacher's work]. Moscow: Znanie. (in Russian)
6. Orlov, A.B. (1981). Sklonost i profesiiia [Addiction and profession]. Moscow: Znanie. (in Russian)
7. Pavliutenkov, E.M. (1983). Kем bit [Who to be]? Kyiv: Molod. (in Ukrainian)
8. Shelestova, L.V. (2006). Profesiine samoviznacheniia starshoklasnikov [Professional self-determination of senior pupils]. Kyiv: Shkilnii svit. (in Ukrainian)
9. Karpov, A.V. (2004). Psikhologiiia truda [Labor Psychology]. Moscow: Vlados. (in Russian)
10. Rubinshtein, S.L. (1973). Problemi obshchei psikhologii [Problems of general psychology]. Moscow: Pedagogika. (in Russian)
11. Semichenko, V.A. (2004). Psikhologiiia pedagogichnoi diialnosti [Psychology of pedagogical activity]. Kyiv: Vishcha shkola. (in Ukrainian)
12. Shavir, P.A. (1981). Psikhologiiia profesionalnogo samoopredeleniia v ranei yunosti [Psychology of professional self-determination in early adolescence]. Moscow: Pedagogika. (in Russian)

DOI: <https://doi.org/10.32839/2304-5809/2019-12-76-22>

УДК 159.378

Шемчук О.М.

Національна академія Державної прикордонної служби України
імені Богдана Хмельницького

КРИТЕРІЇ ТА ПОКАЗНИКИ ДІАГНОСТУВАННЯ СФОРМОВАНОСТІ ПРОФЕСІЙНОГО МИСЛЕННЯ У МАЙБУТНІХ МОЛОДШИХ СПЕЦІАЛІСТІВ – ЖІНОК- ВІЙСЬКОВОСЛУЖБОВЦІВ ДЕРЖАВНОЇ ПРИКОРДОННОЇ СЛУЖБИ УКРАЇНИ

Анотація. У публікації викладено критерії та показники діагностування сформованості професійного мислення у майбутніх молодших спеціалістів – жінок-військовослужбовців державної прикордонної служби України. Критерії сформованості професійного мислення майбутніх молодших спеціалістів – жінок-військовослужбовців ДПСУ можуть бути представлені мотиваційно-цільовим, поняттєво-змістовим, операційно-регуляційним і рефлексивно-оцінним критеріями. Сміслове поле цих критеріїв розкривають їх показники, що складаються з комплексних характеристик професійного мислення. Виділено критерії і показники діагностування формування професійного мислення у майбутніх молодших спеціалістів – жінок-військовослужбовців ДПСУ шляхом емпіричного дослідження.

Ключові слова: професійне мислення, критерії сформованості професійного мислення, показники сформованості професійного мислення.

Shemchuk Oksana

National Academy of the State Border Guard Service of Ukraine
named after Bogdan Khmelnytsky

BENCHMARKS AND INDICATORS OF DEVELOPED PROFESSIONAL THINKING DIAGNOSTICS OF THE FUTURE JUNIOR SPECIALISTS-SERVICEWOMEN OF THE STATE BORDER GUARD SERVICE OF UKRAINE

Summary. The publication on the basis of the analyzed psychological sources outlines the criteria and indicators of diagnosing the formation of professional thinking in future junior specialists - women servicemen of the State Border Guard Service of Ukraine. The main indicators for studying the motivational value criterion were the following: motivational tendency to achieve success (or avoidance of failure); types of personality orientation (on themselves, on communication, on business); military professional orientation: predisposition to classes of typical military specialties (command, cameraman, communication and surveillance, driver, special purpose (special forces), technological). Indicators of conceptual content criterion are speed of thinking and mobility of nervous processes; general level of mental abilities, verbal and non-verbal intelligence; ability to generalize and analyze, flexibility of thinking, ability to switch, accuracy and speed of perception, emotional components; practical orientation of thinking; types of thinking (subject-action, abstract-symbolic, verbal-logical, visual-figurative, creative, synthetic). Among the main indicators of the operational-regulatory criterion are: the level of self-regulation of behavior; individual style of self-regulation of behavior; goal planning; modeling of significant conditions for their achievement; indicators of development of regulatory and personal properties - flexibility, independence; the degree of resistance to stress and social adaptation; development of organizational and communicative leanings. Indicators of the reflexive-evaluation criterion were determined: evaluation and correction of results; Programming actions and ways to achieve goals; effective independence, responsibility, self-control, as a common internality; internship in the field of achievements; internship in the field of failure; internship in professional activity; readiness to overcome difficulties; willingness to plan, implement and be responsible for the result.

Keywords: professional thinking, criteria for the formation of professional thinking, indicators of the formation of professional thinking.

Постановка проблеми. Методичну основу емпіричного дослідження сформованості професійного мислення у майбутніх молодших спеціалістів – жінок-військовослужбовців Державної прикордонної служби України складають теоретичні та емпіричні напрацювання вітчизняних і зарубіжних учених. Емпіричне дослідження сформованості професійного мислення особистості доцільно побудувати на основі розкриття змісту його основних компонентів, які досліджувалися вченими у контексті досліджень компонентів мислення (Г.С. Костюк, А.В. Брушлінський, Р.С. Немов, І.М. Семенов, В.В. Ягупов), компонентів розвитку практичного мислення фахівців (О.В. Ягупова), управлінського мислення (І.В. Шама, В.А. Шемчук), критеріїв і показників

сформованості критичного мислення (О.А. Варнавських, С.А. Король, О.Г. Марченко, Д. Халперн, Т. І. Хачумян), мисленнєвої регуляції поведінки (А. Бандура, Л.Ф. Бурлачук, Ф.Е. Василюк, Б.М. Неменський, С.М. Миронець, О.В. Тімченко, Н.І. Пов'якель, В.І. Осюдло) та складових суто професійного мислення (О.В. Бичева, О.І. Гура, Т.Є. Гура, Л.Р. Джелілова, А.Б. Зуєва, М.М. Кашапов, Є.О. Клімов, Н.М. Кучинова, Н.І. Пов'якель, В.І. Свистун, І.С. Сурсаєва) у тому числі особливостей професійного мислення прикордонників ДПСУ (В.В. Демський, О.В. Діденко, С.А. Мул, І.В. Шама).

З метою системного застосування психологічних методів у наукових дослідженнях та успішного підбору релевантного психодіагностичного

інструментарію вони мають спиратися на ґрунтовну інформативну критеріальну основу.

Метою статті є визначення критеріїв та показників діагностування сформованості професійного мислення у майбутніх молодших спеціалістів – жінок-військовослужбовців державної прикордонної служби України.

Аналіз останніх досліджень і публікацій.

Критерій (від грецьк. *kriterion* – засіб судження, переконання, мірило) в широкому розумінні визначають як ознаку, на підставі якої здійснюється оцінка, визначення або класифікація чого-небудь, мірилом судження, зіставленням [1 с. 33; 4, с. 376]; як показники, які поєднують методи розрахунку, визначають теоретичну модель розподілу та правила прийняття рішення про істинність основної чи однієї з альтернативних гіпотез [14, с. 211].

За В.Д. Шадріковим, критерій відображає найбільш загальну сутнісну ознаку, за якою відбувається оцінювання досліджуваного явища, а ступінь прояву і якісна сформованість досліджуваної якості відображаються у певних показниках, які характеризуються певними ознаками [18].

Критерій є ширшим за показник поняттям, тому одному критерію може відповідати низка показників. Відтак критерій і показники тісно взаємопов'язані, а науково обґрунтований вибір критерію значною мірою зумовлюватиме правильний вибір системи показників. При цьому якість кожного показника залежить від того, наскільки він повно й об'єктивно характеризує прийнятий критерій [2, с. 145]. Відтак, критерії відображають змістові характеристики предмета дослідження, як засоби, інструменти оцінювання для визначення сутнісних ознак предмета дослідження, основа для їх класифікації та систематизації. Ступінь прояву таких характеристик представлені системою показників, що репрезентують якісні й кількісні характеристики окремих властивостей і елементів критерію [17].

Отже, в нашому дослідженні виходимо з позиції, що критерій відобразить найбільш загальну сутнісну ознаку, за якою і відбуватиметься оцінювання, порівняння, а показник виступатиме відносно критерію як частка до загального, мірою вияву, якісною сформованістю, тому кожен з критеріїв включатиме відповідну групу релевантних показників, які будуть якісно та кількісно характеризувати професійне мислення. Кожен критерій і показники відобразатимуть наявну закономірності та психічні особливості сформованості професійного мислення у майбутніх молодших спеціалістів – жінок-військовослужбовців ДПСУ, функціонування та розвитку його компонентів, як елементи цілісної, внутрішньо впорядкованої системи, для забезпечення повноти його відображення.

Науковці визначали різноманітні аспекти змістового навантаження окремих компонентів мислення. Фундатор української психологічної думки Г.С. Костюк розглядав змістовий, функціонально-операційний і ціле-мотиваційний складові мислення особистості [9]. Вчений визначив, що змістовий компонент мислення відображений у знаннях, отриманих логічним шляхом через органи чуття, збагачення якого не може відбутися без розуміння. За автором, у розумінні важливим є розкриття об'єкта в усіх зв'язках

і відношеннях на основі набутого людиною досвіду. Функціонально-операційний компонент мислення відображений у безперервності процесів аналізу, синтезу, узагальнення та конкретизації в процесі взаємодії суб'єкта з навколишньою дійсністю. Ціле-мотиваційний компонент мислення відображений у потребах, інтересах і почуттях, які виконують спонукальну роль мислення [9]. Будь-яке мислення, за А.В. Брушлінським, завжди тією чи іншою мірою є продуктивним, творчим, самостійним, оскільки хоча й мінімальною мірою, але є пошуком і відкриттям істотно нового [3, с. 10]. І.М. Семенов виділяє в ієрархічній структурі мислення операційний, предметний, рефлексивний, особистісний рівні, а запропонована ієрархія регулятивних рівнів та організації на основі процесів прийняття рішень включає елімінаційний, інтегративно-цільовий, субцільовий і квазімоторний [16].

У дослідженні О.В. Ягупової розглядаються ціннісно-мотиваційний, системно-образний, поняттєво-змістовний, операційно-дійовий і суб'єктний компоненти розвитку практичного мислення фахівців [19, с. 10]. Основними показниками ціннісно-мотиваційного компонента визначені спрямованість (на спілкування, на справу, на себе), мотивація досягнення успіху (унікнення невдачі), ієрархія цінностей і цілі діяльності. Системно-образний компонент відображений у предметно-образному, предметно-знаковому, предметно-символічному, образно-знаковому, образно-символічному, знаково-символічному типах мислення та його креативності. Показники поняттєво-змістовного компонента такі: технічне, просторове, предметне мислення, його професійна спрямованість і соціальний інтелект. Операційно-дійовий компонент відображено у здатності робити вірний висновок із запропонованих засад, умінні розв'язувати фізико-технічні задачі, встановлювати логічні відносини між символами, креативності мислення. Суб'єктний компонент складають самооцінювання своєї діяльності, її усвідомлення та сприйняття, ступінь задоволення нею, основні цілі та ставлення до діяльності [19, с. 10].

Важливими у контексті дослідження показниками сформованості критичного мислення майбутнього військового спеціаліста вченими визначаються здатність виділяти головне, порівнювати дані, визначати потрібну інформацію, проблему, відокремлювати факти від суб'єктивної думки, бачити необ'єктивність судження, відрізняти помилкову інформацію від правильної, встановлювати каузальні зв'язки, аргументувати, аналізувати варіанти розв'язання, передбачати наслідки прийнятого рішення, робити й перевіряти на практиці висновки, визначати критерії для оцінювання діяльності, формулювати логічно обґрунтовані судження тощо.

Окремі автори визначають також важливість здатності до самоаналізу, самопізнання, саморегуляції, розвиненої самосвідомості, адекватної самооцінки як показників сформованості критичного мислення людини у поєднанні з сформованою особистісною позицією. При цьому суттєвим аспектом є вміння аналізувати власні дії, вчинки, мотиви й зіставляти їх із суспільно значущими цінностями, а також з діями та вчинками інших людей.

Низка досліджень засвідчили, що важливими компонентами індивідуально-психічних характеристик сформованої особистості фахівця є професійно-орієнтовані, серед яких вчені зокрема визначають: сформованість імпліцитного уявлення про власну здатність контролювати події, життєстійкості, відкритості до набуття професійного досвіду, мотивів творчої активності та суцільної користі, інтернального локусу контролю, стресостійкості, саморегуляції, самостійності та проблемно-орієнтованого копію, розвиненого адаптивного потенціалу. Відтак, професійно-орієнтовані особистісні характеристик впливатимуть на формування інтегрального професійного мислення фахівця.

За Є.О. Клімовим, основу професійного мислення фахівця складають значущі стійкі елементи професійного середовища, які в загальному потоці інформації за допомогою так званих «стоп-кадрів», вибудовуючи у свідомості суб'єкта діяльності картину професійного світу та сприяють у подальшому набуттю професійної ідентичності. Вчений наголошує, що типові представники професії або виду діяльності є стереотипними знеособленими носіями сукупності таких елементів, натомість неповторним та унікальним «ідентичним собі» може стати лише фахівець, який продуктивно діє відповідно власного бачення проблеми, а не за усталеним зразком [8].

Мисленеву регуляцію поведінки (у тому числі й у професійному середовищі), за А. Бандурою, також забезпечує процес ухвалення висновків на основі міркувань, формулювання думки про цінність окремих дій, узгоджених з поставленими цілями, формуючи активну реакцію на себе. Вибіркове виділення окремих сторін своєї поведінки та ігнорування інших під час самостереження забезпечує контроль за своїми діями на основі зовнішніх чинників – стандартів оцінки поведінки (підкріплення діяльності) та внутрішніх (особистісних) – системи «Я» (самостереження, процесу ухвалення висновків і активної реакції на себе) [20].

Здатність долати професійні труднощі, відповідальність за наслідки виконання суб'єктом професійних завдань і конструктивність соціальної поведінки в цілому зумовлені таким глибинним і стійким елементом професійного мислення як локус контролю. Цей важливий психічний механізм відображає ступінь відчуття особистості себе як активного суб'єкта діяльності та свого життя, або як пасивного об'єкта з боку дій інших людей і життєво-професійних обставин, тобто здатність і вміння долати життєві та професійні перепони, можливість саморозвитку і самореалізації [12]. Зокрема цей конструкт складається з дихотомічного психологічного континууму, на одному полюсі якого виразна «екстернальність», а на іншому – «інтернальність», в діапазоні між якими і розташовані зазначені переконання особистості. Інтернальний локус контролю передбачає здатність досягти більшого в житті, оскільки в основі переконання, що все знаходиться в руках суб'єкта та залежить від них самих, тому вони набагато в більшому ступені за екстерналів схильні до соціальної взаємодії, упевнені у своїй здатності вирішувати проблеми, незалежні від позицій і поглядів інших, чинять опір сторонньому впливові,

та навіть прагнуть контролювати поведінку інших. Саме прийняття відповідальності за кожну свою дію дозволяє суб'єкту діяльності відчути свою життєву силу, а себе – господарем власного життя [12; 17]. На нашу думку, внутрішній інтернальний локус контроль є важливим елементом сформованого професійного мислення майбутніх молодших спеціалістів – жінок-військовослужбовців ДПСУ.

За В.Є. Луньовим, професійне мислення структурно представлено у континуумі рефлексивності й антиципації (прогностичності), що виступає як інтегральний психологічний механізм його регуляції, забезпечує цілісність мисленнєвого процесу в просторово-часовому контексті «минуле-теперішнє-майбутнє». Модель професійного мислення (на прикладі співробітників оперативних підрозділів ОВС) представлено сімома факторами: «рефлексивність і чіткість», «інструментальна швидкість», «гнучка цілісність», «діловитість, практичність», «толковитість», «адекватне відображення складності ситуації», «цілісний контроль мислення» [10].

Дослідження О.В. Бичевої [5] показало, що професійне мислення включає в себе такі компоненти: а) інтелектуальні (включають особливості організації психічних процесів (сприйняття, увага, пам'ять, мислення, уяву), соціальні настанови, які визначають вектор розвитку професійної свідомості, академічну успішність); б) операційні (включають послідовність операцій вирішення завдань; формулювання гіпотез, результат аналізу ситуації; встановлення взаємозв'язків; виконання всіх етапів проблемно-пошукової діяльності; ухвалення рішень; розроблення рекомендацій); в) особистісні (включають цілеутворення, планування, мотиви, здатності, рефлексію діяльності, спрямованість на професійну діяльність – професійні наміри; вироблення стратегій професійного розвитку, психологічну культуру).

В.І. Свистун описує п'ять рівнів професійного мислення, серед яких: 1) розпізнання раніше засвоєного матеріалу; 2) запам'ятовування вивченого матеріалу; 3) розуміння, як переказати матеріал, зробити інтерпретацію; 4) перенесення, як здатність до аналізу та синтезу, встановлення взаємозалежності та відмінності між фактами і наслідками, творчої переробки інформації; 5) оцінка, як здатність до судження про цінність, оцінка відповідності висновків, значущості результату на основі критеріїв [15, с. 48].

Суттєвим підґрунтям також є розроблені вітчизняними та зарубіжними вченими критерії та показники розвитку управлінського мислення, яке окремі вчені вважають складовою професійного мислення.

Цінним для розроблюваної теми є положення С.А. Мула, що ефективно мислення офіцера під час охорони державного кордону функціонує в тісному зв'язку з усіма психічними процесами (пізнавальними, емоційними, вольовими) та має спиратися на глибокі професійні знання й творче мислення, що передбачає високий інтелектуальний розвиток, широту знань у різних галузях, допитливість і прагнення до вдосконалення [11, с. 84–85].

Творче мислення прикордонника відповідає за створення нового продукту у вигляді нового способу вирішення будь-яких конкретно-практичних і теоретичних завдань, на думку

О.В. Діденка, структурно здатність офіцера-прикордонника до професійної творчості складається з таких компонентів: 1) професійно-пізнавального (складається з знань концептуальних основ професійної підготовки, вмінь аналізу фактів, явищ, процесів, системи; кмітливості, гнучкості, критичності, системності, мобільності, оперативності мислення, професійної ерудиції й інтуїції, спроможності відтворювати й освоювати нові знання, види й форми діяльності, прийоми організації й управління); 2) емоційно-мотиваційного (включає прагнення виконувати навчально-професійні дії; переживати позитивні емоції, задоволення від творчого пошуку та процесу вирішення професійних завдань, мотиви інтересу пошуку власних, нових рішень, прагнення до успіху); 3) діяльнісно-творчого (відображає способи оволодіння навчально-професійною діяльністю та співробітництва, інтерактивними формами навчально-професійної діяльності, аналітичними, прогностичними, проєктивними й рефлексивними вміннями) [6].

Отже, спираючись на дослідження структури саморегуляції професійного мислення, відмітимо цінність визначених Н.І. Пов'якель регулятивних характеристик професійного мислення для впорядкування розроблених нами критеріїв та показників дослідження сформованості професійного мислення майбутніх молодших спеціалістів – жінок-військовослужбовців ДПСУ. Зокрема професійно-важливих змістовних, які є інтегрально-особистісними детермінантами успішної професійної діяльності (позитивна Я-концепція, сформовані професійні мотиви, ціннісно-орієнтаційна спрямованість на успішну діяльність, сформована та відкрита система оцінок і самооцінок, узгоджена з рівнем домагань самооцінка, емоційна гнучкість). Операційно-технологічні характеристики вирішення професійно-психологічних завдань за поданою структурою відображені у постановці професійно-важливих цілей, їх прогнозуванні, програмуванні та здійсненні, побудові можливих до реалізації та успішних дій, розробці критеріїв успішності перебігу діяльності. Нарешті динамічні та стильові характеристики відображені у поєднанні продуктивних характеристик мислення та індивідуально-гнучких засобів саморегуляції (сталості, стійкості, надійності та відкритості до розвитку системи саморегуляції; гнучкості, швидкості, оригінальності мислення, продуктивності й гнучкості стилю саморегуляції) [13, с. 144].

М.М. Кашаповим [7, с. 295–296] на основі проведених досліджень приходять до висновку, що відповідно до змісту провідних форм професіоналізації на прикладі вчителів, доцільно виділити основні критерії оцінювання сформованості їх професійного мислення: професійної зрілості (здатність адекватно пізнавати та оптимально вирішувати професійні проблемні ситуації – правильно, економічно, оперативно та креативно); професійної продуктивності (кількісні і якісні особливості позитивних результатів професіоналізації фахівця, їх відповідність професійним і соціальним вимогам з показниками новизни, самостійності, широти переносу); професійної результативності (здатності знаходити найбільш конструктивне рішення, яке характеризується

конструктивністю, позитивністю, рефлексивністю); професійної ефективності (отримання максимального і оптимального професійного ефекту на основі спонтанності, децентричності і динамічності) [7, с. 296–303]. Вченим встановлено, що психологічний зміст професійного мислення полягає в структурно-рівневій самоорганізації процесу пошуку, виявлення і розв'язання проблемності; актуалізації професійно орієнтованих компонентів мислення, що забезпечують реалізацію професійної активності відповідно до змісту і вимог процесу професійної діяльності [7, с. 331].

Спираючись на комплексне дослідження становлення військового професіонала, проведеного В.І. Осьодлом, доцільно зауважити про вплив на становлення стильових особливостей професійного мислення військового фахівця такого системного утворення як «ефективна самостійність». Як комплексна та інтегративна властивість особистості, вона поєднує такі якість як відповідальність, впевненість у собі і результатах своєї діяльності, розвинутий самоконтроль, зібраність, здатність адекватно оцінювати зовнішні і внутрішні умови діяльності тощо. Окреслені характеристики формуються в професійній діяльності суб'єкта і виявляються на всіх її етапах (від постановки цілей та завдань до їхньої реалізації), а рівень сформованості «ефективної самостійності» військового фахівця має відображатися у показниках гнучкості, планування, самостійності, моделювання, оцінювання результатів діяльності [12].

Висновки. Отже, враховуючи проаналізовані підходи вчених до визначення основних критеріїв та показників, на нашу думку, критерії сформованості професійного мислення майбутніх молодших спеціалістів – жінок-військовослужбовців ДПСУ можуть бути представлені мотиваційно-цільовим, поняттєво-змістовим, операційно-регуляційним і рефлексивно-оцінним критеріями. Сміслові поле цих критеріїв розкривають їх показники, що складаються з комплексних характеристик професійного мислення. Таким чином, проведений аналіз дозволяє виділити критерії і показники діагностування формування професійного мислення у майбутніх молодших спеціалістів – жінок-військовослужбовців ДПСУ шляхом емпіричного дослідження.

При цьому вважаємо, що основними показниками для вивчення *мотиваційно-ціннісного критерію* визначили такі: мотиваційна тенденція досягнення успіху (або уникнення невдачі); типи спрямованості особистості (на себе, на спілкування, на справу); військово-професійна спрямованість: схильності до класів типових військових спеціальностей (командні, операторські, зв'язку і спостереження, водійські, спеціального призначення (спецназ), технологічні).

Показниками *поняттєво-змістового критерію* є швидкість мислення й рухливість нервових процесів; загальний рівень розумових здібностей, вербального та невербального інтелекту; здібності до узагальнення і аналізу, гнучкість мислення, здатність до переключення, точність та швидкість сприйняття, емоційні компоненти; практична спрямованість мислення; типи мислення (предметно-дійове, абстрактно-символічне, словесно-логічне, наочно-образне, креативне, синтетичне).

Серед основних показників *операційно-регуляційного критерію* виокремлюємо: рівень саморегуляції поведінки; індивідуальний стиль саморегуляції поведінки; планування цілей; моделювання значущих умов їх досягнення; показники розвитку регуляторно-особових властивостей – гнучкості, самостійності; ступінь опору стресу та соціальної адаптації; розвиток організаційських та комунікативних схильностей.

Показниками *рефлексивно-оціночного критерію* було визначено: оцінювання і корекції результатів; програмування дій та способів досягнення цілей; ефективна самостійність, від-

повідальність, самоконтроль, як загальна інтернальність; інтернальність у сфері досягнень; інтернальність у сфері невдач; інтернальність у професійній діяльності; готовність до подолання труднощів; готовність до планування, здійснення й відповідальності за результат.

Безумовно, феномен професійного мислення складний за своєю структурою і багатогранності взаємозв'язків зазначених показників між собою, особливо в динаміці розвитку особистості під час навчання, тому важливим є виявлення таких зв'язків на етапі емпіричного дослідження.

Список літератури:

1. Аніщенко О.В., Смоляна Н.В. Теоретичне і виробниче навчання у професійно-технічних навчальних закладах: короткий термінологічний словник. Київ; Ніжин : Видавець ПП Лисенко М.М., 2012. 103 с.
2. Бойко О.В. Формування готовності до управлінської діяльності у майбутніх магістрів військово-соціального управління : дис. ... канд. пед. наук : 13.00.04. Київ, 2005. 244 с.
3. Брушлинский А.В. Субъект: мышление, учение, воображение : [избранные психологические труды], 2-е изд., испр. Москва : Изд-во Московского психолого-социального института; Воронеж : НПО «МОДЭК», 2003. 408 с.
4. Булько А. Н. Современный словарь иностранных слов. Более 25 тысяч слов и словосочетаний. Москва : Изд-во «Мартин», 2004. 848 с.
5. Бычева Е.В. Формирование психологического мышления студентов психологов : дисс. канд. психол. наук : 19.00.13. Кишинев, 2015. 245 с.
6. Діденко О.В. Теоретико-методичні засади формування здатності до професійної творчості в майбутніх офіцерів Державної прикордонної служби України : автореф. дис. канд. пед. наук : спец. 13.00.04. Луганськ, 2009. 39 с.
7. Кашапов М.М. Психология профессионального педагогического мышления : дис. доктора психол. наук : 19.00.07. Ярославль, 2000. 444 с.
8. Климов Е.А. Психология профессионала. Москва : Изд-во «Институт практической психологии», Воронеж : НПО «МОДЭК», 1996. 400 с.
9. Костюк Г.С. Учебно-воспитательный процесс и психическое развитие [под ред. Л.Н. Прокопиенко]. Київ : Радянська школа, 1989. 608 с.
10. Луньов В.Є. Психологічні особливості становлення професійного мислення особистості у системі органів Внутрішніх Справ України : автореф. дис. канд. псих. наук : 19.00.01. Одеса, 2013. 29 с.
11. Мул С.А. Психология готовности офицера-прикордонника до професійної діяльності : дис. докт. психол. наук : 19.00.01. Київ, 2016. 539 с.
12. Осодло В.І. Психология професійного становлення офіцера : [монографія]. Київ : ПП «Золоті ворота», 2012. 463 с.
13. Пов'якель Н.І. Саморегуляція професійного мислення в системі фахової підготовки практичних психологів : дис. ... д-ра психол. наук : 19.00.07. Київ, 2004. 408 с.
14. Психологічний тлумачний словник найсучасніших термінів / [В.Б. Шапар, В.О. Олефир, А.С. Куфлієвський та ін.]. Харків : Прапор, 2009. 672 с.
15. Свистун В.І. Економічна підготовка фахівців-аграріїв : монографія. Житомир : Полісся, 1999. 80с.
16. Семенов И.Н. Системное исследование мышления в процессе решения творческих задач : автореф. дис. к. психол. наук. Москва, 1990. 20 с.
17. Татарінов Є.В. Психологічні особливості розвитку кар'єрних домагань офіцерів Збройних Сил України : дис. канд. психол. н. : 19.00.09. Київ, 2011. 233 с.
18. Шадриков В.Д. Проблемы системогенеза профессиональной деятельности. Москва : Наука, 1982. 185 с.
19. Ягушова О.В. Особливості розвитку практичного мислення майстрів виробничого навчання : дис. канд. психол. наук : 19.00.03. Харків, 2009. 20 с.
20. Bandura A. Self-regulation of motivation through anticipatory and selfregulatory mechanisms. Dienstbier R.A. (Ed.) Perspectives on motivation: Nebraska symposium on motivation. Lincoln: University of Nebraska, 1991. Vol. 38. P. 69–164.

References:

1. Anishhenko, O.V., & Smolyana, N.V. (2012). Teoretychne i vyrobnyche navchannya u profesijno-texnichnyx navchalnyx zakladax: korotkyj terminologichnyj slovnyk [Theoretical and production training in vocational schools]. Kyiv; Nizhyn : Vydavec PP Lysenko M.M., 103 p.
2. Boiko, O.V. (2005). Formuvannia hotovnosti do upravlinskoj diialnosti u maibutnikh mahistriv viiskovo-sotsialnoho upravlinnia [Formation of readiness for management activity in future masters of military-social management]: dys. ... kand. ped. nauk: 13.00.04. Kyiv, 244 p.
3. Brushlinskij, A.V. (2003). Subekt: myshlenie, uchenie, vooobrazenie [Subject: thinking, teaching, imagination]: [izbrannye psihologicheskie trudy], 2-e izd., ispr. Moskva: Izd-vo Moskovskogo psihologo-socialnogo instituta; Voronezh: NPO «MODEK», 408 p.
4. Bulyko, A.N. (2004). Sovremennyj slovar inostrannyh slov. Bolee 25 tysyach slov i slovosochetaniy [Modern dictionary of foreign words. Over 25 thousand words and phrases]. Moskva: Izd-vo "Martin", 848 p.
5. Bycheva, E.V. (2015). Formirovanie psihologicheskogo myshleniya studentov psihologov [The formation of psychological thinking of students of psychologists]: diss. kand. psihol. nauk: 19.00.13. Kishinev, 245 p.
6. Didenko, O.V. (2009). Teoretyko-metodychni zasady formuvannya zdatnosti do profesijnoyi tvorchosti v maibutnikh ofitseriv Derzhavnoyi prykordonnoyi sluzhby Ukrayiny [Theoretical and methodological principles of forming the ability to professional creativity in future officers of the State Border Guard Service of Ukraine]: avtoref. dys. kand. ped. nauk: spets. 13.00.04. Luhans'k, 39 p.

7. Kashapov, M.M. (2000). Psihologiya professionalnogo pedagogicheskogo myshleniya [Psychology of professional pedagogical thinking]: dis. doktora psihol. nauk: 19.00.07. Yaroslavl, 444 p.
8. Klimov, E.A. (1996). Psihologiya professional [Professional Psychology]. Moskva: Izd-vo «Institut prakticheskoy psihologii», Voronezh: NPO «MODEK», 400 p.
9. Kostyuk, G.S. (1989). Uchebno-vospitatelnyj process i psihicheskoe razvitie [Educational process and mental development] [pod red. L.N. Prokolenko]. Kyiv: Radyanska shkola, 608 p.
10. Lunov, V.Ye. (2013). Psykholohichni osoblyvosti stanovlennya profesijnogo myslennya osobystosti u systemi organiv Vnutrishnix Sprav Ukrainy [Psychological peculiarities of formation of professional thinking of the person in the system of internal affairs bodies of Ukraine]: avtoref. dys. kand. psyx. nauk: 19.00.01. Odes. nacz. un-t im. I.I. Mechnykova. Odesa, 29 p.
11. Mul, S.A. (2016). Psykholohiia hotovnosti ofitsera-trykordonnyka do profesiinoi diialnosti [Psychology of readiness of border guard officer for professional activity]: dys. dokt. psykhol. nauk: 19.00.01. Kyiv, 539 p.
12. Osodlo, V.I. (2012). Psykholohiia profesiinoho stanovlennia ofitsera [Psychology of professional formation of an officer]: [monohrafiia]. Kyiv: PP «Zoloti vorota», 463 p.
13. Poviakel, N.I. (2004). Samorehuliatytsiia profesiinoho myslennia v systemi fakhovoi pidhotovky praktychnykh psykholohiv [Self-regulation of professional thinking in the system of professional training of practical psychologists]: dys. ... d-ra psykhol. nauk: 19.00.07. Kyiv, 408 p.
14. Shapar, V.B., Olefyr, V.O., Kufliievskyi, A.S. ta in. (2009). Psykholohichni tlumachnyi slovnyk naisuchasnishykh terminiv [Psychological explanatory dictionary of the most up-to-date terms]. Kharkiv: Prapor, 672 p.
15. Svystun, V.I. (1999). Ekonomichna pidhotovka fakhivtsiv-ahraryiv [Economic training of agricultural specialists]: monohrafiia. Zhytomyr: Polissia, 80 p.
16. Semenov, I.N. (1990). Sistemnoe issledovanie myshleniya v processe resheniya tvorcheskikh zadach [Systematic study of thinking in the process of solving creative problems]: avtoref. dis. k. psihol. nauk. Moskva, 20 p.
17. Tatarinov, Ye.V. (2011). Psykholohichni osoblyvosti rozvytku kariernykh domahan ofitseriv Zbroinykh Syl Ukrainy [Psychological features of career development of officers of the Armed Forces of Ukraine]: dys. kand. psykhol. n.: 19.00.09. Kyiv, 233 p.
18. Shadrikov, V.D. (1982). Problemy sistemogeneza professionalnoj deyatelnosti [Problems of systemogenesis of professional activity]. Moskva: Nauka, 185 p.
19. Yagupova, O.V. (2009). Osoblyvosti rozvytku praktychnogo myslennya majstriv vyrobnychogo navchannya [Features of the development of practical thinking masters of industrial training]: avtoreferat dys. na zdobuttya nauk. stupenya kand. psyxol. nauk: specz. 19.00.03. Kharkiv, 20 p.
20. Bandura, A. (1991). Self-regulation of motivation through anticipatory and selfregulatory mechanisms. Dienstbier R.A. (Ed.) Perspectives on motivation: Nebraska symposium on motivation. Lincoln: University of Nebraska. Vol. 38. P. 69–164.

ПЕДАГОГІЧНІ НАУКИ

DOI: <https://doi.org/10.32839/2304-5809/2019-12-76-23>

УДК 378.147

Лиходід В.В.

Комунальний заклад вищої освіти
«Хортицька національна навчально-реабілітаційна академія»
Запорізької обласної ради

МУЛЬТИМЕДІЙНІ ТЕХНОЛОГІЇ У ПРОФЕСІЙНІЙ ПІДГОТОВЦІ МАЙБУТНІХ ФАХІВЦІВ САДОВО-ПАРКОВОГО ГОСПОДАРСТВА

Анотація. Стаття присвячена обґрунтуванню доцільності використання мультимедійних технологій у освітньому процесі, що обумовлено розвитком цифрових технологій, які стали частиною повсякденного життя людини, де навчання має бути динамічним, поєднувати знання (теоретичні матеріали) із аудіовізуальною інформацією, бути інтерактивним та багатоваріативним для досягнення максимального засвоєння існуючого матеріалу, який є доступним у вимірі особисто-орієнтованого навчання. Автором розгорнуто аналізується поняття мультимедійних технологій, їх можливостей, переваг та адаптивної універсальності (мають реалізуватись у всіх спеціальностях) в практичному застосуванні в процесі навчання в закладах вищої освіти. Теоретичний аналіз демонструє логічність та обґрунтованість доцільності доповнення підготовки майбутніх фахівців садово-паркового господарства мультимедійними технологіями, що якісно підвищить рівень сформованості їх професійної компетентності та є об'єктивною необхідністю сучасного навчання.

Ключові слова: мультимедійні технології, садово-паркове господарство, фахівці садово-паркового господарства, заклади вищої освіти, освітній процес.

Lykhodid Viktor

Municipal Institution of Higher Education
«Khortytsia National Educational and Rehabilitation Academy»
of Zaporozhzhia Regional Council

MULTIMEDIA TECHNOLOGIES IN THE PROFESSIONAL TRAINING OF FUTURE GARDEN AND PARK DESIGN SPECIALISTS

Summary. The article is devoted to substantiation of expediency to apply multimedia technologies in the training of future garden and park design specialists in higher education institutions. Such a statement is driven by the new realities of social and technical development of society – the expansion of digital technologies that have become a part of everyday human life. It has changed the social demand of the labour market for the competence of specialists and the requirements for their training. Such training must be dynamic, include both knowledge (theoretical material) and audiovisual information, and be interactive and multiple-option in order to reach maximum assimilation of existing material that should be accessible in the dimension of person-centred learning. The author analyzes in details the concept of multimedia technologies, their classification, outlines opportunities, advantages and emphasizes their adaptive omnitude; they can be implemented for all specialties in higher education institutions. Exactly those aspects of multimedia technologies that have proven their relevance and that are necessary in the training of garden and park design specialists for the formation of their professional competence are outlined. A number of competencies that are crucial and the formation of which (to the maximum extent possible) is impossible without multimedia technologies application are highlighted. Theoretical analysis demonstrates the logic, validity and feasibility to apply (to a greater extent than it is) multimedia technologies in the training of future garden and park design specialists in higher education institutions, owing to the large arsenal of tools for multimedia technologies for pedagogical activity. It can qualitatively improve the level of future garden and park design specialists professional competence, what is and objective necessity of modern studying, were students need up-to-date and accessible forms and methods of studying.

Keywords: multimedia technologies, garden and park sphere, garden and park design specialists, higher education institutions, educational process.

Постановка проблеми. Технологічний розвиток сучасності зазнав найвищого ступеня за всю історію людства, відбувається трансформація людської свідомості, переосмислення концепції соціального існування людини та її орієнтирів, де особливо відчутних змін зазнала освіта. Зросли обсяги інформації, безперервний розвиток технічного прогресу, глобалізаційні процеси спонукають до змін концепції навчання. Заклади вищої освіти XXI століття постійно оновлюють форми та методи навчання (щоб освітній процес не відставав від розвитку

суспільства та технологічного розвитку), які виходять за межі стандартної освіти XX століття (набуття знань, вмінь і навичок під керівництвом педагога), останніми роками викладачі активно застосовують мультимедійні технології у навчанні, що надає можливості не тільки зачитувати факти під час лекцій, а й знайомити студентів з відеоматеріалами, репродукціями картин, кресленнями, плакатами і фотографіями, фрагментами документальних або наукових фільмів тощо. Мультимедійні технології дозволяють урізноманітнювати теоретичні дисципліни додатково

вими науковими матеріалами, що сприяє формуванню професійної компетентності на більш високому рівні. Таким чином, мультимедійні технології стають нагальною потребою у навчанні сучасних спеціалістів та у фаховій підготовці фахівців садово-паркового господарства.

Аналіз останніх досліджень і публікацій.

Особливості застосування мультимедійних технологій у закладах вищої освіти розкрили наступні вчені: О. Буйницька, Н. Гафурова, Л. Грущенко, Н. Грицай, Н. Дементівська, С. Давидова, Ю. Дрешер, О. Іванова, М. Жадлак, Ю. Жук, О. Кучай, М. Лаптева, В. Мартинюк, І. Осадченко, В. Осадчий, Є. Полат, О. Пометун, Н. Радіонова, І. Роберт, А. Рябуха, Н. Стефанова, Л. Цветкова, Г. Чередниченко, Б. Чернявський та ін. Створенню навчально-методичних мультимедійних комплексів присвятили наукові дослідження Н. Анісімова, Т. Багаєва, Я. Булахова, Т. Волошина, В. Джаджа, Н. Ішук, Т. Коваль, Н. Фролов, Л. Шевченко, М. Шут, О. Чайковська та ін.

Виділення невирішених раніше частин загальної проблеми. Проблемним аспектом у підготовці фахівців садово-паркового господарства стає адаптація й модернізація форм та методів їх навчання в закладі вищої освіти відповідно до технологічного і соціального розвитку, де виникає необхідність у доповненні навчальних матеріалів сучасними технологіями, серед яких необхідно відзначити мультимедійні технології, що дозволяють передавати та засвоювати більший обсяг інформації та мають позитивний вплив на її засвоєння студентами.

Метою статті є обґрунтування доцільності використання мультимедійних технологій у професійній підготовці майбутніх фахівців садово-паркового господарства з метою підвищення рівня сформованості їх професійної компетентності.

Виклад основного матеріалу дослідження. Цифрові технології стали невід'ємною частиною повсякденного життя сучасної людини, що дозволяє сприймати, передавати великий обсяг інформації, легко нею оперувати. Таким чином, перед науковцями постала необхідність доповнити освітній процес закладів вищої освіти відповідно до розвитку цифрових технологій, і насамперед це стосується майбутніх фахівців садово-паркового господарства, де актуальним та необхідним стало використання мультимедійних технологій у їх навчанні, що пов'язано із специфікою даної професії.

Окремо слід зазначити, що мультимедійні технології у навчанні в закладах вищої освіти не можуть замінити викладачів, проте вони є універсальним інструментарієм, що дозволяє удосконалити й урізноманітнити діяльність педагога для зростання продуктивності засвоєння навчального матеріалу та формування професійної компетентності студентів на більш високому рівні. Крім того, використання мультимедійних технологій у процесі навчання дозволяє розкрити творчий потенціал кожного студента.

Науковець О. Кучай наголошує, що інформаційним називають суспільство, яке інтенсивно використовує відомості через різні інформаційно-комунікаційні ресурси. Розвиток інформаційного суспільства має безпосередній вплив на динаміку розвитку освіти, а успіх інформаційного суспільства певною мірою залежить від рівня освіти кож-

ної особистості. У такому разі освітня система має частіше використовувати нові методи навчання, що ґрунтуються на найновіших технологіях, серед яких окремо слід відзначити мультимедійні [5, с. 8].

Сучасний освітній процес є особистісно-орієнтованим та знайшов своє відображення і у мультимедійних технологіях. Мультимедіа – це унікальна та багатоваріативна освітня технологія, якій притаманна низка властивостей: інтерактивність, креативність, комбінаторність різних типів мультимедійної навчальної інформації, – це дозволяє враховувати індивідуальні освітні потреби студентів (багатоваріативність) і сприятиме підвищенню їх навчальної мотивації, що є важливим у особистісно-орієнтованій освіті [3, с. 73].

Розглянемо поняття мультимедійні технології та їх можливості й переваги в контексті підготовки фахівців садово-паркового господарства на прикладах позитивного досвіду у закладах вищої освіти.

Поняття «мультимедійні технології», є актуальним напрямом інформатизації навчального процесу. Мультимедійні технології дозволяють інтегрувати різні потужні освітні ресурси, що забезпечують унікальне середовище для формування ключових компетентностей у певній спеціальності [8].

Ю. Дрешер поняття мультимедійні технології розкриває як сукупність технічних і дидактичних засобів навчання – носіїв інформації. Технічні засоби мультимедіа уможливають перетворення аналогової інформації в цифрову форму для її зберігання й обробки, а також зворотного перетворення, щоб дана інформація була адекватно сприйнята людиною [4].

Таку думку поділяють Н. Дементівська, М. Жадлак, Ю. Жук, О. Пінчук, П. Соколов, О. Соколюк, М. Шут та доповнюють її щодо мультимедійних технологій, які дозволяють поглибити знання, зменшити термін навчання, збільшити кількість аудиторії (число слухачів) відповідно одного викладача. Існуючі тенденції інформатизації освіти свідчать про те, що у майбутньому значення застосування мультимедійних технологій у цій галузі значно зросте для забезпечення необхідного рівня сформованості професійної компетентності [7, с. 4].

А. Рябуха зазначив, що мультимедійні технології роботу викладачів переносять на нову площину, роблять її комфортною, успішною, результативною, забезпечують професійне зростання, розширюють діапазон завдань студентів, значно економлять час (студента та викладача). Використання мультимедійних технологій викликає підвищений інтерес до матеріалу, який вивчається, він стає зрозумілішим, що якісно покращує освітній процес [10, с. 257].

Існує наступна класифікація мультимедійних освітніх видань:

- електронні енциклопедії, підручники тощо (тільки виклад інформації);
- електронні підручники-тренажери (містять інтерактивні елементи);
- контролюючі середовища, що дозволяють проконтролювати рівень вивченого матеріалу (он-лайн тести);
- комбінований ресурс, що містить всі три компоненти (електронні книги, підручники-тренажери, он-лайн тести), має адаптивні та розширені можливості;

– творчі середовища, які орієнтовані на творчість, дозволяють студенту виявляти і розвивати власні унікальні здібності у процесі роботи або навчання;

– програми-конструктори, які дозволяють проводити дослідження в загальних або вузько-спеціалізованих галузях знань;

– мультимедійні ігри, які спрямовані на інтелектуальний розвиток [7]. Такі видання, які надають більші можливості у навчанні, стали популярними серед викладачів.

Використання мультимедійних технологій у навчальному процесі дає змогу збільшити обсяг засвоєної майбутніми фахівцями інформації, активізувати їхню роботу, підвищити інтенсивність занять в умовах диференційованого підходу, забезпечити методичний супровід самостійної роботи студентів тощо [2, с. 112]. Такі ресурси мультимедійних технологій вже частково використовуються у підготовці фахівців садово-паркового господарства.

Урізноманітнення навчального процесу мультимедійними технологіями сприяє його інтенсифікації і збагаченню, активізації суб'єктної позиції та прагнення студентів до свідомого сприйняття навчального матеріалу. І як результат, можна констатувати посилення спрямованості студентів на саморозвиток, розширення сфери їхньої пізнавальної діяльності, використання комп'ютера з метою творчого зростання та самовдосконалення. Все це свідчить про перспективність подальших пошуків ефективних шляхів впровадження мультимедійних технологій у навчальний процес [6, с. 69]. Таке твердження дає вагомий підґрунтя доцільності доповнення фахових дисциплін майбутніх фахівців садово-паркового господарства засобами мультимедійних технологій.

Мультимедійні технології у навчанні забезпечують ефективну організацію процесу пізнання, вирішення навчальних модельованих проблемних ситуацій, сприяють впровадженню у навчальний процес індивідуальних і колективних форм навчання, розвитку в студентів навичок пошукової діяльності, творчої ініціативи, продуктивного й критичного мислення, активізації пізнавальних мотивів, дослідницьких компонентів і самостійності в навчальній діяльності, вміння прогнозувати результати своєї діяльності, розробляти стратегію пошуку самостійних шляхів вирішення поставлених завдань, тобто креативності [12].

Застосування мультимедійних технологій дозволяє викладачу створювати власні мультимедійні продукти та мультимедійну навчально-методичну базу даних із дисципліни з метою вдосконалення, оновлення процесу навчання, що робить матеріали наочними, більш доступними. Мультимедійні технології навчання є сукупністю візуальних, аудіо– та інших засобів відображення інформації, що інтегровані в інтерактивному програмному середовищі [6, с. 61].

Аналізуючи дослідження з використання мультимедійних технологій, ми маємо змогу виділити певні позитивні аспекти: інтенсифікацію навчання, підвищення мотивації (застосування сучасних способів обробки аудіовізуальної інформації). Аудіовізуальна інформація дозволяє використання наступних прийомів: маніпулю-

вання (накладення, переміщення) візуальною інформацією – в межах поля даного екрану або поля попереднього (наступного) екрана; контамінацію (перехресне використання) аудіовізуальної інформації; використання анімаційних ефектів; вибірковість візуальної інформації (використання певного фрагмента – збільшеного або зменшеного, розтягування або стиснення зображення); дискретну подачу аудіовізуальної інформації; тонування зображення; фіксування обраної частини візуальної інформації (для подальшого переміщення або розгляду збільшених фрагментів); багатовіконну демонстрацію аудіовізуальної інформації на площі одного екрану (можливість активізувати різні частини екрану (вікно) – комбінувати різні типи передачі інформації: відеофільм, текст, картинки тощо); демонстрацію певних процесів або подій в реальному часі (відеофільм).

Таким чином, системи мультимедіа забезпечують цілий набір засобів більш виразних, ніж текст. Програми мультимедіа надають інформацію не тільки у вигляді текстів, а й у вигляді тривимірної графіки, звукового супроводу, відео, анімації. За умови використання мультимедійних засобів у відкритому освітньому просторі істотно зростає роль ілюстрацій [1, с. 176–177].

У контексті підготовки фахівців садово-паркового господарства мультимедійні технології можуть не лише урізноманітнити навчальний процес, а й сприятимуть розвитку наступних ключових компетентностей: здатності вчитися і оволодівати сучасними знаннями; здатності до пошуку, оброблення та аналізу інформації з різних джерел; здатності проектувати, створювати й експлуатувати об'єкти садово-паркового господарства; здатності оцінювати, інтерпретувати та синтезувати теоретичну інформацію і практичні, виробничі й дослідні дані у галузі садово-паркового господарства; здатності проектувати, створювати та експлуатувати компоненти рослинних угруповань на об'єктах садово-паркового господарства; здатності розробляти концептуальні та інноваційні проектні рішення з планування комплексних зелених зон міста, об'єктів ландшафтної архітектури та дизайну зовнішнього середовища [9].

Висновки. Отже, на основі аналізу наукових досліджень вітчизняних і закордонних фахівців можна зазначити, що застосування мультимедійних технологій в підготовці майбутніх фахівців садово-паркового господарства стає нагальною необхідністю для підвищення ефективності навчального процесу (засвоєння більших об'ємів навчального матеріалу), дозволяє розвинути особистісні комунікативні та соціальні здібності студентів, мотивує до самостійного навчання із врахуванням суб'єктивного досвіду студента та його індивідуальних особливостей, дає змогу здобути навички активної роботи із сучасними технологіями, що сприяє адаптації студента до швидко змінюваних соціальних умов і успішної реалізації своїх професійних завдань. Таким чином, впровадження мультимедійних технологій у навчальний процес закладів вищої освіти, що готують фахівців садово-паркового господарства, дозволить підвищити рівень сформованості їх професійної компетентності і конкурентоспроможності на ринку праці, вивести навчальний процес на новий більш якісний і ефективний рівень підготовки.

Список літератури:

1. Білоус В. Базові принципи проектування мультимедійних освітніх мобільних додатків. *Освітологічний дискурс*. 2019. № 3-4 (26-27). С. 175–184.
2. Грицай Н.Б. Використання мультимедійних технологій у методичній підготовці майбутніх учителів біології. *Інформаційні технології в освіті*. 2012. № 13. С. 107–113.
3. Давидова С. Використання мультимедійних технологій у підготовці учителів образотворчого мистецтва. *Ukrainian Journal of Educational Studies and Information Technology*. 2017. Т. 5. № 4. С. 67–77.
4. Дрешер Ю.Н. Применение мультимедийных технологий в образовательном процессе URL: <http://www.gpntb.ru/win/inter-events/crimea2007/cd/153.pdf>
5. Кучай О.В. Концептуальні засади підготовки майбутніх учителів засобами мультимедійних технологій : навчальний посібник. Черкаси : видавець Чабаненко Ю.А., 2014. 61 с.
6. Мельник Н.С., Герелюк В.І., Мельничук А.С., Мельничук Г.М., Кашівська Р.С., Плав'юк Л.Ю. Удосконалення навчального процесу за допомогою використання мультимедійних технологій в іноземних студентів при вивченні терапевтичної стоматології та дитячої терапевтичної стоматології. *Архів клінічної медицини*. 2016. № 2(22). С. 60–63.
7. Мультимедійні системи як засоби інтерактивного навчання: посібник ав.: Жалдак М.І., Шут М.І., Жук Ю.О., Дементівська Н.П., Пінчук О.П., Соколюк О.М., Соколов П.К. / За редакцією: Жука Ю.О. Київ: Педагогічна думка, 2012. 112 с.
8. Мультимедійні технології в освіті. Веб-сайт. URL: <http://osvita.ua/school/method/31692/>
9. Наказ «Про затвердження стандарту вищої освіти за спеціальністю 206 «Садово-паркове господарство» для першого (бакалаврського) рівня вищої освіти» від 24.04.2019 р. № 559. Міністерство освіти і науки України. Київ, 2019.
10. Рябуха А.Ю. Стан упровадження мультимедійних технологій у підготовку майбутніх учителів природничо-математичних дисциплін. *Педагогічна освіта: теорія і практика*. 2013. № 13. С. 255–258.
11. Чайковська О., Александрова Г. Мультимедійні технології як чинник формування інноваційного навчального середовища на уроках музики. *Рідна школа*. 2013. № 3. С. 66–69.
12. Чередніченко Г.А. и др. Застосування мультимедійних технологій у процесі навчання іноземним мовам. URL: <http://dspace.nuft.edu.ua/jspui/bitstream/123456789/2103/1/30.pdf>

References:

1. Bilous, V. (2019). Bazovi pryntsyypy proektuvannia multymediinykh osvitynykh mobilnykh dodatkov [The basic principle of the design of multimedia entertainment mobility]. *Osvitolohichniy dyskurs*, vol. 26-27, no. 3-4 (26-27), pp. 175–184. (in Ukrainian)
2. Hrytsai, N.B. (2012). Vykorystannia multymediinykh tekhnolohii u metodychnii pidhotovtsi maibutnykh uchyteliv biolohii [Victoria of multimedia technologies at methodological training Maybutnogo teachers of biology]. *Information technology in life*, no. 13, pp. 107–113. (in Ukrainian)
3. Davydova, S. (2017). Vykorystannia multymediinykh tekhnolohii u pidhotovtsi uchyteliv obrazotvorchoho mystetstva [Use of Multimedia Technologies in the Training of Teachers of Fine Arts]. *Ukrainian Journal of Educational Studies and Information Technology*, vol. 5, no. 4, pp. 67–77. (in Ukrainian)
4. Dresher, Yu.N. (2007). Prymenenye multymediinykh tekhnolohiy v obrazovatelnom protsesse [The Application of Multimedia Technologies in the Education Process]. Available at: <http://www.gpntb.ru/win/inter-events/crimea2007/cd/153.pdf> (accessed 10 December 2019).
5. Kuchai, O.V. (2014). *Kontseptualni zasady pidhotovky maibutnykh uchyteliv zasobamy multymediinykh tekhnolohii* [Conceptual ambush training Maybut teachers in ambitions of multimedia technologies]. Cherkasy: vydavets Chabanenko Yu.A. (in Ukrainian)
6. Melnyk, N.S., Hereliuk, V.I., Melnychuk, A.S., Melnychuk, H.M., Kashivska, R.S., & Plaviuk, L.Yu. (2016). Udoskonalennia navchalnoho protsesu za dopomohoiu vykorystannia multymediinykh tekhnolohii v inozemnykh studentiv pry vyvchenni terapevtychnoi stomatolohii ta dytiachoi terapevtychnoi stomatolohii [The start-up process for the secondary technology of multimedia technologies in foreign students is greatly improved at the primary therapeutic dentistry and children's therapeutic dentistry]. *Arkhiv klinichnoi medytsyny*, vol. 22, no. 2, pp. 60–63. (in Ukrainian)
7. Zhaldak, M.I., Shut, M.I., Zhuk, Yu.O., Dementiivska, N.P., Pinchuk, O.P., Sokoliuk, O.M., & Sokolov, P.K. (2012). *Multymediini systemy yak zasoby interaktyvnoho navchannia: posibnyk* [Multimedia systems as a part of interactive navigation: a message]. Kiev: Pedagogical Dumka. (in Ukrainian)
8. Multymediini tekhnolohii v osviti (2018). Available at: <http://osvita.ua/school/method/31692/> (accessed 10 december 2019).
9. Nakaz «Pro zatverdzhennia standartu vyshchoi osvity za spetsialnistiu 206 «Sadovo-parkove hospodarstvo» dlia pershoho (bakalavrskoho) rivnia vyshchoi osvity» vid 24.04.2019 r. № 559 [Order «On approval of the higher education standard in specialty 206» Landscape Economy «for the first (bachelor) level of higher education» of 24.04.2019 № 559]. Ministerstvo osvity i nauky Ukrainy. Kyiv, 2019. (in Ukrainian)
10. Riabukha, A.Yu. (2013). Stan uprovadzhennia multymediinykh tekhnolohii u pidhotovku maibutnykh uchyteliv pryrodnycho-matematychnykh dystsyplin [State of implementation of multimedia technologies in the training of future teachers of natural and mathematical disciplines]. *Teacher education: theory and practice*, no. 13, pp. 255–258. (in Ukrainian)
11. Chaikovska, O., & Aleksandrova, H. (2013). Multymediini tekhnolohii yak chynnyk formuvannia innovatsiinoho navchalnoho seredovyscha na urokakh muzyky [Multimedia technologies as a factor in shaping an innovative learning environment in music lessons]. *Home school*, no. 3, pp. 66–69. (in Ukrainian)
12. Cherednichenko, H.A. (2012). Zastosuvannia multymediinykh tekhnolohii u protsesi navchannia inozemnym movam [Application of multimedia technologies in the process of learning foreign languages]. Available at: <http://dspace.nuft.edu.ua/jspui/bitstream/123456789/2103/1/30.pdf> (accessed 07 december 2019).

DOI: <https://doi.org/10.32839/2304-5809/2019-12-76-24>

УДК 371.132

Нагорна О.В.

Центральноукраїнський державний педагогічний університет
імені Володимира Винниченка

ОСОБЛИВОСТІ РЕАЛІЗАЦІЇ ТЕХНОЛОГІЧНОЇ КУЛЬТУРИ В ПЕДАГОГІЧНІЙ ДІЯЛЬНОСТІ МАЙБУТНЬОГО ФАХІВЦЯ

Анотація. Проблематика досліджень педагогічної культури утворюється під впливом нагальних потреб оновлення та підвищення якості навчання й виховання фахівців нового покоління. Стаття присвячується одній з проблем підготовки майбутніх фахівців до формування технологічної культури в педагогічній діяльності. Зокрема, розкривається сутність таких понять як технологічна культура. Висвітлюються компоненти технологічної культури майбутнього фахівця (когнітивно-операційний, мотиваційно-ціннісний, практично-діяльнісний, індивідуально-креативний). Основна увага зосереджується на особливості реалізації та формуванню технологічної культури майбутніх фахівців у професійній педагогічній діяльності. Аналізуються критерії сформованості означеної культури. Зазначається, що технологічна культура як культура творчої діяльності є необхідною умовою ефективності педагогічної діяльності педагога.

Ключові слова: технологічна культура, компоненти технологічної культури, формування технологічної культури, професійна діяльність.

Nahorna Olena

Volodymyr Vynnychenko Central Ukrainian State Pedagogical University

FEATURES OF TECHNOLOGICAL CULTURE IMPLEMENTATION IN PEDAGOGICAL ACTIVITIES

Summary. Modern development of pedagogical education in Ukraine is determined by tendencies towards integration into the European educational space. Further democratization of the education system, its humanization, and implementation of a person-centered approach to the student lead to significant changes in educational and educational priorities and raise fundamentally new requirements for teacher training. The professional excellence of the modern teacher is increasingly characterized by the level of his pedagogical culture, which determines the effectiveness of pedagogical actions. Technological culture as a component of a professional's professionalism reflects his ability to make decisions and act in accordance with the peculiarities of application of modern pedagogical technologies. At the same time, the technological culture of the specialist has not been the subject of special study in psychological and pedagogical research. The analysis of scientific researches on this problem shows that researches of technological culture of a specialist are at the initial stage of scientific search. First of all, there are no studies that clearly substantiate the concepts, content, system and other factors of formation of technological culture of future teachers in the process of vocational training. The problem of pedagogical culture research is influenced by the urgent needs of updating and improving the quality of education and upbringing of new generation specialists. The article is devoted to one of the urgent problems of preparation of future specialists for the development of technological culture in pedagogical activity. The main focus is on the peculiarities of realization and formation of technological culture of future specialists in professional pedagogical activity. The criteria for the formation of a particular culture are analyzed. It is noted that technological culture as a culture of creative activity is a prerequisite for the effectiveness of pedagogical activity of the teacher.

Keywords: technological culture, components of technological culture, formation of technological culture, professional activity.

Постановка проблеми. На часі в Україні формуються нові підходи до системи організації навчання дітей, що зумовлені істотними змінами освітньо-виховних пріоритетів і висувають принципово нові вимоги до професійно-педагогічної підготовки майбутніх фахівців.

Професійна досконалість сучасного фахівця все більше характеризується рівнем його педагогічної культури, що визначає ефективність педагогічних дій.

Аналіз останніх досліджень і публікацій. Педагогічна культура, однією зі сторін якої виступає технологічна культура, сьогодні інтенсивно вивчається в системі психолого-педагогічних наук (С.І. Архангельський, Є.В. Бондаревська, М.Я. Віленський, Г.В. Звездунова, І.Ф. Ісаєв, В.А. Комеліна, Н.В. Кузьміна, Е.А. Леванова, Л.А. Машина, А.І. Міщенко, В.В. Серіков, Є.Г. Сіляєва, В.А. Слассьонін, Н.Л. Шеховской, С.Н. Щербакіна та інші).

Виділення не вирішених раніше частин загальної проблеми. Виділення змістовної структури технологічної культури зумовлено необхідністю поєднання структур різних рівнів і функціональних видів діяльності фахівця. Тому особливе значення повинно відводитися технологічній культурі майбутнього фахівця, виявлення та обґрунтування технологічних прийомів підготовки студентів до педагогічної діяльності, формування в них творчої активності та ініціативи, оволодіння загальною й професійною культурою.

Мета статті. Проаналізувати та розкрити сутність понять «технологічна культура», «педагогічна культура» та визначити основні компоненти технологічної культури майбутнього фахівця у його педагогічній діяльності.

Виклад основного матеріалу. Сучасний етап розвитку освіти в Україні характеризується інтенсивним переосмисленням цінностей, пошу-

ками нового в теорії та практиці навчання й виховання дітей. Україна прагне увійти до спільноти європейських країн, де проповідується ідея гуманізму освіти. Освіта є запорукою майбутньої демократичної і незалежної країни. Саме тому кожна держава опікується проблемами освіти й здійснює реформи. Першочерговим завданням реформування системи педагогічної освіти є оновлення цілей та вдосконалення її змісту на основі компетентнісного підходу й підвищення рівня фахової підготовки фахівця. Особливої уваги заслуговує підготовка висококваліфікованих і конкурентоспроможних фахівців здатних до саморозвитку і самовдосконаленню в умовах високого динамізму розвитку науки та освіти. В основу такої підготовки покладено процес навчання, що забезпечує не тільки необхідні знання, а й формування самостійності як професійно значущої якості особистості. Тому одним з найважливіших завдань під час підготовки майбутнього фахівця сьогодні стає формування його технологічної культури. Завдяки цьому буде прискорено процес освоєння ним професійно-значущих якостей. Кожна людина повинна бути спеціально підготовленою до гармонійного існування в технологічно насиченому світі. Отже, основною проблемою в сучасній системі безперервної освіти є підготовка кваліфікованого фахівця, який уміє творчо розв'язувати поставлені перед ним завдання з використанням наукових знань, що володіє високим рівнем технологічної культури й професійної компетентності.

Технологічна культура як складник професійності віддзеркалює здатність приймати рішення та діяти відповідно до особливостей застосування сучасних педагогічних та інформаційних технологій.

Формування технологічної культури розкрито в дослідженнях М.М. Левіної, яка розглядає сутність технологічної культури способами організації технологічних процесів, адаптацію їх до освіти, виділяє групи технологічних умінь: операційні, експертні та науково-дослідні. Кожна з груп представлена у вигляді сукупності конкретних професійних умінь:

- комплекс операційно-методичних умінь;
- комплекс психолого-педагогічних умінь;
- комплекс діагностичних умінь;
- комплекс умінь оцінювання та контролю;
- комплекс умінь, притаманних викладачеві в науково-дослідній роботі;
- комплекс нормативних умінь, заснованих на виконанні експертних функцій в області освітніх процесів.

Перераховані групи технологічних умінь розкривають не стільки повноту названих професійних умінь, скільки багатоаспектність педагогічної діяльності [1, с. 34].

Існує думка, що поява феномену «технологічна культура» як інноваційного утворення, «нового шару культури» (А.В. Коваленко), пов'язане з розмаїттям людської діяльності. Виходячи з цього, фундаментальність технологічної культури полягає в тому, що вона охоплює, множини культур:

- наукову (інтелектуальну);
- культуру мислення;
- культуру праці;
- графічну культуру;

- культуру дизайну;
- інформаційну культуру;
- культуру відносин;
- культуру спілкування;
- культуру поведінки.

Це дає змогу стверджувати, що формування технологічної культури орієнтоване на підготовку до життя і професійної діяльності технологічно культурної особистості, яка:

- уміє компетентно, оперативно розв'язувати проблеми із урахуванням різних точок зору, у різних ситуаціях;
- мислить конструктивно і логічно, активно використовує системний підхід у своїй діяльності, прагне до неперервної професійної самоосвіти і саморозвитку;
- володіє пізнавальними здібностями, адаптивністю, гнучкістю і мобільністю;
- активно реалізує свої творчі здібності, багатий особистісний потенціал, необхідні для успішного оволодіння перетворювальною діяльністю [2, с. 76–77].

Формування технологічної культури правомірно розглядати як педагогічний ресурс його мобільності, оскільки, по-перше, полегшується адаптація особистості у системі суспільних стосунків, що сприяє засвоєнню соціокультурного досвіду; по-друге, забезпечується можливість досягнення необхідного рівня різнобічного розвитку особистості та підготовки до успішної педагогічної діяльності; по-третє, гарантується висока якість професійної підготовки, емоційно-вольової та духовно-моральної самоорганізації, творчої самореалізації і професійного самовдосконалення.

Технологічна культура фахівця визначається рівнем її оволодіння дослідженими і перевіреними на практиці засобами, методами, методиками і засобами.

Аналіз технологічної культури фахівця через призму рівня професійного розвитку дозволив виділити такі її складові: технологічні цінності, стиль мислення, специфічні норми поведінки та методи діяльності, технологічні знання, вміння й навички, що є показником педагогічної майстерності, його творчої самореалізації.

Формування технологічної культури є тривалим, багатоетапним процесом, який здійснюється впродовж усієї активної творчої життєдіяльності.

Аналізуючи вище сказане, можна відмітити, що технологічна культура майбутнього фахівця, розуміється як особистісне утворення, що динамічно поєднує в собі:

- технологічні знання, вміння й навички, професійно значущі особистісні якості, необхідні для успішного оволодіння продуктивною перетворювальною діяльністю, що дасть змогу особистості адаптуватися в існуючому інформаційному та технологічно насиченому світі;

– рівень сформованості індивідуально-творчої готовності особистості до проектування і реалізації педагогічної діяльності;

- прагнення до професійної самоосвіти і саморозвитку;
- неперервний інноваційний пошук.

Із врахуванням вищезазначеного можна виокремити такі взаємопов'язані компоненти технологічної культури:

- когнітивно-операційний;

- мотиваційно-ціннісний;
- практично-діяльнісний;
- індивідуально-креативний.

Когнітивно-операційний компонент визначається як загальні уявлення майбутнього фахівця про сукупність наукових і технологічних знань, способи, методи і прийоми педагогічної діяльності; системи умінь, що відображають переведення її на мобільно-технологічний рівень. Цей компонент передбачає наявність у фахівця гнучкого, технологічного мислення і вироблення нестандартних рішень. Зауважимо, що набуті знання розглядаються не стільки як мета освіти, скільки як засіб, за допомогою якого майбутній фахівець зможе оптимально організувати свою діяльність.

Мотиваційно-ціннісний компонент розглядається як система ціннісних орієнтацій, мотивів цілей, інтересів, стилів стосунків, морально-вольових якостей, що властиві особистості і впливають на перетворювальну діяльність. Функціональне спрямування цього компонента виявляється у соціальній відповідальності майбутнього фахівця за результати і наслідки своєї професійної діяльності, у постійному незадоволенні досягнутим, пошукові нових шляхів інтенсифікації освітнього процесу. При цьому ціннісні орієнтації визначають здатність особистості до саморегуляції, самовизначення, творчості, самоствердження у професійному середовищі.

Практично-діяльнісний компонент виявляється в готовності фахівця до ефективної організації освітнього процесу, застосування різноманітних форм і методів на основі вже набутих знань, умінь і навичок, з метою надання творчого характеру своїй діяльності, мобільності, гнучкості й адаптивності в освітньому середовищі. Цей компонент технологічної культури майбутнього фахівця характеризує сформованість його компетенції у предметній галузі, що базується на комплексі таких умінь і навичок, як:

- уміння логічно мислити, висувати вмотивовані аргументи;
- аналізувати свою діяльність;
- формулювати проблему, визначати різні варіанти її розв'язання;
- обирати найбільш оптимальний.

Індивідуально-креативний компонент розкриває механізми оволодіння і втілення технологічної культури як творчої діяльності, тому, що саме в процесі творчої діяльності особистість здатна змінювати та інтерпретувати педагогічні цінності, а процес «присвоєння» фахівцем вироблених педагогічних цінностей відбувається на індивідуально-креативному рівні. Зауважимо, що важливими умовами розвитку творчої індивідуальності є зверненість свідомості на себе як на суб'єкта педагогічної діяльності, орієнтація на самоактуалізацію, самоосвіту і саморозвиток, творчість та організація самопізнання особистісно-професійних якостей [3, с. 100–101].

Список літератури:

1. Симоненко В.Д. Основи технологічної культури. Москва : Вентана-Графф, 1998. С. 51.
2. Коваленко А.В. Технологічна культура майбутніх учителів іноземної мови. *Вища освіта сьогодні*. 2008. № 3. С. 75–79.
3. Лола В.Г. Генеза поняття «технологічна культура». *Педагогіка і психологія формування творчої особистості: проблеми і пошуки* : Зб. наук. пр. Київ-Запоріжжя : ЗОШПО, 2002. Вип. 22. С. 99–102.
4. На допомогу педагогу загальноосвітнього навчального закладу / Укл.: Л.О. Прядко. Методичний посібник. Суми : РВВ СОШПО, 2015. 52 с.

Сьогодні технологічна культура повинна включати й такий важливий масив професійних знань, умінь, особистісних якостей, пріоритетів, які можуть бути названі як технологічно-педагогічної компетентності. Використання нових технологій суттєво підвищує та розширює межі професійності, а відповідно, служить підвищенню результативності в його професійній діяльності.

Професійна культура – це складна, комплексна складова особистості, що поєднує в собі соціальні, професійні й особистісні характеристики. Соціальний аспект професійної культури визначається його соціальним становищем, функціями в суспільстві, самосвідомістю й самооцінкою як члена соціуму, а також рівнем та способами взаємин з іншими соціальними групами. Професійні характеристики, що зумовлюють становлення професійної культури включають як об'єктивні, так і суб'єктивні аспекти. Серед об'єктивних складових ключове місце займає спеціалізація, що встановлює приналежність фахівця до певного професійного співтовариства. А основним суб'єктивним компонентом, що характеризує професійні якості, є, насамперед, професійна самосвідомість, яка відіграє визначальну роль у його адекватній професійній ідентифікації та й взагалі становленні фахівця як професіонала [4, с. 26].

Особистісні характеристики фахівця, також впливають на рівень його професійної самосвідомості – це властивості його характеру та інтелектуальні здібності, що необхідні йому для здійснення професійної діяльності. Серед них особливо важливе місце сьогодні займає психологічна готовність та інтелектуальна здатність фахівця опанувати необхідними інноваційними компетенціями й застосовувати їх у своїй професійній діяльності.

Використання нових технологій суттєво підвищує професійні можливості, розширює межі його професійної культури, а відповідно, служить підвищенню результативності його фахової діяльності, тобто підвищення якості освіти [5, с. 78].

Висновки і пропозиції. Отже, технологічна культура не була предметом спеціального вивчення у психолого-педагогічних дослідженнях. Аналіз наукових досліджень з даної проблеми засвідчує, що визначення технологічної культури знаходяться на початковому етапі наукового пошуку. Передусім відсутні дослідження, в яких чітко об'єднані поняття, зміст, система та інші чинники формування технологічної культури у процесі професійно-педагогічної підготовки.

Таким чином, технологічна культура є засобом технологічного розвитку та становлення особистості, що сприймається як результат розвитку людини як суб'єкта продуктивної та безпечної перетворювальної діяльності з використанням новітніх технологій. Формування технологічної культури майбутнього фахівця є тривалим, багатостадійним процесом, який здійснюється впродовж усієї активної творчої життєдіяльності.

5. Нова українська школа : порадник для вчителя / Під заг. ред. Бібік Н.М. Київ : ТОВ «Видавничий дім «Плеяди», 2017. 206 с.

References:

1. Symonenko, V.D. (1998). *Osnovy tekhnolohichnoyi kul'tury* [Fundamentals of technological culture]. Moskva: Ventana-Hraff, p. 51. (in Ukrainian)
2. Kovalenko, A.V. (2008). Tekhnolohichna kul'tura maybutnikh uchyteliv inozemnoyi movy [Technological culture of future foreign language teachers]. *Higher education today*, no. 3, pp. 75–79. (in Ukrainian)
3. Lola, V.G. (2002). Heneza ponyattya «tekhnolohichna kul'tura» [Genesis of the concept of «technological culture»]. *Pedahohika i psykholohiya formuvannya tvorchoyi osobystosti: problemy i poshuky: Zb. nauk. pr.*, no. 22, pp. 99–102. (in Ukrainian)
4. Na dopomogu pedagogu zagal'noosvitn'ogo navchal'nogo zakladu (2015). [For the assistance of the teacher of a comprehensive educational institution]. Sumy: RVV SOIPPO, 52 p. (in Ukrainian)
5. Nova ukrains'ka shkola: poradnik dlya vchitelya (2017). [New Ukrainian School: Teacher's Guide]. Kyiv: TOV «Vidavnichij dim «Pleyadi», 206 p. (in Ukrainian)

DOI: <https://doi.org/10.32839/2304-5809/2019-12-76-25>

УДК 378.143

Нанівська Л.Л.

Хмельницька гуманітарно-педагогічна академія

КОМПОНЕНТИ, КРИТЕРІЇ, ПОКАЗНИКИ ТА РІВНІ СФОРМОВАНOSTІ КОМУНІКАТИВНОЇ ГОТОВНОСТІ МАЙБУТНІХ ОФІЦЕРІВ ІНЖЕНЕРНИХ ВІЙСЬК

Анотація. У статті розглянуто тлумачення терміну «готовність», як інтегрального прояву низки властивостей особистості зі спрямованістю на певний рід діяльності. Подано її складники, а саме: психологічний, теоретичний, практичний. На основі цього визначено структуру комунікативної готовності майбутнього офіцера, що включає мотиваційно-ціннісний, когнітивно-лінгвістичний, інформаційний та поведінково-діяльнісний компоненти. Для кожного компоненту визначено критерії та показники сформованості комунікативної компетентності відповідно: мотиваційний, іншомовний, комунікаційний, результативний. Визначено рівні сформованості для кожного компоненту: – високий рівень, достатній рівень, репродуктивний, початковий. За цими рівнями визначено стан сформованості компонентів комунікативної готовності майбутніх офіцерів інженерних військ до професійної.

Ключові слова: готовність, компоненти, критерії, майбутні офіцери, рівні, інформаційно-комунікаційні технології.

Nanivska Lydia

Khmelnitskyi Humanitarian-Pedagogical Academy

COMPONENTS, CRITERIA, INDICATORS AND LEVELS OF COMMUNICATIVE READINESS FOR FUTURE OFFICERS OF ENGINEERING TROOPS

Summary. The article considers the interpretation of the term "readiness" as an integral manifestation of various personality traits with a focus on a particular occupation. There are presented its components, namely, psychological, theoretical, practical. Based on this it's determined the structure of communicative readiness of the future officers, including motivational-value, cognitive-linguistic, information and behavioral-activity components. The motivational-value component includes the needs, motivations, goals, value system of the serviceman; the presence of interest in the specified occupation; the need for the future specialist in knowledge, mastering effective ways of forming professionalism. The cognitive-linguistic component covers the system of knowledge acquired in higher education, in particular, in the field of foreign language training in the context of compliance with the standards, social functions of the future officer. Information-communication component involves the ability to formulate opinions, persuade, argue, present evidence, analyze, express judgments, emotionally convey relevant information, establish interpersonal relationships, choose the optimal style of communication in different situations, search and process information by means of information and communication technologies. Behavioral-activity component is the ability to consciously control and independently evaluate the results of own activity, the level of personal development, knowledge, skills and personal achievement by certain criteria. For each component the criteria and indicators of communication competence development are defined respectively: motivational, foreign language, communication, effective. There are determined levels for each component: high level, sufficient level, reproductive, initial. According to these levels, is determined the state of components formation of the communicative readiness of future officers of the engineering troops to professional. The scale of the ratio of points and levels was determined by N. Dari.

Keywords: readiness, components, criteria, future officers, levels, information and communication technologies.

Постановка проблеми. Складний період розвитку державності, сучасні проблеми у соціально-економічній та культурній сферах суспільного життя зумовлюють необхідність пошуку оптимізації підходів до підготовки високоосвіченого офіцера з новим типом мисленням, професійно мобільного та готового до успішного самостійного вирішення своїх професійних завдань. Разом з тим, напрямленість на кооперацію з військовими інших країн, що пов'язано з проведенням спільної навчальної діяльності, участю у миротворчих операціях вимагають необхідності підготовки військових фахівців, здатних ефективно налагоджувати контакти з іноземними партнерами. Зростання потреби у високому рівні іншомовної компетенції офіцерів змушує орієнтувати освітню політику вищої військової школи на взаємозв'язок мовної підготовки з професійною, тобто, на зближення військово-професійної та мовної освіти. Саме тому, готовність до іншомовної фахової діяльності стає

невід'ємною складовою професійної підготовки у вищих військових навчальних закладах.

Аналіз останніх досліджень і публікацій.

Аналіз наукових досліджень свідчить, що проблема готовності до використання іншомовної компетенції у професійній діяльності розглядалася у дослідженнях багатьох науковців. Так, з точки зору професійно-орієнтованого підходу іншомовну підготовку в умовах закладів вищої освіти вивчали Б. Ананьєва, Т. Астафурова, М. Бовтенко, О. Пічкарь, Є. Комарова, Г. Скуратівська, О. Тарнопольський; концептуальні засади фахової підготовки – І. Гавриш, Р. Гуревич, О. Дубасенюк, К. Дурай-Навакова, О. Коваленко, Л. Кондрашова, М. Кулакова, О. Романовський, Л. Романишина, Л. Хомич, Я. Цехмістер; готовність до професійної діяльності в якості психолого-педагогічного феномена – М. Дьяченко, І. Зимня, Л. Кандибович, А. Ліненко, О. Мороз, П. Підкасистий; окремі аспекти формування готовності до професійної діяльності – К. Акуленко,

І. Носач, В. Різник, В. Свистун, Л. Служинська, В. Стасюк, С. Тарасова, І. Ярошук.

Виділення не вирішених раніше частин загальної проблеми. Аналіз психолого-педагогічної літератури свідчить про те, що питання формування комунікативної готовності не є новим, але не розглядалось в рамках іншомовної підготовки майбутніх офіцерів інженерних військ. Тому **метою статті** є: виділити структуру комунікативної готовності майбутніх офіцерів до професійної діяльності, визначити критерії, показники та рівні даного процесу.

Виклад основного матеріалу. Сучасні вимоги до професійної військової діяльності вимагають переходу якості підготовки майбутніх офіцерів інженерних військ на новий рівень, що в значній мірі залежить від готовності курсантів до майбутньої професії. Розглянемо детальніше визначення поняття «готовність».

Сам термін «готовність» з'являється у кінці XIX ст. у працях О. Кюльпе, К. Макбе, присвячених питанням експериментальної психології, де використовується у розумінні настанови, психічного стану суб'єкта, що спричиняє поведінку (або діяльність) певного характеру й спрямованості. Потім, приблизно з 40-50 років XX ст. «готовність» починають трактувати як якісний показник саморегуляції поведінки людини (Д. Кац, Г. Оллпорт, У. Томас). Пізніше це поняття переноситься у психолого-педагогічні дослідження (М. Дьяченко, Л. Кандилович, М. Левітов тощо), що розглядають загальні питання теорії діяльності та професійної діяльності зокрема. Тоді ж поняття «готовність до діяльності» починає трактуватися як складна динамічна система, в якій задіяні інтелектуальна, емоційна, мотиваційна та вольова характеристики психіки, та містить такі складові як «усвідомлені та неусвідомлені настанови, моделі ймовірної поведінки, визначення оптимальних способів діяльності, оцінювання своїх можливостей у їх відповідності до очікуваних складнощів і необхідність досягнення певного результату» [3, с. 55].

Аналіз наукових праць сучасних дослідників (Л. Долинська, М. Дьяченко, Л. Кандилович, Г. Костюк, М. Левченко, С. Максименко, О. Мешко, В. Моляко, О. Мороз, Д. Ніколенко тощо), присвячених різноманітним аспектам підвищення якості підготовки майбутніх фахівців, приводить до висновку, що сьогодні поняття готовності до професійної діяльності в більшості трактується як інтегральна властивість особистості, яка є похідною підготовки до певних аспектів цієї діяльності та включає в себе когнітивний, операційно-дійовий, мотиваційний, емоційно-вольовий компоненти.

В своїх дослідженнях ми погоджуємося з думкою Л. Султанової, яка розглядає готовність до майбутньої професійної діяльності як комплексний прояв властивостей особистості, спрямованих на певний вид діяльності. Вона визначає, що стан такої готовності до діяльності є складним комплексним явищем, побудованим за принципами трансформації та взаємодії особистісних компонентів і критеріїв, основними серед яких є: розвиток мотивації; рівень оволодіння системою знань; рівень сформованості у майбутніх фахівців низки гностичних, проектувальних та організаційних умінь [5, с. 338–343].

У сучасній науковій літературі готовність пов'язується з діяльністю взагалі і професійною діяльністю зокрема, що є важливим у контексті започаткованого дослідження. Науковці виділяють три етапи наукового дослідження проблеми готовності до будь-якої діяльності. На першому етапі готовність досліджують у зв'язку з проникненням у природу психічних процесів людини. На другому – готовність визначають як певний феномен стійкості та адекватності реагування людини на зовнішні і внутрішні впливи, що зумовлено інтенсивним дослідженням нейрофізіологічних механізмів, регуляції і саморегуляції поведінки людини. Третій етап пов'язаний з дослідженнями в галузі теорії діяльності [4, с. 19].

Якість підготовки майбутніх офіцерів інженерних військ залежить від психологічної готовності майбутніх фахівців, наближення їх навчання до сучасних вимог професійної діяльності. Чимало наукових праць присвячено різним аспектам підвищення якості підготовки майбутніх фахівців, аналізуючи дослідження яких, приходимо до думки, що їхні теоретичні положення трактують готовність до майбутньої професійної діяльності як інтегральне утворення особистості фахівця, яке є результатом підготовки до конкретного аспекту цієї діяльності і об'єднує в собі когнітивний, операційно-дійовий, мотиваційний, емоційно-вольовий компоненти. Науковці Г.О. Балл і П.С. Перепелиця вбачають основу формування готовності до професійної діяльності в опорі на такий визначальний параметр готовності як «комплексна здатність» [1].

Підсумовуючи думку психологів, зазначимо, що визначення готовності майбутніх офіцерів інженерних військ до здійснення ними професійної діяльності можна розглядати у трьох напрямках:

- психологічна готовність забезпечує особистісно-мотиваційну сторону (особистісні якості, прагнення до впровадження інформаційно-комунікаційних технологій навчання);
- теоретична готовність, спрямована на цілісну систему знань освітніх інформаційно-комунікаційних технологій навчання, методики, способи і форми їх впровадження у майбутню професійну діяльність;
- практична готовність, становить сукупність умінь використання засобів освітньо-інформаційно-комунікаційних технологій навчання.

Узагальнюючи думку науковців визначено структуру комунікативної готовності майбутнього офіцера, що містить: мотиваційно-ціннісний, когнітивно-лінгвістичний, інформаційний та поведінково-діяльнісний компоненти.

До мотиваційно-ціннісного компоненту віднесено потреби, спонукання, цілі, ціннісні установки військовослужбовця; наявність інтересу до зазначеного виду діяльності; потреба майбутнього фахівця у знаннях, оволодінні ефективними шляхами формування професіоналізму.

Когнітивно-лінгвістичний компонент охоплює систему засвоєних у вищому навчальному закладі знань, зокрема, в галузі іншомовної підготовки у контексті відповідності нормам, соціальним функціям майбутнього офіцера.

Інформаційно-комунікаційний компонент передбачає сформованість умінь формулювати думки, переконувати, аргументувати, наводити

Таблиця 1

Результати сформованості компонентів готовності студентів до професійної діяльності на констатувальному етапі експерименту

№	Компоненти	Рівні сформованості			
		Високий	Достатній	Репродуктивний	Початковий
		%	%	%	%
1	Мотиваційно-ціннісний	7,3	19,5	68,3	4,9
2	Когнітивно-лінгвістичний	12,2	28,0	59,8	0,0
3	Інформаційно-комунікаційний	4,9	19,5	63,4	12,2
4	Поведінково-діяльнісний	7,3	22,0	61,0	9,8
Середнє значення		7,9	22,3	63,1	6,7

Джерело: розроблено автором

докази, аналізувати, висловлювати судження, емоційно передавати відповідну інформацію, встановлювати міжособистісні зв'язки, обирати оптимальний стиль спілкування в різних ситуаціях. Уміння здійснювати пошук та обробку інформації засобами інформаційно-комунікаційних технологій

Поведінково-діяльнісний компонент виявляється в умінні свідомо контролювати та самостійно оцінювати результати власної діяльності, рівень особистісного розвитку, сформованості знань, умінь, навичок та особистісних досягнень за певними критеріями.

Ознакою, за якою визначається ступінь відповідності педагогічної діяльності визначеним цілям, встановленим стандартам, нормам виступає критерій. За тлумаченням термінологічний словника він визначає «якісну характеристику педагогічної діяльності через кількісну міру досягнення проєктованої мети» [6]. Тому зважаючи на визначену структуру комунікативної готовності майбутніх офіцерів, визначено критерії та показники сформованості: мотиваційний (показники: усвідомлення потреби в засвоєнні інформації до зазначеного виду діяльності; потреба майбутнього фахівця у знаннях, наполегливість у формуванні власної комунікаційної компетентності, саморозвиток); іншомовний (показники: рівень сформованості іншомовних умінь, знання спеціфіки застосування отриманих знань та вміння застосовувати знання у трудовій діяльності); комунікаційний (показниками якого є професійні якості та здібності, творчий потенціал, міра творчої активності, рівень володіння інформаційно-комунікаційними технологіями); результативний (показники: навички самооцінювання власної іномовної підготовки з подальшим закріпленням або коригуванням їх результатів, уміння свідомо контролювати та аналізувати результати своєї діяльності).

Дослідження сформованості комунікативної готовності майбутніх офіцерів інженерних військ проводилося у Національній академії сухопутних військ імені гетьмана Петра Сагайдачного.

Оцінювання рівня сформованості для кожного компоненту здійснювалося сумуванням балів, за кожним показником, і розподіляли їх на чотири рівні. Шкала співвідношення балів та рівнів визначалась за Н. Дайрі [2], а саме:

100%–90% – високий рівень, поставлено у відповідність в таблиці – 5 балів; 89%–75% – достатній рівень, відповідно – 4 бали; 74%–50% – репродуктивний – 3 бали; 49% і менше – початковий – 2 бали.

Результати проведеного тестування подано в табл. 1.

Отримані результати засвідчили, що якість комунікативної готовності майбутніх офіцерів інженерних військ становить лише 28,2%.

Висновки і пропозиції. Таким чином, «готовність», ми трактуємо як інтегральний прояв низки властивостей особистості зі спрямованістю на певний вид діяльності. Її складники, розглядаються як сукупність психологічно, теоретичної та практичної готовності курсантів до професійної діяльності. На основі цього визначено структуру комунікативної готовності майбутнього офіцера, що включає мотиваційно-ціннісний, когнітивно-лінгвістичний, інформаційний та поведінково-діяльнісний компоненти. Для кожного компоненту визначено критерії та показники сформованості комунікаційної компетентності відповідно: мотиваційний, іншомовний, комунікаційний, результативний.

Визначено рівні сформованості для кожного компоненту: – високий рівень, достатній рівень, репродуктивний, початковий. За цими рівнями визначено стан сформованості компонентів комунікативної готовності майбутніх офіцерів інженерних військ до професійної. Проведений аналіз стану сформованості комунікативної готовності майбутніх офіцерів інженерних військ дозволив дійти висновку: що традиційна організація освітнього процесу потребує застосування нових технологій навчання та інноваційних методики направлених на формування комунікативної готовності майбутніх офіцерів інженерних військ.

Список літератури:

1. Балл Г.О., Перепелиця П.С. Формування готовності до професійної праці у контексті гуманізації освіти. *Психологічні аспекти гуманізації освіти*. Книга для вчителя / За ред. Балла Г.О. Київ-Рівне, 1996. 136 с.
2. Дайри Н.Г. О системе самостоятельной работы на уроках истории. *Народное образование*. 1979. № 7. С. 47–52.
3. Коджаспирова Г.М., Коджаспиров А.Ю. Педагогический словарь : Для студ. высш. и сред. пед. учеб. заведений. Москва : Издательский центр «Академия», 2000. 176 с.
4. Рибніков С.Р. Формування готовності майбутніх екологів до професійно-орієнтованої управлінської діяльності : автореф. дис. ... канд. пед. наук : 13.00.04. Луганськ, 2011. 20 с.

5. Султанова Л.Ю. Готовність студентів психолого-педагогічних факультетів до науково-дослідної роботи. Теоретичні та методичні засади розвитку педагогічної освіти: педагогічна майстерність, творчість, технології : Зб. наук. праць; За ред. Н.Г. Ничкало. Харків : НТУ «ХПІ», 2007. С. 338–343.
6. Тлумачний словник Ушакова Д.М. URL: <https://ushakovdictionary.ru/word.php?wordid=26025> (дата звернення: 02.12.2019).

References:

1. Ball, H.O., & Perepelytsia, P.S. (1996). *Formuvannia hotovnosti do profesiinoi pratsi u konteksti humanizatsii osvity* [Formation of readiness for professional work in the context of education humanization]. *Psykholohichni aspekty humanizatsii osvity*. Knyha dlia vchytelia. Za red. Balla H.O. Kyiv-Rivne, 136 p.
2. Dairi, N.G. (1979). *On the System of Independent Work in History Lessons* [About the system of independent work in history lessons]. *Folk Education*, no. 7, pp. 47–52.
3. Kojaspirova, G.M., & Kojaspirov, A.Yu. (2000). *Pedagogical Dictionary: For students and environments* [Pedagogical Dictionary: For students of higher and secondary pedagogical educational institutions]. Educational institutions. Moskva: Publishing Center "Academy", 176 p.
4. Rybnikov, S.R. (2011). *Formuvannia hotovnosti maibutnikh ekolohiv do profesiino-orientovanoi upravlinskoj diialnosti* [Formation of future environmentalists' readiness for professionally-oriented management activities], (PhD Thesis). Luhansk, 20 p.
5. Sultanova, L.Iu. (2007). *Hotovnist studentiv psykholoho-pedahohichnykh fakultetiv do naukovo-doslidnoi roboty* [Willingness of psychology and pedagogical faculties students to scientific research work]. *Teoretychni ta metodychni zasady rozvytku pedahohichnoi osvity: pedahohichna maisternist, tvorchist, tekhnolohii: Zb. nauk. prats; Za red. N.H. Nychkalo*. Kharkiv: NTU "KhPI", pp. 338–343.
6. Tlumachnyi slovnyk Ushakova D.M. [Explanatory dictionary Ushakova D.M.]. URL: <https://ushakovdictionary.ru/word.php?wordid=26025> (accessed: 02.12.2019).

DOI: <https://doi.org/10.32839/2304-5809/2019-12-76-26>

УДК 61+378+378.147

Саган Н.Т.

Івано-Франківський національний медичний університет

РОЛЬ СТУДЕНТСЬКОГО НАУКОВОГО ГУРТКА КАФЕДРИ АНАТОМІЇ ЛЮДИНИ В ФОРМУВАННІ ПРОФЕСІЙНОГО ЛІКАРЯ: МИНУЛЕ, ТЕПЕРІШНЄ, МАЙБУТНЄ

Анотація. У статті визначено роль студентського анатомічного наукового гуртка для підвищення професійного рівня студента, розвитку самостійності, що є основою компетенції майбутнього лікаря та дає можливість без сторонньої допомоги, спираючись на знання, професійні вміння, набутий досвід ставити конкретні завдання та досягати поставленої мети. У дослідженні проаналізовано історію розвитку знань про студентський науковий гурток, основні види його діяльності. Особливу роль надано науково-дослідницькій роботі студентів. Автором оцінено роль анатомічного гуртка при кафедрі анатомії людини ІФНМУ, сімдесятирічний досвід роботи якого свідчить про його значний внесок у становленні професійності лікаря, що дасть можливість в подальшому формувати науковий потенціал та створювати і підтримувати традиції наукових шкіл.

Ключові слова: студент, студентський науковий гурток, студентський анатомічний гурток, науково-дослідницька робота, професійні якості.

Sahan Nazar

Ivano-Frankivsk National Medical University

THE ROLE OF STUDENTS' SCIENTIFIC CIRCLE AT THE HUMAN ANATOMY DEPARTMENT IN THE DEVELOPMENT OF QUALIFIED DOCTOR: PAST, PRESENT, FUTURE

Summary. The article defines the role of students' scientific circle on anatomy in professional development and self-sufficiency of the student, which is the basis of the future doctor's competence and gives the opportunity to set specific tasks and achieve the identified goals without anybody's assistance basing on one's own knowledge, professional skills, and gained experience. The study analyzes the timeline and students' awareness about the scientific circle, as well as its main activities. The doctrine of student anatomical circles came into sharp focus in the post-war period. The following types of university circles have been established: departmental with a large number of students (1-4-year students), circles with the participation of a small number of students engaged in advanced study of some scientific issues, interdepartmental students' scientific circles, and circles focused on students' training for post-graduate study. Special role is given to students' scientific research work. Students' scientific research work consists of two components. The first component involves scientific studies which are part of the educational process and fall under the curriculum, the so-called individual work of students. Another component is extra-curricular research work, that is the opportunity to be engaged in the students' scientific circle. The author has evaluated the role of the students' anatomical circle functioning at the department of human anatomy of IFNMU. The Department of Human Anatomy of Ivano-Frankivsk National Medical University began its history in 1945, just after the end of the World War II. At the same time, the students' anatomical circle was established, and its major task was to deepen students' knowledge. Its seventy-year work experience testifies to its significant contribution to the development of doctor's competence, thus making it possible for the department to conduct students' training in two directions: basic and advanced. The latter direction allows to work individually with motivated, professionally oriented students, who are likely to gain precedence at the university, allowing them to further develop their scientific potential and create and maintain the traditions of their scientific schools.

Keywords: student, students' scientific circle, students' anatomical circle, scientific research work, competency.

Постановка проблеми. В сучасному розвитку освітнього процесу особливе місце займає науково-дослідницька робота студентів, яка є основою в подальшому розвитку лікаря. Науково-дослідницькою роботою під час набуття освіти лікаря можна займатись у студентських наукових гуртках при кафедрах. В студентських наукових гуртках студенти-медики поряд з підвищенням свого професійного рівня розвивають самостійність, як особисту якість, що є основою компетенції майбутнього лікаря та дає можливість без сторонньої допомоги, спираючись на знання, професійні вміння, набутий досвід ставити конкретні завдання та досягати поставленої мети.

Аналіз останніх досліджень і публікацій. Вчення про студентські анатомічні гуртки набули особливої ваги в післявоєнний період [3, с. 41].

Якщо прослідкувати історію розвитку студентських наукових гуртків у післявоєнний період можна відмітити, що першим законодавчим актом був наказ МО УРСР «Про стан і заходи щодо поліпшення науково-дослідної роботи у вузах УРСР» (1948 р.). При складанні планів роботи студентського гуртка або ж вибираючи напрям його розвитку викладачі старались враховувати такі основні аспекти: специфіку діяльності майбутніх фахівців, специфіку гуртків, тематику наукових досліджень кафедр, наукових керівників і студентів, тематику НДРС у ВНЗ. У цей період робота в наукових гуртках набирала певної системності. Найпоширенішими видами студентської наукової роботи в даний період були: випуск студентських стінгазет, огляди новинок літератури, проведення засідань [4, с. 115–116], обговорення студентських

виступів, залучення студентів до експериментальної роботи [4, с. 19]. Були визначені наступні типи гуртків в університетах: кафедральні з великою кількістю студентів (1-4 курси), гуртки за участі невеликої кількості студентів, які б займалися поглибленим вивченням наукової проблематики, міжкафедральні студентські наукові гуртки, гуртки, які працювали над підготовкою студентів до аспірантури [4, с. 275]. «Програма роботи кожного наукового гуртка включала в себе питання методики наукових досліджень. Крім того, студенти оволодівали методикою наукових досліджень у ході вивчення спеціальних дисциплін. Кожен студент щорічно виконував один реферат з суспільних наук та один із спеціальності» [5, с. 54]. У той час виникла ідея прирівнювати заняття в науковому гуртку до академічних занять [5, с. 55]. Наукові гуртки залишаються найбільш поширеною формою роботи зі студентською молоддю в класичних університетах і сьогодні.

Виділення невирішених раніше частин загальної проблеми. На даному етапі, незважаючи на стрімкий розвиток науки та педагогічного процесу, пріоритетним залишається професійний розвиток студентів під час навчання у ВУЗі. Знання про діяльність студентських гуртків формувались століттями, однак аналіз наукової літератури дав змогу встановити суперечності між значенням науково-дослідницької роботи студентів та вагою виховної роботи в формуванні професійних навичок майбутніх лікарів.

Мета статті. На основі вищевикладеного можна сформулювати завдання даної статті, які полягають в дослідженні особливостей формування професійних здібностей студентів-медиків за допомогою студентського наукового гуртка при кафедрі анатомії людини.

Виклад основного матеріалу дослідження. Медична лікувальна справа потребує високого добросовісного, серйозного відношення до своїх професійних обов'язків. В роботі лікаря огріхів не може бути. Незначний огріх або відступ від прийнятих медичних правил та вимог, може призвести до великих ускладнень, які є загрозою життю людини. Тому, починаючи з перших днів навчання на кафедрі, значну увагу приділяють серйозному, добросовісному відношенню студентів до навчання, підвищуючи таким чином відчуття відповідальності. Одним з етапів до професійного зростання є організація і робота студентського наукового гуртка. Студентський науковий гурток в університеті – це організаційне формування на кафедрі, яке утворене студентами факультетів університету, основною метою якого є відбір найбільш талановитих, здібних, організованих, схильних до науково-дослідницької роботи студентів [2, с. 87].

Основними напрямками діяльності студентського наукового анатомічного гуртка є: виготовлення анатомічних препаратів та науково-дослідницька робота. Науково-дослідницька робота студентів складається з двох складових. Першою складовою є наукові дослідження, які входять в освітній процес і є частиною навчального плану студентів, так звана індивідуальна робота студентів. Іншою складовою є науково-дослідницька робота у позаурочний час, тобто можливість займатися в студентському науковому гуртку [5, с. 54]. Основними формами діяльності студентського

наукового гуртка є наукові засідання, зустрічі з провідними вченими та дослідниками, написання рефератів, доповіді, виступи на наукових конференціях, індивідуальна наукова робота з викладачем, оволодіння навичками проведення експерименту, аналіз результатів дослідження, виготовлення наочних посібників. Студенти засвоюють методики відповідно до проблематики наукових напрямків кафедри [1, с. 79]. Вони навчаються не тільки користуватися науковою літературою, але привикають грамотно пропагувати наукові та медичні знання серед населення, що є дуже важливим в профілактичних заходах.

Однак, використання студентів в якості робочої сили для виконання науково-дослідницьких робіт, які виконуються викладачами кафедри є шкідливою практикою і породжує безвідповідальність, стерилізує творче мислення і породжує невірне тлумачення про творчий процес.

Кафедра анатомії людини Івано-Франківського національного медичного університету розпочала свою історію в 1945 році, відразу після закінчення Другої світової війни. В той же час почав функціонувати анатомічний гурток, основний напрямком якого був поглиблювати знання студентів. Діяльність студентського анатомічного гуртка була заснована на праці студентів, які цікавилися не тільки базовими знаннями будови тіла людини, але й більш глибоко цікавились анатомією. Також в період становлення медичного інституту виникла необхідність створення матеріального фонду кафедри. В цьому процесі студенти-гуртківці приймали найбільш активну участь: малювали таблиці, виготовляли музейні й навчальні препарати. На кафедрі анатомії був створений потужний музей макро- мікропрепаратів, яким і до сьогоднішнього дня гордяться колектив кафедри (рис. 1). Студенти-гуртківці отримували свої перші навички трудової діяльності. Більше того, багато гуртківців після закінчення навчання посвятили себе не тільки науковій, але й педагогічній діяльності в Alma mater. Для деяких студентів науково-дослідницька робота в гуртку привідкрила двері в велику науку. З числа гуртківців вийшли такі доктори наук як Шутка Б.В., Дельцова О.І., Дацун І.Г., Шевчук М.Г., Жураківська О.Я.

Найбільшого свого розвитку студентський науковий гурток набув, коли завідувачем кафедри став професор Шутка Богдан Васильович. Замість окремих реферативних повідомлень, більшість студентських робіт стали виконуватися по загальній проблематиці «Морфофункціональний стан мікроциркуляторного русла і тканинних елементів різних органів і тканин під впливом зовнішніх чинників». В цей період анатомічний студентський гурток користувався великою популярністю серед студентів. Щорічно в гурток записувалося більше 20 студентів. Гуртківці неодноразово займали призові місця на олімпіадах, студентських наукових конференціях.

І надалі робота студентського анатомічного гуртка здійснюється по всіх напрямках анатомічної науки: від освоєння техніки препарування до вивчення найсучасніших методів дослідження. Особливо вдалі анатомічні препарати, виконані студентами під керівництвом викладачів, поповнюють базу музею кафедри анатомії людини (рис. 2). Значною увагою користується науково-



Рис. 1. Анатомічний музей на кафедрі анатомії людини Івано-Франківського національного медичного університету

Джерело: розроблено автором

дослідницька і експериментальна робота на базі лабораторій кафедри (рис. 3).

Результати активно обговорюються на засіданнях гуртка, а також доповідаються на симпозиумах, конференціях, в тому числі за кордоном.

Висновки і пропозиції. Сімдесятирічний досвід роботи анатомічного наукового студентського гуртка свідчить про його значний внесок у становленні професійності лікаря, одночасно давши кафедрі можливість вести навчання в двох напрямках: базовому і поглибленому. Останній

напрямок дозволяє індивідуально працювати з ціленаправленими, професійно орієнтованими студентами, які будуть займати першість в університеті, що дасть можливість в подальшому формувати науковий потенціал та створювати і підтримувати традиції наукових шкіл.

Наше дослідження не є вичерпним по даній темі. В майбутньому необхідно визначити та обґрунтувати основні етапи та методики становлення професійності та особистості студента в роботі студентського наукового гуртка.



Рис. 2. Анатомічні препарати виготовлені учасниками студентського анатомічного гуртка на кафедрі анатомії людини Івано-Франківського національного медичного університету

Джерело: розроблено автором



Рис. 3. Науково-дослідницьке засідання студентського анатомічного гуртка на базі лабораторій кафедри анатомії людини Івано-Франківського національного медичного університету

Джерело: розроблено автором

Список літератури:

1. Артемова Л. Педагогіка і методика вищої школи : навч.-метод. посібник. Київ : Кондор, 2012. 272 с.
2. Білостоцька О.В. Науковий гурток як засіб формування професійних якостей майбутніх вчителів. *Педагогічні науки*. 2016. Том 1. С. 86–91.
3. Дмитришин О. Науковий гурток – основна форма організації студентської науки в класичних університетах України (друга половина XX ст.). *Гірська школа українських Карпат*. 2016. № 14. С. 40–43.
4. Інформація про роботу студентських наукових гуртків. ЦДАВОВУУ. Ф. 166. Оп. 15. Спр. 6050. 279 арк.
5. Касьяненко М.Д. Оволодіваючи дослідницькими навиками. *Вестник высшей школы*. 1976. № 12. С. 96.

References:

1. Artemova, L. Pedagogika i metodyka vyshchoi shkoly: navch.-metod. posibnyk. Kyiv: Kondor, 2012. 272 s.
2. Bilostotska, O.V. Naukovyi hurtok yak zasib formuvannia profesiinykh yakosteï maibutnykh vchyteliv. *Pedahohichni nauky*. 2016. Tom 1. S. 86–91.
3. Dmytryshyn, O. Naukovyi hurtok – osnovna forma orhanizatsii studentskoi nauky v klasychnykh universytetakh Ukrainy (druha polovyna XX st.). *Hirska shkola ukrainykykh Karpat*. 2016. № 14. S. 40–43.
4. Informatsiia pro robotu studentskykh naukovykh hurtkiv. TsDAVOVUU. F. 166. Op. 15. Spr. 6050. 279 ark.
5. Kasianenko, M. D. Ovolodivaiuchy doslidnytskymy navykamy. *Vestnyk vysshei shkoly*. 1976. № 12. S. 96.

DOI: <https://doi.org/10.32839/2304-5809/2019-12-76-27>

УДК 378.14:372.857

Ткачук Г.С.

Хмельницький національний університет

ЗОЛОТИЙ ПЕРЕТИН НАВЧАЛЬНОГО ПРОЦЕСУ НА ПРИКЛАДІ НАВЧАЛЬНОГО ПЛАНУ БАКАЛАВРА СПЕЦІАЛЬНОСТІ 102 «ХІМІЯ»

Анотація. У цій статті розглядається моделювання навчального процесу зі спеціальності 102 «Хімія» першого бакалаврського рівня за методом аналогії з класичним важелем, що має два плеча та точку опори. Показано, як важелем досягається зрівноваження між собою процесу викладання та процесу учіння, якщо точку опори важеля розмістити в його золотому перетині. Визначене золоте співвідношення між навчальним навантаженням процесу викладання і навчальним навантаженням процесу учіння, що виражається через число ϕ , що приблизно дорівнює 1,618... – пропорцію золотого перетину. Отримані аналітичні вирази для визначення плеч важеля золотого перетину, що дозволяють розрахувати пропорції процесу викладання та процесу учіння в одиницях навчального навантаження і, на основі цього, навчальний план для конкретної навчальної дисципліни та спеціальності. Пропонується для використання навчальний план бакалавра золотого перетину спеціальності 102 Хімія.

Ключові слова: навчальний процес, хімія, викладання, учіння, правило важеля, золотий перетин, навчальний план, навчальне навантаження.

Tkachuk Hanna

Khmelnyskyi National University

GOLDEN RATIO OF THE EDUCATIONAL PROCESS BY AN EXAMPLE OF THE CURRICULUM OF SPECIALTY 102 BACHELOR OF CHEMISTRY

Summary. This paper considers modeling the educational process in the specialty 102 Bachelor of Chemistry by the method of analogy with the classical lever, which has two arms and a point of support. It is shown how the lever achieves a balance between the teaching and learning process by placing the lever support point in its golden section. The golden ratio between the educational load of the teaching process and the educational load of the learning process is found, which is expressed by the number of ϕ approximately equal to 1,618... being the ratio of the golden section. Analytical statements are obtained to determine the arms of the lever's golden ratio, which allows to calculate the proportions of the teaching process and the learning process in units of educational load and, on the basis of this, to develop the curriculum for a specific subject and specialty. The curriculum of specialty 102 Bachelor of Chemistry is suggested for the usage. A model of the educational process with the aim of balancing teaching and learning processes in the form of a classic two-arm lever is suggested. The paper shows that in order to balance the lever of the educational process, its point of support must be placed in the golden section. The arms of the lever are defined: teaching $a_{\phi} = 0,382$ and learning $b_{\phi} = 0,618$ in the golden section. The specialty curriculum must be supplemented by a gear u . The equilibrium condition of the educational process is the equality of the gear of the educational process lever to the golden ratio. An analysis of the curriculum of specialty 102 Bachelor of Chemistry shows that, in general, it is close to the golden ratio, but there is an imbalance in the educational process in nearly half of the curriculum subjects. To balance the curriculum, and subsequently the educational process itself, the lever's arm sizes a and b for the subjects need to be recalculated by setting $u = \phi$, as it is shown in columns 9* and 13*, by replacing the columns.

Keywords: educational process, chemistry, teaching, learning, lever rule, golden ratio, curriculum, educational load.

Постановка проблеми. Влиття України в Євросоюз потребує розроблення та оптимізації методичної і організаційної системи викладання в закладах вищої освіти. Найбільш важливим і актуальним є навчання природничих дисциплін, а саме хімії за компетентнісним підходом, що є запорукою конкурентоздатності фахівців не тільки хімічних, але й інших спеціальностей. Складність завдань з організації навчального процесу у закладах вищої освіти, що засновані на Болонських ідеях, потребують принципово нових підходів та принципів, котрі розвивають перспективи пошуку оптимальних технологій освітньої діяльності.

У цій статті розглядається моделювання навчального процесу зі спеціальності 102 «Хімія» першого бакалаврського рівня за методом аналогії з класичним важелем, що має два плеча та точку опори. Показано, як важелем досягається зрівноваження між собою процесу викладання та процесу учіння, якщо точку опори важеля розмісти-

ти в його золотому перетині. Визначене золоте співвідношення між навчальним навантаженням процесу викладання і навчальним навантаженням процесу учіння, що виражається через число ϕ , що приблизно дорівнює 1,618... – пропорцію золотого перетину. Отримані аналітичні вирази для визначення плеч важеля золотого перетину, що дозволяють розрахувати пропорції процесу викладання та процесу учіння в одиницях навчального навантаження і, на основі цього, навчальний план для конкретної навчальної дисципліни та спеціальності. Пропонується для використання навчальний план бакалавра золотого перетину спеціальності 102 Хімія.

Аналіз останніх досліджень і публікацій.

У попередніх працях ми зазначали, що в нашій країні немає теоретичної і методологічної бази з організації самонавчання громадян, тому принцип актуалізації інтересу потрібно насамперед спрямувати на вирішення проблеми організації самостійної роботи студентів. На прикладі дис-

ципліни «Хімія» (загальна) продемонстровано технологію актуалізації інтересу.

Виявлені додаткові дидактичні можливості тематичного тезаурусу. Авторська його структура дає змогу реалізувати дидактичні його можливості.

Для кількісної оцінки інтересу запропонована величина – рівень інтересу, яка є відношенням його точкового значення до максимального значення, що відповідає прояву гострого інтересу. Методи кваліметрії інтересу слід використовувати у системі моніторингу якості навчального процесу і в самоосвіті.

Учіння представлено як елемент технології освітньої діяльності на базі психолого-педагогічних уявлень про його природу, рушійну силу та системоутворювальні фактори.

Подано спробу представити навчально-методичний комплекс із загальної хімії як перший щабель в технології освітньої діяльності, яка базується на сучасних психолого-педагогічних уявленнях. Використано наукові й навчально-методичні видання автора з навчальної дисципліни «Загальна хімія», котра викладається у класичному університеті для студентів хімічних, інженерних, педагогічних й інших спеціальностей [1–3].

Виділення не вирішених раніше частин загальної проблеми. У реалізації навчальної діяльності мають місце спроби зрівноважити процеси викладання і процеси учіння, проте в реальній діяльності це відсутнє. Ми бачимо картину, коли, наприклад, пропорція зі співвідношень у навчальному процесі викладання і процесі учіння в бік збільшення, порушується. У першому випадку, ми маємо перевантаження професорсько-викладацького складу викладацькою роботою, в другому випадку ми маємо перевантаження студентів їхньою самостійною роботою. Тому пропонується зрівноважити навчальний процес гармонійним співвідношенням процесів викладання і учіння як золота пропорція.

Мета статті. Головною метою цієї роботи є зрівноваження процесів викладання і учіння у навчальному процесі на прикладі навчального плану бакалавра спеціальності 102 Хімія, а саме, запропонувати модель навчального процесу з метою зрівноваження процесів викладання і учіння у вигляді класичного двохплечого важеля; показати, що для зрівноваження важеля навчального процесу його точка опори має бути розміщена у золотому перетині; визначити плечі важеля: викладання $a_\phi = 0,382$, та учіння $b_\phi = 0,618$ для золотого перетину.

Навчальний план спеціальності потрібно доповнити передаточним числом u . Умовою зрівноваження навчального процесу є рівність передаточного числа важеля навчального процесу u і золотий перетин.

Виклад основного матеріалу. Важіль навчального процесу має складові, які мають бути зрівноважені. Відомо, що навчальний процес як об'єкт уваги, вивчення та управління, має два головні структурні елементи, а саме, процес викладання та процес учіння, на що була звернута увага в праці [1]. Пропонуємо для моделювання навчального процесу і взаємодії його головних елементів представити навчальний процес у вигляді класичного жорсткого двохплечого важеля (рис. 1).



Рис. 1. Важіль навчального процесу

На рис. 1 зображена принципова схема представлення навчального процесу як жорсткого двохплечого важеля, що має довжину l і плечі a і b , причому плече a відображає процес викладання, а плече b відноситься до процесу учіння. Точка опори важеля c розміщена на стику плеч a і b важеля l . Важіль буде зрівноважений, якщо, згідно з відомим правилом важеля, виконується співвідношення (1) [2]:

$$Q_v \cdot a = Q_u \cdot b. \quad (1)$$

Відношення довжини більшого плеча b до довжини меншого плеча a в механіці називають передаточним числом або передаточним відношенням важеля u (2):

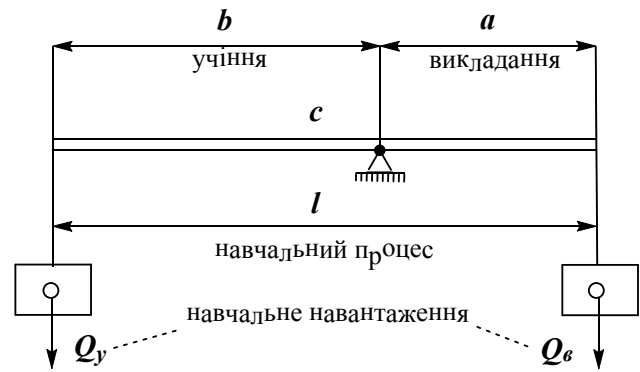
$$u = \frac{b}{a}. \quad (2)$$

Виразимо геометрію важеля через відносні величини, прийнявши довжину важеля $l = 1$, і, враховуючи, $l = a + b$, запишемо (3):

$$a + b = 1. \quad (3)$$

Виходячи з того, що плече $b = a \cdot u$, вираз (3) перепишемо у вигляді (4):

$$a(u + 1) = 1. \quad (4)$$

Із цього виразу отримуємо формули для визначення розмірів плеч важеля – плеча викладання (5) і плеча учіння (6):

$$a = \frac{1}{u + 1}, \quad (5)$$

$$b = \frac{u}{u + 1}. \quad (6)$$

Як же виглядає золотий перетин або золота пропорція навчального процесу? У математиці дві величини утворюють золотий перетин, якщо відношення її суми і більшої величини дорівнює відношенню більшої і меншої величин (7) [3]:

$$\frac{a + b}{b} = \frac{b}{a} = \phi, \quad (7)$$

Число ϕ (фі) називають пропорцією золотого перетину та інколи золотим числом.

Зробимо підстановки у формулу (7) і отримаємо (8):

$$\frac{a + a \cdot \phi}{a \cdot \phi} = \frac{a \cdot \phi}{a}. \quad (8)$$

Після елементарних перетворень прийдемо до квадратного рівняння відносно пропорції ϕ золотого перетину (9):

$$\phi^2 - \phi - 1 = 0. \quad (9)$$

Це рівняння має два розв'язки, один з яких є додатним (10):

$$\varphi = \frac{1 + \sqrt{5}}{2} \approx 1,6180339887... \quad (10)$$

Трансцендентне число φ є пропорцією золотого перетину і разом з тим вона є границею відношень двох сусідніх членів у числовій послідовності Фі-боначчі [3]. Мабуть з цієї причини число φ в науково-популярних виданнях часто називають числом Фібоначчі, що не вірно. Насправді φ – це перша літера в імені знаменитого скульптора древньої Греції Фідія, який часто використовував золотий перетин у своїх роботах. Тому з ініціативи відомого американського математика Марка Барра вже у ХХ столітті золотому перетину надали ім'я φ . В математиці число φ займає одне з почесних місць поряд зі знаменитими трансцендентними числами π – відношенням довжини кола до його діаметра, та e – основою натурального логарифма.

Золотий перетин і його практичне застосування були вже відомі в Стародавньому Світі, зокрема в Греції, Китаї, Індії. Це питання висвітлюється у фаховій, науковій, науково-популярній літературі.

Вважається, що поняття про золотий перетин запровадив Піфагор. Утім, існує припущення, що Піфагор запозичив знання золотого перетину в єгиптян і вавилонян. Ідеї Піфагора у своїх дослідженнях продовжив Платон. Його діалог «Тимей» висвітлює математичні й естетичні переконання школи Піфагора і, зокрема, питання золотого перетину. В античній літературі, що дійшла до нас, золотий перетин вперше згадується в «Початках» Евкліда – у другій книзі дається геометрична побудова золотого перетину. Після Евкліда його вивчали Гіпсикл (II ст. до н. е.) та Папп.

У середньовічній Європі із золотим перетином знайомились за арабськими перекладами Евкліда. Секрети золотого перетину ревно оберігалися й були відомі лише утаємниченим. В епоху Відродження інтерес до золотого перетину серед учених і художників посилювався, зокрема, у зв'язку з його застосуванням, як у геометрії, так і в мистецтві, особливо в архітектурі. Велику увагу йому приділив Леонардо да Вінчі. Саме він дав співвідношенню назву золотий перетин (лат. «Sectio aurea»). 1509 року у Венеції було видано книгу Луки Пачолі «Божественна пропорція» з блискуче виконаними ілюстраціями (вважають, що їх зробив Леонардо да Вінчі). Над тими самими проблемами працював Альбрехт Дюрер в Німеччині.

Із часом про золотий перетин дещо забули. Знову його відкрив німецький дослідник Адольф Цейзінг у своїй праці «Естетичні дослідження» (1855 р.).

Закономірності золотого перетину проявляються в енергетичних переходах елементарних часток, у будові деяких хімічних сполук, у планетарних і космічних системах, у генних структурах живих організмів. Ці закономірності є в будові окремих органів людини і тіла в цілому, а також проявляються в біоритмах і функціонуванні головного мозку і зорового сприйняття, а також багато іншого, криються в золотому перетині з модулем $\varphi = 1,618... [4]$.

Для того, щоб показати, як працює золота пропорція в навчальному процесі, проведемо наступні розрахунки. Розміри плеч важеля навчального процесу та розподіл навчального навантаження визначимо, використавши співвідношення (5) і (6), поклавши, що в золотому перетині передаточне число $u = u \cdot \varphi = \varphi$, і, надавши їм індекс φ золотого перетину, отримаємо значення частки плеча – процесу викладання (11) і плеча – процесу учіння (12) навчального процесу:

$$a_{\varphi} = \frac{1}{1 + \varphi} \approx 0,382... \quad (11)$$

$$b_{\varphi} = \frac{\varphi}{1 + \varphi} \approx 0,618... \quad (12)$$

Сума плеч золотого важеля золотого перетину дорівнює

$$a_{\varphi} + b_{\varphi} = 0,382 + 0,618 = 1,0, \text{ що потрібно було довести.}$$

Розподіл навчального навантаження по кінцях важеля визначимо за правилом важеля без урахування втрат на тертя у спряженнях важеля в точці опори та місцях прикладання навантаження (13):

$$Q_a \cdot a_{\varphi} = Q_y \cdot b_{\varphi}, \quad (13)$$

враховуючи, що (14):

$$Q_a + Q_y = Q_n, \quad (14)$$

де Q_a – навчальне навантаження з викладання, Q_y – навчальне навантаження з учіння, Q_n – загальне навчальне навантаження, отримаємо співвідношення (15), (16):

$$Q_a = \left(1 - \frac{1}{\varphi}\right) Q_n, \quad (15)$$

$$Q_y = \frac{1}{\varphi} \cdot Q_n. \quad (16)$$

Вияснимо, як саме співвідноситься діючий навчальний план бакалавра спеціальності 102 Хімія з його золотим перетином. На рис. 2 поданий фрагмент обов'язкової частини такого навчального плану. В його форму введена колонка (стовбці 9* та 13*) для плеч важеля a_{φ} і b_{φ} , які мають бути внесеними як зміни до навчального плану золотого перетину. Він стає таким, коли цифри стовбців 9 і 13 замінити на відповідні цифри стовбців 9* і 13*. При цьому колонки передаточних чисел u та u_{φ} , а також примітки, не нумеруються. У діючий навчальний план введемо колонку передаточного числа. Щоб визначити, в якій мірі навчальний процес наближається до процесу золотого перетину, будемо порівнювати для кожної навчальної дисципліни її передаточне число із золотою пропорцією φ , бо саме в золотому перетині передаточне число важеля $u = \varphi \approx 1,618$, що відповідає його рівновазі. Якщо передаточне число діючого навчального плану спеціальності $u < \varphi$, це означає, що самостійна робота (учіння) переважає за обсягом виділених на неї годин навчального навантаження і має місце перевантаження студентів самостійною роботою. І навпаки, коли $u > \varphi$, це означає, що аудиторне навантаження переважає над самостійною роботою студентів. У першому випадку навчальне навантаження процесу учіння $Q_y > 0,618 \cdot Q_n$, а у другому випадку $Q_a > 0,382 \cdot Q_n$.

Розглянемо фрагмент навчального плану бакалавра спеціальності 102 Хімія (обов'язкова

2. ПЛАН НАВЧАЛЬНОГО ПРОЦЕСУ

№	Назва компонента освітньої програми	Семестровий контроль		3	4	5	6	7	8	9	10	11	12	13	Передаточне число N	Зміни до навчального плану											
		Іспит	Залік													Курсова робота	Курсовий проект	Обсяг дисциплін, кредитів ECTS	Кількість годин				Самостійна робота	Аудиторних	Кількість годин	9*	13*
																			Разом	Лекції	Лабораторні	Практичні					
1	2																										
ОБОВ'ЯЗКОВА ЧАСТИНА																											
Дисципліни загальної підготовки (ОЗП)																											
ОЗП.01	Іноземна мова (за професійним спрямуванням)	2	1					6	180	70			70	110	1,57				Без змін								
ОЗП.02	Громадянське суспільство		1					4	120	34	17		17	86	2,53	46	74		1,62								
ОЗП.03	Українська мова (за професійним спрямуванням)		4					4	120	36			36	84	2,33	46	74		1,62								
ОЗП.04	Віща та прикладна математика	1, 2						15	450	211	88	36	87	239	1,13	173	277		1,62								
ОЗП.05	Фізика	1	2					15	450	140	70	70	310	2,21	173	277		1,62									
ОЗП.06	Інформаційні технології	4	3					11	330	140	70	70	190	1,36	127	203		1,62									
ОЗП.07	Основи технічної творчості та наукових досліджень	4	3					12	360	123	53	36	34	237	1,93	138	222		1,62								
	Разом :							67	2010	754	298	212	244	1256	1,67	770	1240		1,62								
Дисципліни професійної підготовки (ОПП)																											
ОПП.01	Неорганічна хімія	1, 2			2			20	600	315	105	210		285	0,91	230	370		1,62								
ОПП.02	Аналітична хімія	3, 4			4			18	540	281	105	176		259	0,92	207	333		1,62								
ОПП.03	Фізичні методи дослідження речовини	5						5	150	68	34		34	82	1,21	58	92		1,59								
ОПП.04	Органічна хімія	5, 6			6			16	480	246	88	158		234	0,95	186	300		1,62								
ОПП.05	Фізична та колоїдна хімія	5, 6						15	450	224	88	102	34	226	1,1	174	280		1,62								
ОПП.06	Фізико-хімія високомолекулярних сполук	7						9	270	85	34	51		185	2,20	104	166		1,61								
ОПП.07	Загальна хімічна технологія	7, 8						15	450	166	66	66	34	284	1,71				Без змін								
ОПП.08	Екологічна безпека хімічних виробництв	6						5	150	72	36	36		78	1,10	58	92		1,59								
ОПП.09	Навчальна практика		4Д					3	90	72				18					Без змін								
ОПП.10	Атестаційний іспит	8																	Без змін								
	Разом:							106	3180	1529	556	799	102	1651	1,1	1240	1960		1,58								
	Разом обов'язкова частина:							173	5190	2283	854	1011	345	2907	1,27	2010	3200		1,59								

Рис. 2. Фрагмент плану обов'язкової частини навчального процесу навчального плану бакалавра спеціальності 102 Хімія

частина) на рис. 2. Звертає увагу на себе те, що по дисциплінах загальної підготовки в цілому передаточне число навчального процесу $u = 1,67$, що дуже близько до золоті пропорції.

Однак з деяких навчальних дисциплін загальної підготовки ОЗП передаточні числа значно відхиляються від золоті пропорції. Наприклад, вони становлять для дисципліни «Громадянське суспільство» 2,53, «Українська мова» – 2,33, «Фізика» – 2,21. Лише тільки з «Іноземної мови» він дуже близький до золоті пропорції 1,57 та з «Інформатики» – 1,36, що є задовільним результатом.

Стосовно дисциплін професійної підготовки (ОПП), тут цей показник засвідчує, що має місце перевантаження студентів самостійною роботою. Передаточне число u для навчальних дисциплін відповідно дорівнює: неорганічна хімія – 0,91, аналітична хімія – 0,92, органічна хімія – 0,95, фізхімія високомолекулярних сполук – 2,20. Сюди ще слід додати фізичну та колоїдну хімію, а також екологічну безпеку хімічних виробництв, для яких передаточне число $u = 1,10$. З цих дисциплін навчальний план не зрівноважений в бік перевантаження студентів самостійною роботою. Слід зазначити, що виключення тут становить лише одна навчальна дисципліна – загальна хімічна технологія, для якої передаточне число становить 1,71, що дуже близько до золоті пропорції.

Якщо б ми розглядали навчальний план далі і показали стан справ з дисциплін вибіркової його частини, то ситуація з відповідності співвідношень аудиторного навантаження (викладання) до самостійної роботи студентів (учіння) до пропорції золотого перетину виглядає наступним чином. З навчальних дисциплін загальної підготовки (ВЗП) передаточне число у трьох рекомендованих блоках становить 2,6, що далеко від золоті пропорції в бік зростання аудиторного навантаження. Значно краща відповідність передаточного числа золоті пропорції у вибірко-вих дисциплінах професійної підготовки. В загальному у блоці ВЗП навчальних дисциплін передаточне число становить 1,556, що зовсім близько до золоті пропорції. Слід звернути ува-

гу, що за величиною u майже половина навчальних дисциплін блоку ВЗП перебуває у золотому перетині.

Якщо порівняти передаточне число навчального процесу в цілому по навчальному плану бакалавра спеціальності 102 Хімія із золотою пропорцією, то маємо співвідношення 1,451/1,629, що становить 89,6% відповідності. Таким чином, в цілому навчальний процес відповідає золоті пропорції хоча б в розрізі окремих навчальних дисциплін, як це було показано вище, має місце суттєве розбалансування між навчальним навантаженням процесу викладання і навчальним навантаженням процесу учіння.

Для удосконалення організації навчального процесу бакалаврів зі спеціальності 102 Хімія, потрібно удосконалити навчальний план внесеним до нього змін, які подані в стовбцях 9* і 13*. При цьому навчальний процес повністю приводиться до пропорції золотого перетину і зрівноважується.

Висновки і пропозиції.

1. Запропонована модель навчального процесу з метою зрівноваження процесів викладання і учіння у вигляді класичного двоплечого важеля.

2. Показано, що для зрівноваження важеля навчального процесу його точка опори має бути розміщена у золотому перетині. Визначені плечі важеля: викладання $a_0 = 0,382$, та учіння $b_0 = 0,618$ у золотому перетині.

3. Навчальний план спеціальності потрібно доповнити передаточним числом u . Умовою зрівноваження навчального процесу є рівність передаточного числа важеля навчального процесу u і золоті пропорції.

4. Аналіз навчального плану бакалавра спеціальності 102 Хімія показує, що в цілому він близький до золоті пропорції, однак має місце незрівноваженість навчального процесу майже з половини дисциплін навчального плану.

5. Для зрівноваження навчального плану, а відтак і навчального процесу, розміри плеч важеля a і b для навчальних дисциплін потрібно перерахувати, поклавши $u = \varphi$, як це подано в стовбцях 9* і 13*, замінивши стовбці.

Список літератури:

1. Ткачук Г.С. Учіння як базовий елемент технології навчального процесу. *Теорія та методика навчання та виховання*. 2019. № 47. С. 133–147.
2. Romanuke V.V. Interval uncertainty reduction via division-by-2 dichotomization based on expert estimations for short-termed observations. *Journal of Uncertain Systems*. 2018. Vol. 12. No. 1. P. 3–21.
3. Костогрыз С.Г. Історія інженерної діяльності. Хмельницький : ХНУ, 2014. 250 с.
4. Мельхиседек Д. Древняя тайна цветка жизни / перев. с англ. под ред. И.В. Сутокской. Москва : София, 2009. 592 с.

References:

1. Tkachuk, H.S. (2019). Uchinna yak bazovyi element tehnologii navchalnogo protsesu [Learning as a basic element of the technology of the educational process]. *Teoriya ta metodyka navchannia ta vyhovannia*, no. 47, pp. 133–147.
2. Romanuke, V.V. (2018). Interval uncertainty reduction via division-by-2 dichotomization based on expert estimations for short-termed observations. *Journal of Uncertain Systems*, vol. 12, no. 1, pp. 3–21.
3. Kostogryz, S.G. (2014). Istoriya inzhenernoi diyalnosti [History of engineering activities]. Khmelnytskyi : KhNU. (in Ukrainian)
4. Melhisedek, D. (2009). Drevniaya taina tsvetka zhizni [The ancient mystery of the flower of life]. Moscow: Sofia. (in Russian)

Чикалова Т.Г.

Комунальний вищий навчальний заклад
«Херсонська академія неперервної освіти»

ПЕДАГОГІЧНІ ІДЕЇ М. СТЕЛЬМАХОВИЧА У СВІТЛІ ЗАВДАНЬ СУЧАСНОЇ ПОЧАТКОВОЇ ШКОЛИ

Анотація. Упровадження Концепції Нова українська школа передбачає пошук ефективних шляхів виховання молодших школярів. Це зумовлює необхідність звернення до традиційної культури виховання українського народу. У зв'язку з цим на увагу заслуговує науково-педагогічна спадщина М.Г. Стельмаховича. У статті проаналізовано ідеї науковця щодо виховного потенціалу народно-педагогічної культури, її значення у роботі вчителя початкової школи. Розглянуто цінність ідей вченого у світлі завдань сучасної початкової школи. З'ясовано, що народно-педагогічний досвід виховання актуальний, прикрашає педагогічну діяльність вчителя, його використання є запорукою формування свідомих громадян нашої держави.

Ключові слова: початкова школа, етнопедагогіка, народна педагогіка, Нова українська школа, молодші школярі, вчитель початкової школи, науково-педагогічна спадщина, народно-педагогічний досвід.

Chykalova Tetyana

КНЕЕ «Kherson Academy of Countinuing»

PEDAGOGICAL IDEAS OF M. STELMAKHOVICH IN THE LIGHT OF MODERN PRIMARY SCHOOL

Summary. Reform of the education system in Ukraine, in particular, the implementation of the New Ukrainian School concept, means the solution of many problems, including the search for effective ways to educate primary school students. This raises the need to turn to the traditional culture of education of the Ukrainian people and the experience of national pedagogy, since the values of the national pedagogical culture are rightly considered the basis for the spiritual development of the individual. In this regard, special attention should be paid to the scientific and pedagogical heritage of the famous domestic scientist, researcher of folk pedagogy, author of the Ukrainian ethnopedagogy, Miroslav Ignatyevich Stelmakhovich. The article analyzes the pedagogical ideas and views of the Ukrainian scientist on the educational potential of the national and pedagogical culture, its importance in the work of the primary school teacher. The urgency and value of the ideas of the scientist, put forward by him 50 years ago, in the light of the problems of modern primary school are considered. The author focuses on the consonance of some of the ideas of Myroslav Stelmakhovich with the components of the formula of the New Ukrainian School, including: child-centrism, orientation to universal values, upbringing of a conscious citizen, upbringing of Ukrainian identity, continuity between preschool and primary education, recognition of health as the highest value, pedagogy of partnership between the teacher, parents and students, etc. As a result of the research carried out by the author it is found out that national and pedagogical experience of education, traditions of the Ukrainian ethnopedagogy do not lose the urgency, decorate professional pedagogical activity of the teacher, their use in modern conditions is not only a source of construction of the New Ukrainian school, but also a pledge of formation of conscious citizens of our country.

Keywords: primary school, ethnopedagogy, national pedagogy, new Ukrainian school, junior schoolchildren, primary school teacher, scientific and pedagogical heritage, national and pedagogical experience, educational process.

Постановка проблеми. Відповідно до Концепції Нової української школи виховний процес є невід'ємною складовою усього освітнього процесу і повинен орієнтуватися на загальнолюдські цінності, зокрема морально-етичні (гідність, чесність, справедливість, турбота, повага до життя, повага до себе та інших людей), соціально-політичні (свобода, демократія, культурне різноманіття, повага до рідної мови і культури, патріотизм, шанобливе ставлення до довкілля, повага до закону, солідарність, відповідальність), а отже одним з найцінніших результатів початкової освіти в особистісному вимірі є дитина, яка усвідомлює себе громадянином/громадянкою України [1].

У процесі розв'язання означених проблем важливу роль відіграє використання традиційної культури виховання, досвіду народної педагогіки, оскільки основою духовного становлення особистості справедливо вважають цінності національної педагогічної культури. Традиції народнопедагогічної культури, органічно вплетені в освітній процес сучасної початкової школи, є запорукою

збереження національної культури та примноження духовно-морального потенціалу нації, утвердження українського духу й патріотизму, особистісної людської й національної гідності.

Окреслене зумовлює необхідність вивчення й творчого переосмислення ідей видатних педагогів. З цього погляду незаперечну цінність має педагогічний доробок видатного українського вченого, дослідника української народно-педагогічної культури, педагога Мирослава Гнатовича Стельмаховича.

Аналіз останніх досліджень і публікацій. Питання актуальності педагогічного досвіду минулого неодноразово підкреслювалися науковцями, зокрема: М. Гриценком, М. Левківським, О. Сухомлинською, Г. Троцько та ін.

Педагогічний спадок М. Стельмаховича став предметом дослідження І. Вовкбой, Л. Калуської, О. Сухомлинської та ін.

Формування цілей статті. Мета статті – визначити актуальність та цінність педагогічних ідей Мирослава Стельмаховича у світлі завдань сучасної початкової школи.

Виклад основного матеріалу. Найвідомішим дослідником української народної педагогіки та етнопедагогіки справедливо вважається академік АПН, доктор педагогічних наук Мирослав Гнатович Стельмахович. Наголошуючи на важливості збереження, примноження та використання народно-педагогічного досвіду, вчений зазначав, що усі видатні педагоги досягли високого наукового злету завдяки тому, що свою педагогічну творчість будували на засадах народної педагогіки, оскільки «Педагогіку творить народ, а професійні педагоги її лише аранжують» [7, с. 3]. Мирослав Стельмахович вважав, що народна педагогіка є першоджерелом наукової педагогіки, а протиставлення чи розрив між науковою та народною педагогікою шкідливі й небезпечні.

Вся педагогічна й наукова діяльність Мирослава Гнатовича будувалася на тезі, що гуманна, демократична педагогіка і школа виростають лише на ґрунті народної педагогіки. На думку науковця, ідеальний варіант педагогіки початкової школи той, що базується на інтеграції народної педагогіки, етнопедагогіки та педагогічної науки в цілому, передової практики навчання та виховання молодших школярів. Названа інтеграція не означає позбавлення їх самостійності чи індивідуальних рис власного вияву, бо кожна з них, наділена також належними тільки їй властивостями.

Проаналізувавши науково-педагогічні ідеї Мирослава Стельмаховича, можна зробити наступні висновки, що звернення до ідей української етнопедагогіки допоможе у розв'язанні таких важливих завдань, як: відновлення та розвиток автентичної педагогічної думки в теорії та практиці початкової школи; поєднання теоретичної, академічної, шкільної педагогіки з народною; відродження традиційної культури виховання та етнічних традицій як важливого чинника примноження морально-духовного потенціалу нації; гармонізація родинно-громадсько-шкільного виховання; утвердження українського народного духу й патріотизму, особистісної людської та національної гідності; підпорядкування навчально-виховних впливів національній вдачі української дитини, неухильному збереженню українства; вселення емоційності та життєвого оптимізму; етнічна соціалізація особистості.

Більшість з цих ідей науковця співзвучні із завданнями сучасної початкової школи. Місією початкової школи є різномісний розвиток особистості дитини відповідно до її вікових та індивідуальних психофізіологічних особливостей, формування в неї загальнокультурних і морально-етичних цінностей, ключових і предметних компетентностей, необхідних життєвих і соціальних навичок, що забезпечують її готовність до продовження навчання в основній школі, життя у демократичному суспільстві [2, с. 13].

Важливим компонентом Нової української школи визначено орієнтацію на потреби учня в освітньому процесі, дитиноцентризм, який передбачає реалізацію на практиці відповідного принципу, а отже усе життя нової школи має бути організовано за моделлю поваги до прав людини, демократії. Співзвучними сучасності є ідеї Мирослава Гнатовича, висунуті ним ще

у 1985 році, у праці «Народна педагогіка». Учений зазначав, що «Основна мета народної педагогіки навчити кожного бути людиною... Виховання починається там, де вихователь ставиться до вихованця з повагою до його особистості, а завершується тоді, коли дитина стає справжньою людиною» [4, с. 48]. Згідно наукових досліджень М. Стельмаховича вся народно-педагогічна система є глибоко гуманною, дитиноцентричною, бо визначає дитину як найвищу цінність. Ключові засади народної педагогіки, такі як: дитиноцентризм, моральне та трудове виховання, визнання здоров'я дитини найвищою цінністю – відповідають нагальним вимогам і викликам сучасності, не втрачають своєї актуальності та закладають підвалини для формування свідомості нинішніх і майбутніх поколінь.

Особливу увагу М. Стельмахович приділяв ролі етнопедагогіки та її традицій у вирішенні проблеми виховання духовності. Дієвим способом боротьби з викривленням моральної поведінки, духовним занепадом підростаючого покоління науковець вважав залучення української етнопедагогіки в усій її різноманітності до навчально-виховного процесу дошкільних навчальних закладів та загальноосвітніх шкіл, підкреслюючи, що «Завдяки інтенсивному використанню етнопедагогіки, школа висуває надійний заслін бездуховності, національному нігілізму, історичному безпам'ятству. Діти виховуються спадкоємцями народних цінностей, національних традицій і звичаїв, рідної сімейно-побутової культури» [3, с. 4].

На сучасному етапі плекання української ідентичності – одне з важливих завдань Нової української школи. Її майбутній випускник – це не лише усебічно розвинена, цілісна особистість, здатна до критичного мислення; а насамперед патріот з активною позицією, здатний брати відповідальність не лише за себе, а й за розвиток і добробут країни та всього людства [1].

Стосовно цього завдання, майже 50 років тому, саме Мирослав Стельмахович зазначав, що застосування вчителем засобів народної педагогіки є важливим чинником, що допомагає зробити українські школи українськими, зорієнтуватися на європеїзм, нове педагогічне мислення, творчу винахідливість та ініціативу, сприяє подоланню ретроградства й авторитаризму на користь утвердження гуманної й демократичної системи виховання й навчання вільних громадян незалежної України.

Не можемо залишити поза увагою і наукові погляди Мирослава Гнатовича щодо принципів виховання молодших школярів, які позначені певним педагогічним і науковим передбаченням. Учений виокремлював з-поміж інших принципів, таких як: природовідповідності, науковості, національної свідомості й українського патріотизму, етнізації, демократизму, самодіяльності, активності й ініціативи учнів, – і принцип європеїзму, спираючись на те, що педагогічна культура українського народу носить європейський характер, оскільки Україна розташована в центрі Європи. «Принцип європеїзму зобов'язує вчителя концентрувати увагу на дитині, формуванні людської особистості, тобто розвивати у людині індивідуальність, мати її за найвищу вартість і з огляду на це її блага оцінювати як

всі суспільні інституції» [5, с. 5]. Вектор освітньої діяльності сучасної початкової школи, як і передбачав М. Стельмахович, спрямований на прилучення українських дітей до найкращих пластів європейської культури, до возвелічення індивідуальності, особистості людини, як найбільшої цінності на Землі.

Серед важливих чинників, що забезпечують якість початкової ланки загальної середньої освіти визнано різнобічне використання досягнень дошкільного періоду, сьогодні увага науковців та практиків зосереджена на пошуку шляхів забезпечення наступності між дошкільною та початковою освітою. Завбачливим був Мирослав Стельмахович і стосовно цієї проблеми, наголошуючи, що раціональне застосування народних засобів забезпечує наступність між дошкільним і шкільним навчанням, полегшує перехід із сімейної обстановки в шкільну: «Інакше кажучи, воно з'єднує батьківське виховання з учительським, школу з сім'єю, оскільки серцевина етнопедагогіки – насамперед у родині» [6, с. 15].

Серед ключових компонентів формули нової школи чільне місце посідає педагогіка партнерства, в її основі – спілкування, взаємодія та співпраця між учителем, учнем і батьками. Учні, батьки та вчителі, об'єднані спільними цілями та прагненнями, є добровільними та зацікавленими співниками, рівноправними учасниками освітнього процесу, відповідальними за результат. Школа має ініціювати нову, глибшу залученість родини до побудови освітньої траєкторії дитини. Важливо забезпечити неупереджене та справедливе ставлення до кожного учня, подолати будь-яку дискримінацію. Основними шляхами успішної співпраці школи та батьків для розвитку партнерства є постійне, чітке, двостороннє спілкування; різні способи залучення батьків до освітнього процесу [2, с. 109–110]. Не останню роль у цьому відіграють й сучасні форми батьківського всеобучу, так педагогіка партнерства школи та батьків передбачає з-поміж інших форм взаємодії: вечори запитань та відповідей, обмін книжками про цікаві підходи до навчання і виховання дітей, зустрічі дискусійних груп для обговорення прочитаного (безпосередньо або через соціальні мережі) тощо.

До проблем взаємодії школи та батьків неодноразово звертався у своїх працях Мирослав Стельмахович. Учений зазначав, що підвищення педагогічної культури батьків тоді дає найкращі результати, коли воно «проводиться у педагогічній школі диференційовано, з урахуванням їхньої освіти, життєвого досвіду та вікових особливостей їхніх дітей... Це дає змогу проводити бесіди з батьками по класах, послідовно збагачуючи батьків педагогічними знаннями та вміннями, розкриваючи перспективу дітей і попереджуючи виникнення можливих труднощів у їхньому вихованні та навчанні. При цьому зустрічі батьків певного класу в постійному складі сприяють їхній консолідації та підвищенню відповідальності за справи своїх дітей» [8, с. 269].

Учений стверджував, що українська етнопедагогіка, сумлінно забезпечує педагогічний всеобуч батьків, це перша педагогічна школа для батьків, до того ж наймудріша. «Вона ж, українська етнопедагогіка пильно береже нас як народ,

невпинно плекає нашу національну свідомість, пам'ять родоводу, розвиває нашу національну педагогічну культуру. Якщо ми хочемо мати справді народну національну систему педагогічного всеобучу батьків, то в основу її творення покладімо свою рідну етнопедагогіку» [8, с. 268].

Серед 10 ключових компетентностей Нової української школи чільне місце посідає здатність і бажання дотримуватися здорового способу життя, а важливим завданням сучасної школи є збереження та зміцнення здоров'я учнів та формування у них відповідального ставлення до власного здоров'я.

Фізичний стан підростаючого покоління, його здоров'я, дух, сила, розум завжди хвилювали громадськість, батьків, учителів. Усе це входило до українського ідеалу людини, було важливим елементом національної культури. На потенціалі засобів народної педагогіки у здійсненні фізичного виховання дітей, формуванні культури здоров'я наголошував і Мирослав Стельмахович. Згідно його досліджень, народна педагогіка піклування про здоров'я та фізичний розвиток дітей завжди ставила на перше місце, бо народ давно збагнув, що фізичне виховання нерозривно пов'язане з іншими сторонами формування особистості, що «народна педагогіка послідовно обстоює фізичне виховання як один з основних компонентів гармонійного розвитку особистості» [4, с. 52]. Учений зазначав, що значення фізичного виховання в українській етнопедагогіці зумовлюється вагомим внеском у зміцнення підростаючого покоління, його фізичний розвиток, збільшення тривалості життя, формування найважливіших морально-вольових якостей.

Формування у сучасних учнів початкової школи компетентного ставлення до свого здоров'я неможливе без реалізації всіх складових здоров'я. Сьогодні багаточисний досвід народу у цій галузі активно реалізується через здоров'язбережувальну діяльність, на важливість якої наголошував М. Стельмахович: «Повинен же ґрунтовно знати вчитель, поряд з усім іншим, також народний досвід розумової, трудової, естетичної і фізичної підготовки дітей» [4, с. 52].

На сьогоднішньому етапі успіх реалізації завдань сучасної початкової школи залежить від умотивованого учителя, який має свободу творчості й розвивається професійно. Дуже важливо, щоб учителі повною мірою розуміли свою роль моделі бажаної поведінки та ставлення до людей із повагою, добротою й відповідальністю. Учителі початкових класів мають усвідомлювати всю відповідальність за своїх учнів, що передбачає такі обов'язки: поважати кожну дитину; вірити в успішність кожної дитини; бути чесними і визнавати власні помилки; вміти слухати й дотримуватися конфіденційності; бути послідовними й справедливими; мати високі очікування щодо кожного учня, у тому числі з особливими освітніми потребами; цінувати особисті зусилля дітей; організовувати стимулююче навчальне середовище; постійно оновлювати свої знання про дитячий розвиток [2, с. 44].

Мирослав Гнатович постійно підкреслював, що ідея вчителя в українській народній педагогіці підноситься високо «Шануй учителя, як родителя!», відтак виховувати й навчати дітей має

право лише той педагог, який сам добре вихований і навчений, тобто людина мудра і порядна, доброзичлива, професійно підготовлена до роботи в школі.

Відповідно до цього М. Стельмахович окреслив професійну модель українського вчителя – «високоосвічена, професійно компетентна, всебічно розвинена особа українця, наділена глибокою національною свідомістю й державницькою ідеєю, відповідальністю, високими інтелектуально-творчими, духовно-моральними й естетичними рисами, патріотичними почуттями, працьовитістю...» [3, с. 6], у професійній діяльності якого важливе місце посідає етнопедагогічна складова.

Висновки і пропозиції. Таким чином, співзвучність деяких ідей Мирослава Стельмаховича з компонентами формули Нової української шко-

ли, серед яких: дитиноцентризм, орієнтація на загальнолюдські цінності, виховання свідомого громадянина, плекання української ідентичності, наступність між дошкільною та початковою освітою, визнання здоров'я дитини найвищою цінністю, педагогіка партнерства між учителем, батьками та учнями та ін., – свідчить про те, що народно-педагогічний досвід виховання, традиції української етнопедагогіки не втрачають своєї актуальності на сучасному етапі реформування загальної освіти в Україні. Використання традицій народно-педагогічної культури сприяє формуванню цінностей, котрі є підґрунтям для щасливого життя та успішної взаємодії дитини з суспільством, формуванню свідомих громадян нашої країни, джерелом для побудови Нової української школи.

Список літератури:

1. Нова українська школа. Концептуальні засади реформування середньої школи. URL: <https://www.kmu.gov.ua/storage/app/media/reforms/ukrainska-shkola-compressed.pdf> (дата звернення: 24.11.2019).
2. Нова українська школа : poradnyk dla vchytelia / za заг. ред. Н.М. Бібік. Київ : Літера ЛТД, 2018. 160 с.
3. Стельмахович М.Г. Застосування ідей української етнопедагогіки в роботі вчителя початкових класів. *Початкова школа*. 1994. № 2. С. 4–7.
4. Стельмахович М.Г. Народна педагогіка. Київ : Радянська школа, 1985. 312 с.
5. Стельмахович М.Г. Принципи виховання молодших школярів. *Початкова школа*. 1994. № 11. С. 4–6.
6. Стельмахович М.Г. Українська етнопедагогіка. *Початкова школа*. 1989. № 6. С. 11–17.
7. Стельмахович М.Г. Українська національна школа і народна педагогіка. *Початкова школа*. 1992. № 7–8. С. 3–5.
8. Стельмахович М.Г. Українська родинна педагогіка. Київ : ІСДО, 1996. 288 с.

References:

1. Gryschenko, M. (ed.) (2016). Nova ukrainska shkola. Kontseptualni zasady reformuvannya serednoi shkoly [New Ukrainian School. Conceptual principles of secondary school reform]. Available at: <https://www.kmu.gov.ua/storage/app/media/reforms/ukrainska-shkola-compressed.pdf> (accessed 24 November 2019).
2. Bibik, M. (ed.) (2018). Nova ukrainska shkola: poradnyk dlia vchytelia [New Ukrainian School: Teacher Advisor]. Kyiv: Litera LTD. (in Ukrainian)
3. Stelmakhovych, M.H. (1994). Zastosuvannya idei ukrainskoi etnopedahohiky v roboti vchytelia pochatkovykh klasiv [The application of the ideas of Ukrainian ethnopedagogy in the work of elementary school teachers]. *Pochatkova shkola*, no. 2, pp. 4–7.
4. Stelmakhovych, M.H. (1985). Narodna pedahohika [Folk pedagogy]. Kyiv: Radianska shkola. (in Ukrainian)
5. Stelmakhovych, M.H. (1994). Pryntsypy vykhovannya molodshykh shkoliariv [Principles of education of pupils]. *Pochatkova shkola*, no. 11, pp. 4–6.
6. Stelmakhovych, M.H. (1989). Ukrainska etnopedahohika [Ukrainian ethnopedagogy]. *Pochatkova shkola*, no. 6, pp. 11–17.
7. Stelmakhovych, M.H. (1992). Ukrainska natsionalna shkola i narodna pedahohika [Ukrainian National School and Ethno-Pedagogy]. *Pochatkova shkola*, no. 7-8, pp. 3–5.
8. Stelmakhovych, M.H. (1996). Ukrainska rodynna pedahohika [Ukrainian family pedagogy]. Kyiv: ISDO. (in Ukrainian)

ФІЛОЛОГІЧНІ НАУКИ

DOI: <https://doi.org/10.32839/2304-5809/2019-12-76-29>

УДК 81`42(811.111)

Коломієць С.С., Дембіцька А.А.

Національний технічний університет України

«Київський політехнічний інститут імені Ігоря Сікорського»

ВІДТВОРЕННЯ СТРУКТУРНО-СЕМАНТИЧНИХ І ЛІНГВОСТИЛІСТИЧНИХ ОСОБЛИВОСТЕЙ БІНАРНИХ ТЕРМІНОЛОГІЧНИХ СЛОВОСПОЛУЧЕНЬ ЮРИДИЧНОГО ДИСКУРСУ У ПЕРЕКЛАДІ З АНГЛІЙСЬКОЇ НА УКРАЇНСЬКУ МОВУ

Анотація. В процесі нашого дослідження основна увага прикута до вивчення особливостей бінарних термінологічних словосполучень в юридичному дискурсі в тому числі у перекладацькому аспекті. Мета дослідження полягає у вивченні та аналізі особливостей відтворення структурно-семантичних та лінгвостилістичних особливостей англійськомовних бінарних термінів-словосполучень юридичного дискурсу в українському перекладі. В ході роботи ми виявили найбільш частотні типи бінарних словосполучень в межах юридичного дискурсу. Аналізуючи дані нашого дослідження, ми побачили, що досить часто при перекладі бінарних термінів-словосполучень юридичного дискурсу з англійської на українську мову використовуються калькування, адаптація, перестановка, вилучення та додавання, які позитивно впливають на збереження семантичного поля юридичного дискурсу. Варто відмітити, що найбільшою проблемою при перекладі все ж є багатозначність термінів-словосполучень та лексики, що використовується в їх складі, що змушує перекладачів попрацювати над чіткістю та логічністю відтворення інформації в україномовному перекладі.

Ключові слова: юридичний дискурс, термін, трансформаційний аналіз, бінарні термінологічні словосполучення, перекладознавчий аспект.

Kolomiets Svitlana, Dembitska Alina

National Technical University of Ukraine

"Igor Sikorsky Kyiv Institute"

REPRODUCTION OF STRUCTURAL, SEMANTIC AND LINGUOSTYLISTIC FEATURES OF BINARY TERMINOLOGICAL UNITS OF LEGAL DISCOURSE IN UKRAINIAN TRANSLATION

Summary. The English language has come a long and thorny path of formation and as a result it has a fairly significant vocabulary that is rich in phrases and phraseological units. In the course of our research, the main focus is on the study of the features of binary terminological units in legal discourse. The topicality is presented by the changes in the society over the last decades. Any legal activity is inextricably linked with the interpretation of laws, and therefore with the terminology of legal discourse, so binary terminological units are widely used in modern legal practice. The object of the study is binary terminological units in legal discourse. The subject of the study is ways of reproducing the structural-semantic and linguostylistic features of binary terminological units of legal discourse in Ukrainian translation. We analysed the structural-semantic and linguostylistic features of binary terminological units in English legal discourse and ways of their translation in Ukrainian. In English legal discourse, binary terminological units are often used; they are semantic integral combinations of two words connected by a preposition or a non-adverbial way. In the course of our work, we have identified the most frequent types of binary units within legal discourse. Besides, we determined the most commonly used translation transformations in the translation of binary terminological units of legal discourse from English into Ukrainian. They are calculations, adaptations, deletions and additions. In addition, it is advisable to use transcoding, modulation, grammatical substitution, which also have a positive effect on the preservation of the semantic field of legal discourse. It should be noted that the biggest problem with translation is the ambiguity of the terminological units and vocabulary used in their composition, which forces translators to work on the clarity and logic of reproduction of information in translation. So, terminology of legal discourse in English is rather extensive and interesting topic for research. The presence of terminological units makes it unique and extremely rich.

Keywords: legal discourse, transformational analysis, binary terminological units, translation-related aspect.

Постановка проблеми. Бінарні термінологічні словосполучення юридичного дискурсу є досить розповсюдженими, тому термінологія юридичного дискурсу потребує подальшого опрацювання. Це спричинено змінами в суспільстві протягом останніх десятиліть. Замість колишніх принципів тоталітарного соціалізму утвердились загальнолюдські цінності, відбулися інновації в мові в цілому і зокрема в мові права. Будь-яка правова діяльність нерозривно пов'язана з тлумаченням законів і нормативних актів, а отже і тер-

міносистеми юридичного дискурсу, тому бінарні термінологічні словосполучення знаходять широке застосування в сучасній правовій практиці.

Аналіз останніх досліджень. Варто наголосити, що терміни юридичного дискурсу активно вивчалися як лінгвістами, так і юристами, зокрема М.В. Боровкова, В.Д. Карташев, А.К. Соболева, Д. Стоун, Ю.Г. Ткаченко, Т. Фівег, А.Ф. Черданцев, М.А. Ширинкіна. Разом з тим, в дослідженні юридичного дискурсу є багато невирішених питань, а результати недостатньо

узагальнені та систематизовані. Відповідно до цього ми вважаємо за доцільне вивчати особливості перекладу бінарних термінологічних словосполучень юридичного дискурсу та визначати ступінь збереження їх значення при передачі з англійської мови на українську.

Виділення не вирішених раніше частин загальної проблеми. До вісімдесятих років двадцятого століття дослідники вважали термінами, перш за все, однослівні одиниці, в той час як словосполучення, як правило, ігнорувались. Тому в теорії перекладу, яка почала розвиватися ще в першій половині минулого століття, в основному досліджувались монологічні терміни, а терміни-словосполучення та особливості їх перекладу виявились недостатньо дослідженими.

Мета статті. Головною метою цієї роботи є вивчити та проаналізувати особливості відтворення структурно-семантичних та лінгвістичних особливостей англійських бінарних термінологічних словосполучень юридичного дискурсу в українському перекладі.

Виклад основного матеріалу. Юридичний дискурс належить до статусно-орієнтованого або інституційного спілкування, в якому «комуніканти реалізують себе лише в обмеженому наборі рольових характеристик, виступаючи представниками певних груп людей» [3, с. 291]. Розподіл рольових характеристик означає, що за кожним виконавцем ролі строго закріплені певні функції, ці функції обмежені внутрішніми нормами даного дискурсу, закріплені в сценаріях поведінки і законодавством. В юридичному дискурсі взаємодіють професійні і непрофесійні учасники, тобто безпосередні представники інституту правосуддя наділені відповідними правами, і громадяни, яким на певний час присвоюється певний статус або рольова характеристика: свідок, позивач, експерт, присяжні. Професійні учасники дискурсу повинні володіти спеціальними інституційними знаннями, які передбачають здатність оперування інформацією, нормами та лінгвістичними знаками.

Зауважимо критерії, які висувають юристи при розгляді питання про характерні ознаки юридичного терміну. Звернемося до фундаментального дослідження «Юридична термінологія: формування і склад» С.П. Хижняка, в якому дається класифікація ознак-вимог, висунутих до терміну юристами. На думку автора, термін повинен бути:

- єдиним, тобто вживатися в даному законі чи іншому нормативному акті в одному і тому ж сенсі, бути однозначним у межах однієї системи;
- загальноновизнаним, а не винайденим законодавцем тільки для даного випадку, неприпустимо використання терміна в якомусь особливому значенні;
- стабільним, тобто сенс і значення терміна не повинні змінюватися в залежності від контексту;
- логічно пов'язаним з іншими термінами даної системи;
- співвіднесеним з професійною сферою вживання [4, с. 68].

Терміни-словосполучення, що виражають єдині цілісні поняття, мають різний ступінь смислової роздільності, в цілому, в порівнянні з вільними словосполученнями загальнолітературної мови, вони більш стійкі за своєю лексико-семантичною організацією. Їх можна віднести до

числа лексичних словосполучень, характерною особливістю яких є те, що місце одного з компонентів заповнюється не будь-яким словом відповідної категорії, а лише деякими, що утворюють певну семантичну групу.

В соціальній практиці юридичний дискурс підлягає внутрішній диференціації. Дж.М. Конлі та В.М. О'бар – автори дослідження з етнографії юридичного дискурсу в англо-американському культурному континуумі, виділяють наступні типи юридичного дискурсу:

1) письмовий дискурс суддів, юристів і вчених про закон і правову доктрину;

2) усне мовлення в правових установах.

Перший тип, що позначається ними як офіційний дискурс права, використовується як прецедент і має принципове значення для розвитку і деталізації правової доктрини. Другий тип не може фіксуватися з великою точністю і відрізняється від першого деякою уривчастістю і фрагментарністю. Однак їх об'єднує звернення до таких понять, як справедливість, рівність, правосуддя [2, с. 2–3].

Бінарні термінологічні словосполучення юридичного дискурсу найчастіше знаходяться в таких синтаксичних типах, як А + N (у Н. в. однини), «А + N (у Н.в. множини)», «N (у Н.в.) + N (у Р.в. без прийменника)», «N (у Н.в.) + N (з прийменником)».

Як зазначає В.Н. Комісаров, найбільшою проблемою при перекладі все ж є порядок слів (45%), котрий змушує перекладачів попрацювати над чіткістю та логічністю відтворення інформації в україномовному перекладі. На другому місці знаходиться проблема перекладу, котра пов'язана із лексико-граматичними конструкціями (25%), адже граматики та лексики української і англійської мови значно різняться, що власне викликають труднощі в перекладі. Окрім цього, наявність еквівалента (20%) — це також часта проблема, особливо, коли мова йде про соціокультурний компонент і відсутність такого терміну в терміносистемі кримінального права української мови. Інші труднощі займають лише 5% [5, с. 67].

Л.О. Андрієнко висуває такі вимоги до перекладу юридичного документа:

1. Зміст тексту оригіналу необхідно передати точно і зрозуміло, запобігаючи його викривленню;
2. Тексту перекладу необхідно надати природної для мови перекладу форми висловлювання. Не варто дотримуватися того порядку слів, який організує речення мови оригіналу. При перекладі часто змінюють місця члени речення, додають або випускають деякі слова для уточнення змісту оригіналу;
3. Перекладач зобов'язаний знаходити адекватний переклад термінів, скорочень і символів, які становлять значний відсоток лексики юридичних документів [1, с. 18].

Оскільки адекватність та еквівалентність перекладу юридичних багатозначних термінів залежить від контексту, при перекладі юридичних документів необхідно володіти відповідними знаннями в області юриспруденції для належного і відповідного розуміння контексту. Проілюструємо вищезазначене прикладами з власного дослідження 357 бінарних термінів-словосполучень відібраних з письмового дискурсу суддів, юристів про закон і правову доктрину, мови суд-

дів, виступів адвокатів, мовлення в правових установах та текстів юридичних документів і їхніх відповідні переклади українською мовою:

1) *The former do not pay the client any interest, and the latter are frequently provided without an explanatory policy, but rather presented as an additional cost in the loan agreement.*

Перші не приносять позичальникам ніяких відсотків, а другі нерідко надаються без будь-яких пояснень і просто включаються в договір позики як додаткові витрати.

2) *In this case, the home owner can switch to a fixed-rate loan agreement and escape the higher rates that he or she might experience in the future.*

У цьому випадку власник будинку може переформувати кредитний договір під фіксований відсоток, щоб убезпечити себе від майбутнього підвищення виплат по кредиту.

В даних прикладах ми бачимо, що словосполучення «loan agreement» може перекладатися як «договір позики» і як «договір кредиту». Українське законодавство розрізняє поняття позики і кредиту по предмету договору. Неможливо перевести дане словосполучення, не володіючи відповідними спеціальними знаннями, зокрема в області договірної права.

Значні труднощі у відтворенні бінарних терміносполучень пов'язані із хибними друзями перекладача. Як відомо, хибні друзі перекладача можуть стати джерелом неточностей і помилок. Наприклад, серед юридичних термінів-словосполучень ми виявили наступні:

- *residential qualification* – ценз осілості;
- *club law* – право сильного, «кулачне право»;
- *social minority* – національна меншина;
- *court reporter* – секретар суду;
- No court reporter, no transcripts.*

Немає судового секретаря, немає протоколів.

В ході нашого дослідження ми виявили, що при перекладі бінарних термінологічних словосполучень юридичного дискурсу найбільш розповсюдженим способом перекладу є калькування – спосіб перекладу термінів, коли морфеми чи лексеми перекладаються відповідними елементами мови перекладу. Калькування використовується у більшій кількості розглянутих випадків:

- *taking life* – позбавлення життя;
- *legal nature* – правовий статус;
- *-serving a sentence* – виконання вироку;
- *competent court* – компетентний суд;
- *legal appraisal* – правова експертиза;
- *propaganda for war* – пропаганда війни.

The guarantee shall remain effective until the advance payment has been repaid, but the amount of the guarantee shall be progressively reduced by the amounts repaid by the Contractor. – Гарантія повинна залишатися в силі до відшкодування авансового платежу, а сума гарантії повинна прогресивно скорочуватися на суми, відшкодовані Підрядником.

Превага такого прийому – простота, стилістичність і співвіднесеність з оригіналом.

Перекладацька трансформація транскодування поєднує в собі:

- транскрибування: *arbitrage clerk* – арбітражний клерк, *force majeure* – форс мажор;
- транслітерацію: *patent document* – патентний документ;

– змішане транскодування (у випадках, коли елементи транскрибування змішуються з елементами транслітерації): *Codex Justinianus* – Кодекс Юстиніана;

– адаптивне транскодування (у випадках, коли термін адаптується до структурних особливостей мови перекладу): *negative resolution* – негативна резолюція, *criminal codex* – кримінальний кодекс, *administrative implementation* – адміністративна імплементація.

Ще одним способом перекладу лексики юридичного дискурсу слугують лексико-семантичні заміни, а саме конкретизація, генералізація та модуляція. Поширеність прийомів генералізації і конкретизації при перекладі з англійської на українську мову пояснюється великою кількістю в англійській мові слів з широкою семантикою, яким немає прямого відповідника в українській.

1) Конкретизація: *disorderly offence* – порушення громадського порядку, *period of prescription* – термін позовної давності.

2) Генералізація: *reference tribunal* – арбітраж, *grantee of licence* – ліцензіат, *magistrate trior* – суддя.

3) Модуляція: *void patent* – патент, що втратив силу, *bill of indictment* – обвинувальний висновок.

Окремо варто виділити прийом описового перекладу (експлікації), коли термінологічне словосполучення в юридичному дискурсі було замінено на багатослівну номінативну конструкцію, що дозволяє адекватно передати його зміст:

- *suspected offender* – особа, яку підозрюють у скоєнні злочину;
- *welfare facilities* – установи, що займаються питаннями соціального забезпечення;
- *injured party* – сторона, що зазнала збитків.

Вважаємо за доцільне проаналізувати декілька прикладів юридичного дискурсу та визначити особливості їх відтворення мовою перекладу, звертаючи особливу увагу на граматичні трансформації. Варто зауважити, що нижченаведені лексеми досить широко та часто використовуються в юридичному дискурсі англійської мови і тому ми зупинилися на аналізі їх перекладу:

– "The term "asylum seeker" refers to a migrant who seeks international protection".

«Термін «шукач притулку» застосовується до мігранта, який шукає міжнародного захисту».

Наведений приклад показує вживання словосполучення "asylum seeker", яке є досить звичним у юридичних документах. Звертаючи увагу на характеристику перекладу, спостерігаємо використання перестановки.

Відповідно до проведеного аналізу на рисунку 1 ми проілюстрували частоту відтворення перекладацьких трансформацій.

У підсумку зазначимо, що в юридичному дискурсі англійської мови досить часто використовуються бінарні термінологічні словосполучення, які являють собою семантичні цілісні поєднання двох слів, пов'язаних за допомогою прийменника або безприйменниковим способом. Вони служать засобом номінації, позначаючи предмет, явище, процес, якість. Найбільш частотними моделями в межах юридичного дискурсу є такі синтаксичні типи, як А + N (у Н. в. однини), «А + N (у Н. в. множини)», «N (у Н. в.) + N (у Р. в. без прийменника)», «N (у Н. в.) + N (з прийменником)». Найбільш



Рис. 1. Аналіз мовних трансформацій для відтворення структурно-семантичних та лінгвостилістичних особливостей англословосполучень юридичного дискурсу в українському перекладі

уживаними при перекладі бінарних термінів-словосполучень юридичного дискурсу з англійської на українську мову є калькування, адаптація, перестановка, вилучення та додавання.

Висновки і пропозиції. У сукупності з екстралінгвістичними факторами юридичний дискурс може розглядатися як елемент соціального життя, повністю породжений і регульований соціальною дійсністю, що приводить до соціально значущих наслідків.

Ми дослідили та опрацювали 357 бінарних термінів словосполучень в мові суддів, текстах договорів, правових актах та судових рішеннях. Варто відмітити, що у юридичному дискурсі англійської мови досить часто використовуються бінарні термінологічні словосполучення, які являють собою семантичні цілісні поєднання двох слів, пов'язаних за допомогою прийменника або безприйменниковим способом. Найбільш частотними моделями в межах юридичного дискурсу є такі синтаксичні типи, як A + N (у Н. в. однини), «A + N (у Н.в. множини)», «N (у Н.в.) + N (у Р.в. без прийменника)», «N (у Н.в.) + N (з прийменником)».

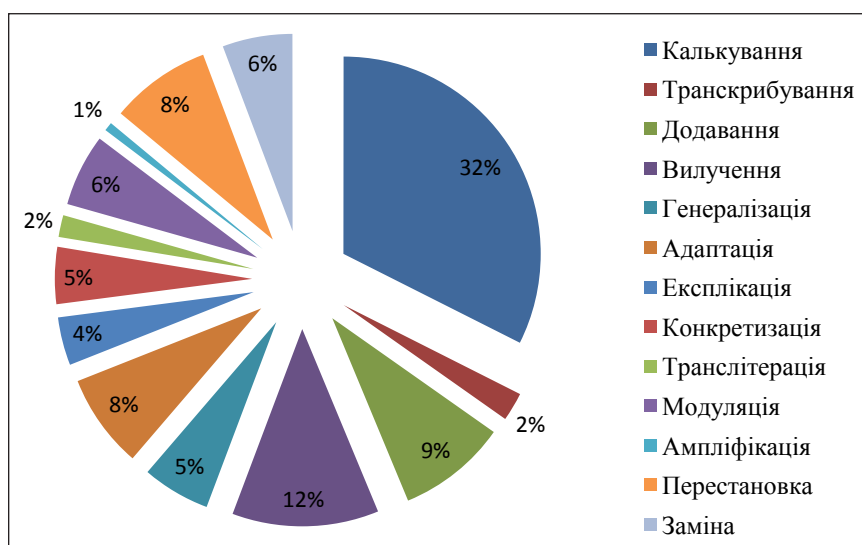
Досить часто при перекладі бінарних термінів-словосполучень юридичного дискурсу з англійської на українську мову використовуються калькуван-

ня, адаптація, перестановка, вилучення та додавання. Проте, під час використання вищезгаданих трансформацій бінарні словосполучення англійської мови в юридичному дискурсі все ж зберігають своє значення. Крім того, доцільно використовувати транскодування, модуляцію, граматичну заміну, які також позитивно впливають на збереження семантичного поля юридичного дискурсу.

Аналізуючи дані нашого дослідження, ми побачили, що найбільшою проблемою при перекладі все ж є багатозначність термінів-словосполучень та лексики, що використовується в їх складі, що змушує перекладачів попрацювати над чіткістю та логічністю відтворення інформації в україномовному перекладі. Також варто відмітити проблеми, пов'язані із контекстуальною залежністю перекладу та пошуком еквівалента.

Таким чином, терміносистема юридичного дискурсу англійської мови є досить розгалуженою та цікавою темою для дослідження. Наявність словосполучень робить її унікальною та надзвичайно багатого. Тому, плануємо і надалі працювати в дискурсі цього дослідження і прагнемо розкривати інші лексико-граматичні особливості термінів-словосполучень та демонструвати їх перетворення під час перекладу на українську мову.

Список літератури:

1. Арнольд И.В. Лексикология современного английского языка. Наука, 2012. № 2. 376 с.
2. Артикуца Н.В. Основы вчення про юридичний термін і юридичну термінологію. Українська термінологія і сучасність. Київ: КНЕУ, 2005. 89 с.
3. Аутюнова Н.Д. Дискурс. Лингвистический энциклопедический словарь. 1990. С. 137–173.
4. Мордовцев А.Ю. Природа права в пространстве культуры. URL: <http://metodologlab.narod.ru/pravo/st1.htm>
5. Fairclough N. Language and Power. L.; N.-Y.: Longman Group UK Limited, 1989.

References:

1. Arnold, I.V. (2012). Leksikologiya sovremennogo anglijskogo yazyka [Lexicology of modern English]. Nauka, vol. 2, 376 p.
2. Artikuca, N.V. (2005). Osnovi vchennya pro yuridichnij termin i yuridichnu terminologiyu. Ukrayinska terminologiya i suchasnist [Fundamentals of the doctrine of legal term and legal terminology]. Kyiv: KNEU, 89 p.
3. Autyunova, N.D. (1990). Diskurs. Lingvisticheskij enciklopedicheskij slovar [Discourse. Linguistic Encyclopedic Dictionary].
4. Mordovcev, A.U. Priroda prava v prostranstve kultury [The nature of law in the space of culture]. URL: <http://metodologlab.narod.ru/pravo/st1.htm>
5. Fairclough, N. Language and Power. L.; N.-Y.: Longman Group UK Limited, 1989.

UNIFICATION AND SEPARATION OF THE AMERICANS
IN THE INAUGURAL SPEECHES OF B. OBAMA AND D. TRUMP

Summary. This article analyzes nomination of power relations representing unity and division of the nation in 2013 B. Obama's and 2017 D. Trump's inaugurals with the application of the conceptual relations for force. This paper draws on relations of attraction, enablement / disablement and blockage. It has been established that the idea of uniting the nation is transmitted by nominative units with the semantics of attraction. Both inaugurals split the nation into two classes: the upper and the lower. The meaning of the verbs that denote attaining success evokes the enablement of prosperity for the upper class, while verbs meaning opportunity loss trigger the disablement of lower class thriving. Verbs with the meaning of protection activate blockage relations underlying the presentation of the success of the upper class and supporting the opportunity loss of the lower class.

Keywords: power relations, inaugural, uniting the nation, dividing the nation, Barack Obama, Donald Trump.

Розум Д.В.

Ніжинський державний університет імені Миколи Гоголя

ОБ'ЄДНАННЯ ТА РОЗ'ЄДНАННЯ АМЕРИКАНЦІВ
В ІНАВГУРАЦІЙНИХ ПРОМОВАХ Б. ОБАМИ ТА Д. ТРАМПА

Анотація. У статті проаналізовано мовні одиниці, які активують відношення сили, що ілюструють об'єднання та роз'єднання нації в інавгураційних промовах американських президентів Обами і Трампа. Для проведення дослідження застосовано апарат силових відношень, які включають притягання, забезпечення / позбавлення можливості і перешкоду. Визначено, що інавгураційні промови за своїм змістом належать до епідейктичного красномовства, оскільки їм властиві типові для цього виду промов якості, такі як церемоніальність, звернення до минулих, теперішніх та майбутніх подій та високий літературний стиль виголошення. Встановлено, що в обох промовах президенти звертаються до ідей об'єднання та роз'єднання нації. Головною метою об'єднання нації є показати американців як «Народ», тобто єдине ціле. Мовні одиниці, що позначають об'єднання нації, пов'язані з відношеннями притягання: єдність виражена іменниками та прийменниками, що відсилають до Америки та виступають джерелом притягання. Одиниці на позначення нації вказують на ціль відношень притягання. Визначено, що Обама застосовує більш семантично яскраві дієслова, щоб проілюструвати об'єднання нації, ніж Трамп. Той факт, що обидва президенти звертаються до ідей роз'єднання нації, пояснюється епідейктичним характером інавгураційних промов, який виявляється у констатуванні протирічних факторів навколишньої дійсності. В обох інавгураційних промовах Америка розділена на два класи: вищий і нижчий. Значення дієслів, які називають здобуття успіху, пов'язане із забезпеченням можливості для вищого класу, в той час як дієслова на позначення втрати можливості ілюструють протилежні силові відношення, властиві нижчому класу. Дієслова зі значенням захисту активують відношення перешкоди, що уможливають успіх для вищого класу та посилюють його відсутність для нижчого. Доведено, що для Трампа ідея роз'єднання нації носить більш вагомий характер, ніж для Обами, оскільки у його промові контраст між вищим і нижчим класом американського суспільства представлений більшою кількістю прикладів, а також семантично сильнішими мовними одиницями.

Ключові слова: відношення сили, інавгураційна промова, об'єднання нації, роз'єднання нації, Барак Обама, Дональд Трамп.

Problem setting. Political discourse is known to reveal its significant importance in our life due to the strong appeal to the audience so as to motivate people to act, to persuade them of correctness of the speaker's beliefs and ideas [11, p. 2408]. The inaugural as a kind of political discourse seeks to impose the president's political values and principles on the people. Every American president intends to persuade the addressee that he is fit for the position he takes, and that new political course will be more successful than the previous one [11, p. 2408].

The **topicality** of this study lies in distinguishing the effective means of persuading the people of the speaker's suitability for presidency, since persuasion first and foremost influences our mind evoking particular thoughts [14]. Therefore without the proper understanding of the mechanisms of our mind's work it is impossible to make an effective appeal to the audience. It is cognitive linguistics that explains the processes of human perception and thinking with the help of image

schema apparatus, i.e. patterns stemming from the bodily experience of interaction with the surrounding reality [9, p. 19]. In their inaugurals, presidents rely on power relations represented by image schemas rendering the speaker's perception of the world and embodying the power relations evoked by lexical units in a speech. In a broader sense, the semantics of linguistic units reflects the actual intentions of the president and help us to understand his intentions.

Selection of the recently unsolved areas of the problem. It has been found, that there are relatively few studies of the American political discourse in general and inaugurals in particular. Considering the significant role American political oratory plays in the life of entire world, the necessity to analyze its means of persuasion is obvious. Conceptual relations for force help to reveal the patterns of the inaugurals and thus offer the deep understanding of the key ideas American presidents want to persuade the audience of.

Literature review. Significant for this article are the original cognitive linguistic studies by M. Johnson [9], L. Talmy [17] and G. Lakoff [10] who laid the basis of the cognitive approach to linguistics. Image schemas and their role in our understanding and reasoning were explored by C. Forceville [4], B. Hampe [7] and P. Gärdenfors [5], who rethought and enriched the original definition of image schemata suggested by M. Johnson [9]. Peculiarities of American inaugurals as a kind of rhetorical addresses were put forward by K. Campbell and K. Jamieson [2; 3], D. Graham [6], L. Italiano [8], M. Ngai [13] and F. Liu [11]. We base our analysis on cognitive approach to studying inaugurals offered by S. Potapenko [16].

Task setting. This paper's main task is to single out lexical patterns of power relations that embody uniting and dividing the nation in Obama's and Trump's inaugurals.

Main body. According to K. Campbell and K. Jamieson, the inaugural belongs to epideictic oratory [2, p. 396]. Aristotle viewed the epideictic address as a form of rhetorical address enunciated on ceremonial occasions, which appeals to an audience that, in its turn, evaluates the rhetor's skill [1, p. 2–4], recalls the past and speculates about the future while focusing on the present [1, p. 18–20], employs a noble, dignified and literary style [1, p. 15] and amplifies or rehearses admitted facts [1, p. 27]. Based on this definition the structure of inaugurals includes the so-called moves [11, p. 2409], i.e. parts of the text, written or spoken, which achieve a particular purpose within the speech [11, p. 2409].

Inaugurals are structured into the following moves: reconstituting “the People”, rehearsing traditional values, enunciating political principles, enacting the presidency and fulfilling epideictic requirements [2, p. 396; 11, p. 2409]. Reconstituting “the People” move results in uniting the nation for the sake of ratifying the ascent to power [2, p. 396]. Being opposite to uniting the nation, dividing it embodies epideictic nature of the inaugurals, where resonant and controversial ideas rehearse admitted facts [2, p. 404] of the society split into the upper and lower classes. However, in Obama's and Trump's addresses, dividing the nation is subordinated to the idea of American unity, for they emphasize the necessity to form a new, stronger consolidation under their presidency.

Both uniting and dividing the nation moves are represented in Obama's and Trump's inaugurals by the linguistic units that express power relations stemming from force image schemas of attraction, enablement, disablement and blockage which consist of a source, a target and of a direction (vector) of an action [9, p. 42].

Uniting the nation is the main point of the beginning of the presidents' inaugurals.

Uniting the nation is evoked by the verbs with the semantics of bringing together resting on attraction relations. ATTRACTION represents a goal following the source [9, p. 47]. The source is represented by pronouns *we* and *our* and the adverb *together*. In President Obama's address, the object *the nation* stands for the target of attraction. In Trump's speech, the target of attraction is expressed by two levels: the level of the nation and the level of the establishment, denoted by the pronoun *we*, cf.

(1) *Each time we gather to inaugurate a President we bear witness to the enduring strength of our Constitution. We affirm the promise of our democracy. We recall that what binds this nation together is not the colors of our skin or the tenets of our faith or the origins of our names* (Obama [15]).

(2) *We, the citizens of America, are now joined in a great national effort to rebuild our country and to restore its promise for all of our people* (Trump [18]).

In the cited utterances from both presidents' inaugurals, uniting the nation is expressed by the predicates *gather*, *binds* and *are joined* that share the common meaning of putting together [12] and represent the vector of attraction relations. However, the predicate *binds* in Obama's inaugural expresses a greater degree of attraction, as *to bind* means to tie together [12], while *to gather* and *to join* in Trump's address stand for bringing together [12] being weaker in meaning.

Unity as the source and establishment as the target of attraction relations are expressed by the pronoun *we* in the next utterance from Trump's address:

(3) *Every four years, we gather on these steps to carry out the orderly and peaceful transfer of power, and we are grateful to President Obama and First Lady Michelle Obama for their gracious aid throughout this transition* (Trump [18]).

The position of the predicate *gather* that represents the vector of attraction relations, used in this utterance from Trump's address, differs from the Obama's (1) utterance. Obama starts uniting the nation with this predicate, and Trump uses *gather* to assemble the establishment at the end of the uniting move.

Dividing the nation shows the split of the Americans into two different entities opposed to each other: the upper and the lower classes.

The prosperity of the upper class is expressed by units with the meaning of success that activate the relation of enablement. ENABLEMENT is characterized by the presence of some inner force vector and the absence of any barriers and restraints for moving [9, p. 47].

The misery of the lower class is denoted by the verbs with the meaning of success absence that evoke the DISABLEMENT image schemas and by the units that denote *obstacles to success* based on the BLOCKAGE relations. DISABLEMENT reflects the inability to act [9, p. 47], and BLOCKAGE is formed by the vector of power, which stops or changes the trajectory of movement as a result of collision with a restraint [9, p. 45].

The opposition between the upper and lower classes is presented by the adversative conjunctions *but* and *while*.

The upper class is named by the units referring to small amount of people (*the small group*, *few*), to high society (*Washington*, *politicians*, *the establishment*), and the deictic units *they* and *their*. The lower class is verbalized by the units denoting a big amount of people (*many*), ordinary people (*the people*, *the citizens*, *struggling families*), and by the deictic unit *your*.

The privileged position of the upper class and the deprived status of the lower class are underlined by contrast between the linguistic units that express success and activate enablement and those that name the absence of success and thus point

to disablement. Words and word combinations that name the upper class represent it as a source and a target of enablement, as well as a disablement source affecting the lower class, cf.

(4) *For too long, a small group in our nation's Capital has reaped the rewards of government while the people have borne the cost. Washington flourished – but the people did not share in its wealth. Their victories have not been your victories; their triumphs have not been your triumphs; and while they celebrated in our nation's capital, there was little to celebrate for struggling families all across our land.* (Trump [18]).

(5) *For we remember the lessons of our past, when twilight years were spent in poverty and parents of a child with a disability had nowhere to turn* (Obama [15]).

In the utterance from Obama's inaugural, the idea of the upper class prosperity is named by the subject *victory* and the predicate *has reaped* that express the meaning "to own something, be the owner" [12]; and by the subject *triumph* that means success: "to develop successfully, to honor success" [12] as well as the predicates *flourished* and *celebrated*. The idea of the lower class distress is represented by the predicative groups *have borne the cost, did not share wealth, was little to celebrate, spent in poverty* in Trump's inaugural, and by the attribute *with a disability* in Obama's address. These linguistic units mean misery and denote the vector of disablement relations for the lower class.

In Trump's inaugural, the dominating position of the upper class and the humiliating status of the lower class are strengthened by the predicates that express an obstacle to success for the lower class and support of success for the upper class. These units activate the blockage image schema. The upper class represents the source of blockage aimed at the lower class:

(6) *Politicians prospered – but the jobs left, and the factories closed* (Trump [18]).

In the cited paragraph from Trump's inaugural, the predicates *left* and *closed* express the shared meaning of blocking [12], since in this context, they refer to hampering employment for the lower class, and embodying the vector of blockage relations.

The support of the upper class' success is denoted by the predicates referring to *protection* evoking blockage relations:

(7) *The establishment protected itself, but not the citizens of our country* (Trump [18]).

References:

1. Aristotle (2004). *Rhetoric* / translated by W.R. Roberts. Dover: Dover Publications.
2. Campbell, K.K., & Jamieson, K.H. (1985). Inaugurating the Presidency. *Presidential Studies Quarterly*. Vol. 15, no. 2, pp. 394–411.
3. Campbell, K.K., & Jamieson, K.H. (2008). *Presidents Creating the Presidency. Deeds Done in Words*. Chicago: University of Chicago Press.
4. Forceville, C. (2017). From image schema to metaphor and discourse: The FORCE schemas in animation films *Metaphor: Embodied Cognition and Discourse*, pp. 239–256.
5. Gärdenfors, P. (2007). Cognitive Semantics and Image Schemas with Embodied Forces. *Embodiment in Cognition and Culture*. Lund: John Benjamins Publishing Company, pp. 57–76.
6. Graham, D.A. (2017). 'America First': Donald Trump's Populist Inaugural Address. *The Atlantic*. Available at: <https://www.theatlantic.com/politics/archive/2017/01/trump-inaugural-speech-analysis/513956/> (accessed: 22 November 2019).
7. Hampe, B. (2005). Image Schemas in Cognitive Linguistics. *From Perception to Meaning*. Erfurt: Erfurt University Press, pp. 1–13.
8. Italiano, L. (2017). Trump's inauguration speech was really, really short. *New York Post*. Available at: <https://nypost.com/2017/01/20/trumps-inauguration-speech-was-really-really-short/> (accessed: 22 November 2019).

In the utterance from Trump's speech, given above, the predicate *protected* names blockage relations stopping the undesirable forces and empowering success enablement for the upper class.

In Obama's inaugural, linguistic units denoting success enablement for the upper class form an opposition with the units referring to the opportunity disablement for the lower class. This opposition becomes the source of distress for the whole country:

(8) *For we, the people, understand that our country cannot succeed when a shrinking few do very well and a growing many barely make it* (Obama [15]).

In this utterance from Obama's address, the success enablement for the upper class is expressed by the predicative group *do very well*, while prosperity disablement for the lower class is represented by the predicative group *barely make it*. The predicate *cannot succeed* triggers opportunity disablement for the country.

Conclusions. In Obama's and Trump's inaugurals the nation's unity is expressed by linguistic units with the meaning of "putting the items together" that rest on attraction relations. In both addresses, unity is named by nouns and pronouns referring to America serving as a source of attraction. The nation's division into upper and lower classes is represented by the enablement-disablement opposition that rests upon two contrasting relations: enablement, that expresses the ability to act, and disablement, showing the inability to act. The high position of the upper class, depicted by the units with the semantics of small amount of people, is expressed by verbs denoting bringing success which rests on prosperity enablement. The miserable state of the lower class, named by the units with the semantics denoting big amount of people, is represented by the predicates with the meaning of the loss of opportunity triggering the disablement relations. The lexical units with the semantics of protection evoke blockage relations underlying the presentation of the success of the upper class. Units denoting obstacles to the advancement refer to the blockage relations. **Perspectives for the further study** include the complex analysis of both presidents' inaugurals and comparison of their power relations models in order to present what ideas Obama and Trump voice and how these ideas are named. Similar analysis can be applied for other presidents' inaugurals not only in America, but also in different countries. In this way, the cross-cultural comparison of political speaking can be conducted.

9. Johnson, M. (1987). *The Body in the Mind: The Bodily Basis of Meaning, Imagination, and Reason*. Chicago; L.: The University of Chicago Press.
10. Lakoff, G. (1987). *Women, Fire, and Dangerous Things: What Categories Reveal about the Mind*. Chicago: University of Chicago Press.
11. Liu, F. (2012). Genre Analysis of American Presidential Inauguration Speech. *Theory and Practice in Language Studies*. Vol. 2, no. 11, pp. 2407–2411.
12. MW: Merriam-Webster Online: Dictionary and Thesaurus. Available at: <https://www.merriam-webster.com/> (accessed: 22 November 2019).
13. Ngai, M. (2017). Donald Trump Inaugural Speech Analysis Linked to Politics and the English Language. *Academia*. Available at: https://www.academia.edu/35898723/Donald_Trump_Inaugural_Speech_Analysis_Linked_to_Politics_and_the_English_Language_-_Orwell (accessed: 22 November 2019).
14. O'Keefe, D. (2007). Persuasion. *Encyclopedia of rhetoric*. Oxford: Oxford University Press, pp. 595–603.
15. Obama, B. (2013). Inaugural Address / online by G. Peters and J.T. Woolley. Available at: <https://www.presidency.ucsb.edu/documents/inaugural-address-15> (accessed: 22 November 2019).
16. Potapenko, S. (2016). Cognitive rhetoric of effect: energy flow as a means of persuasion in inaugurals. *Topics in Linguistics*. Vol. 17(2), pp. 12–25.
17. Talmy, L. (2000). Force dynamics in language and cognition. Concept structuring systems. *Language: The Journal of the Linguistic Society of America*. Vol. 78(3), pp. 576–578.
18. Trump, D.J. (2017). Inaugural Address / online by G. Peters and J.T. Woolley. Available at: <http://www.presidency.ucsb.edu/ws/index.php?pid=120000> (accessed: 22 November 2019).

DOI: <https://doi.org/10.32839/2304-5809/2019-12-76-31>

УДК 811.111

Ткачик О.В., Шеремета К.Б.

Національний технічний університет України
«Київський політехнічний інститут імені Ігоря Сікорського»

АМЕРИКАНСЬКА ДИТЯЧА ЛІТЕРАТУРА ЯК ДЖЕРЕЛО ФОРМУВАННЯ ГЕНДЕРНОЇ ІДЕНТИЧНОСТІ

Анотація. Стаття присвячена дослідженню лінгвістичних способів формування гендерної ідентичності в американській дитячій літературі XIX століття. Також розглядаються та розмежовуються поняття: «гендерна роль» та «гендерна ідентичність», «гендерні стереотипи», «андроцентричність» у лінгвістиці їх основні прояви та способи вираження. До того ж, застосовуючи методи корпусної лінгвістики, зокрема програму для підрахунку частотності використання слів – AntConc, здійснено аналіз гендерно-маркованої лексики та колокатів та кластерів, що з нею сполучається в текстах повісті Марка Твена «Пригоди Тома Соєра» українською та англійською мовами. Також встановлено особливості функціонування таких слів, що дало можливість описати гендерну ідентичність, гендерні стереотипи персонажів та окреслити представлені у творі гендерні ролі.

Ключові слова: гендер, гендерна роль, гендерна ідентичність, гендерно-маркована лексика, корпусна лінгвістика, американська дитяча література, Марк Твен.

Tkachyk Olena, Sheremeta Kateryna

National Technical University of Ukraine
Igor Sikorsky Kyiv Polytechnic Institute

AMERICAN CHILDREN'S LITERATURE AS A SOURCE OF GENDER IDENTITY FORMATION

Summary. The article is concerned with the study of linguistic ways of forming gender identity and gender roles and stereotypes in American children's literature of the nineteenth century where Children's literature is an extremely complex and multifaceted phenomenon that affects all areas of life of a child, shapes his or her outlook and understanding of the world around them. The concepts of gender role and gender identity, androcentricity, stereotypes in Linguistics, their main manifestations and ways of expression and interpretation in the language are also considered in the article. There is also included analysis of stereotypical representations of male and female characters in the selected text. Moreover, they are compared quantitatively by the number of tokens in English and Ukrainian texts. In addition, the use of corpus linguistics methods provides a convenient way to investigate language units in large corpora of the texts. In addition, having applied Corpus Linguistics methods including the program for calculating and counting the frequency or concordance of words usage – AntConc, the text of Mark Twain's story «The Adventures of Tom Sawyer» was analyzed in Ukrainian and English, and identified features of functioning of gender-marked lexis (nouns, pronouns, adjectives and verbs) which made it possible to describe gender and gender identity and outline the gender roles of characters that are represented in the work. The usage of Corpus Linguistics methods provides a convenient way to investigate language units in large corpora of texts. The information obtained from the Corpus analysis not only helps to formulate qualitatively new conclusions about the language, but also outlines such areas of research. Additionally, the main features of this program are described here. The analysis provided it possible to carry out the characteristics of the text by the usage of appropriate language. Also, the conducted research of clusters which are combined with the selected gender-marked lexis can help to find out the most frequent word combinations, clusters, collocations that are illustrated by tables and screenshots from selected program.

Keywords: gender, gender role, gender identity, gender-specific lexis, corpus linguistics, American children literature.

Постановка проблеми. Бажання висвітлити окремі аспекти формування та особливості відображення гендерної ідентичності змушує лінгвістів звернутися до нового матеріалу та використовувати нові методи дослідження. Саме корпусна лінгвістика і стає потужним і зручним засобом в отриманні точних і об'єктивних результатів. Використовуючи програму AntConc, було проаналізовано текст повісті Марка Твена «Пригоди Тома Соєра» українською та англійською мовами. Дослідження мовної представленості персонажів, а також їх мовленнєвої діяльності у творі здійснюється на основі їх гендерної приналежності.

Аналіз останніх досліджень і публікацій. Теоретичні питання гендеру та гендерної ідентичності були висвітлені такими науковцями як Ю.А. Алексеева, Г.Е. Крейдлін, М. Маєр-

чик, Л. Ставицька, Т.М. Мельник, Т.Ф. Осіпова, З.В. Шевченко та ін.

Також гендерній проблематиці в мовознавстві, гендерному підходу в аналізі мовних явищ присвячена велика кількість праць зарубіжних дослідників: М. Талбот, Ж. Лакан, Ю. Крістева, Р. Лакоф, Д. Камерон.

В науці існує декілька підходів щодо тлумачення понять «гендер» та «гендерна ідентичність», до того ж співвідношення цих понять із такими термінами як «стать», «рід», «класова приналежність», «фемінність», «маскулінність» є також неоднозначним.

Виділення невирішених раніше частин загальної проблеми. Характеристики гендерних ролей та засоби формування гендерної ідентичності у текстах американської дитячої літератури є малодослідженими у вітчизняній лінгвістиці.

Особливості відображення статей лінгвістичними засобами в першу чергу можна спостерігати, досліджуючи гендерно-марковану лексику.

Використання методів корпусної лінгвістики дозволяє зручним способом проводити дослідження одиниць мови у великих за об'ємом корпусах текстів. У тексті, як формі існування мови існує лише те, що передбачено системою мови, і корпусна лінгвістика розглядає текст як засіб виявлення специфіки функціонування мовних елементів. Це чітко окреслює дослідницьку програму корпусної лінгвістики, яка, будучи емпіричною дисципліною, покладається лише на реальне, живе використання мови, вивчає особливості продукування мови людиною, і цим суттєво відрізняється від методів, які спираються на штучно створені приклади чи інтроспекцію.

Дуже швидко, лише за декілька секунд, можна здійснити пошук у багатомільйонних масивах текстів (лінгвістичних корпусах), робити конкорданс (знаходити ключове слово в контексті) та отримувати дані про частоту використання слів, лексем, граматичних категорій, синтаксичних конструкцій, кількість повторів слова в контексті у різні хронологічні періоди, діставати інформацію про лексичну та граматичну сполучуваність та багато іншого. Створення емпіричної бази дослідження таким чином мінімізує зусилля і час на збирання даних.

Інформація, отримана в результаті корпусного аналізу, не тільки сприяє формулюванню якісно нових висновків про мову, але й окреслює такі напрями досліджень, які до появи корпусів не привертала особливої уваги науковців.

Корпусна лінгвістика дозволяє науковцям підтвердити або спростувати гіпотези щодо функціонування мови. Отримуючи результати в основному від «справжнього» мовного матеріалу, а не розраховуючи на мовну інтуїцію та інтроспекцію, корпусні дослідження дають можливість позбутися суб'єктивності дослідника і наблизитися до об'єктивного вивчення мови.

Лінгвісти Т. МакЕнері, Е. Вільсон, Р. Ксіао називають корпусну лінгвістику не окремою галуззю лінгвістики, а методологією дослідження мовного матеріалу [1, с. 1–6]. На противагу таким традиційним галузям лінгвістики, як фонетика, синтаксис, семантика чи граматики, кожна з яких досліджує окремий аспект мовної системи, корпусна лінгвістика не обмежується вивченням одного аспекту мовного використання, а може фокусуватися на одиницях будь-якого мовного рівня. Наприклад, лексичні чи синтаксичні явища можливо дослідити як із застосуванням корпусних методик, так і без них, тобто існують корпусні і некорпусні дослідження лексики і синтаксису.

Мета статті. Головною метою цього дослідження є окреслення значення основних понять гендерних досліджень, таких як гендерна ідентичність, гендерні ролі та гендерні стереотипи; встановлення особливостей функціонування лінгвістичних засобів формування гендерної ідентичності, гендерних ролей та гендерних стереотипів в американській дитячій літературі на матеріалі повісті Марка Твена «Пригоди Тома Сойера» англійською та українською мовами.

Виклад основного матеріалу. Трансформація акцентів сучасного життя в умовах глобалізації,

вплив західних тенденцій та актуалізація індивідуальних особливостей зумовили потребу чіткіше сфокусуватися на таких поняттях як «гендер» та «гендерна ідентичність». Ці поняття пронизують усі сфери життя і їх тлумачення також залежить від таких факторів як культурно-економічний розвиток країни, встановлені правила поведінки представників різної статі, їх морально-етичні обов'язки, способи одностатевої та міжстатевої взаємодії тощо.

Спочатку термін «гендер» використовувався в лінгвістиці для позначення граматичної категорії «рід». У соціальні дослідження термін «гендер» був введений, щоб замінити домінуюче у суспільних науках поняття статі. Ідея розрізнення біологічної та соціальної статі висловлювалася ще у 1935 р. Маргарет Мід (Margaret Mead) у книзі «Стать і темперамент у трьох примітивних суспільствах». Але термін увійшов у широкий вжиток у західній науці (у вітчизняній науці – в 1990-х рр.) завдяки працям американського вченого Роберта Джессі Столлера (Robert Jesse Stoller). Він виступив на конгресі психоаналітиків у Стокгольмі з доповіддю про поняття соціостатевої, або, як він назвав її, гендерної самосвідомості, поклавши початок вивченню процесів гендерної ідентифікації та гендерної соціалізації. Р. Столлер вперше розділив та дав своє тлумачення поняттям «стать» та «гендер». Його концепція будувалася на розмежуванні біологічного і культурного: як зазначав Р. Столлер, вивчення статі є предметною галуззю біології та фізіології, проте аналіз гендеру може бути розглянутий як предметна галузь досліджень психологів і соціологів, аналізу культурно-історичних явищ [8, с. 148].

Останнім часом гендерний вимір у лінгвістиці привертає до себе ще більшу увагу в оцінці процесів суспільного функціонування та розвитку суспільства. Однією з домінуючих тенденцій лінгвістики ХХ століття стало розширення зв'язків лінгвістики з іншими науками та поява міждисциплінарних досліджень, пов'язаних, зокрема, з соціологією та психологією. Так, гендерологія зазнала змін як в рамках зрушень наукових парадигм (перехід від структуралізму до прагматики), так і в соціальній сфері. Так, в руслі гендерології та соціолінгвістики неабиякий інтерес привернула до себе книга відомого американського лінгвіста Дж. Лакоффа «Жінки, вогонь і небезпечні предмети» [5, с. 133], яка стала поштовхом для когнітивного напрямку гендерних досліджень у західній лінгвістиці. Книга є однією з фундаментальних праць, що поклала початок когнітивному напрямку в лінгвістиці загалом.

Нова, когнітивно-орієнтована теорія пізнання і мови будується на матеріалі критичного розгляду та узагальнення результатів надзвичайно широкого кола досліджень в різних науках, перш за все філософії, логіки, психології, антропології, біології, математики, фізики, досліджень в сфері штучного інтелекту і, звичайно, лінгвістики. Когнітивна лінгвістика є одним із основних напрямів антропоцентричної парадигми, яка, на думку В.А. Маслової, переключає інтереси дослідника з об'єкта на суб'єкт пізнання, тобто людина аналізується в мові й мова в людині [6, с. 1].

Гендер трактується як певний феномен, який формується під впливом поєднання соціально-пси-

хологічних факторів та культурних установок, які впливають на поведінку та мову кожної людини.

Мова як об'єктивно існуюче суспільне явище неупереджено відображає співвідношення гендерних ролей та виводить на поняття «гендерна нерівність». **Андроцентризм** як дзеркало соціальної гендерної нерівності, відображеної у мові, формувався протягом всього часу існування нації. Одним з перших, хто встановив цей взаємозв'язок, був І.О. Бодуен де Куртене: «Це світобачення, що проявляється в мові, розглядаючи чоловічий елемент як первинний, а жіночий – як похідний, суперечить логіці та почуттю справедливості» [3, с. 136]. Наведене висловлювання видатного лінгвіста розглядається прихильниками феміністичної лінгвістики як методологічне обґрунтування необхідності пошуку та виправлення «мовних несправедливостей».

В термінологічну базу гендерології також увійшло поняття «гендерний стереотип», тобто певне, часто неусвідомлене уявлення про ознаки представників різної статі, що формує у свідомості індивіда статево-обумовлені поведінкові правила та настанови. На поведінку й спілкування жінок і чоловіків істотно впливають два чинники: психофізіологічні особливості статей та гендерні стереотипи – механізми, що забезпечують закріплення і трансляцію гендерних ролей від покоління до покоління [7].

Гендерний стереотип (від англ. gender – рід) є окремим випадком стереотипу, що відбиває культурно і соціально зумовлені думки та очікування про ознаки, характеристики і норми поведінки представників обох статей. Гендерні стереотипи потребують тривалого періоду для свого формування, і є характерними для певної етнічної спільності. Їм властиво зм'якшуватися відповідно до певної епохи і тих норм і принципів, які існують в цей період.

Гендерні стереотипи функціонують в мові, а також впливають на формування міжособистісної комунікації. Наприклад, в українській мові гендерно-маркована лексика, особливо назви професій, таких як міністерка, директорка, лікарка для багатьох має пейоративну конотацію, тобто передає нав'язане уявлення, ніби фемінітиви принижують суспільний статус лише самою своєю апеляцією до жінки.

Хоча біологічна стать дається людині від народження, психологічне усвідомлення власної статевої належності – **гендерна ідентичність** – є результатом складного процесу, що поєднує онтогенез, гендерну соціалізацію та розвиток самосвідомості [4, с. 562–605]. Гендерна ідентичність – це сукупність соціокультурних норм і стереотипів поведінки, характерних для представників певної статі у відповідній суспільно-історичній та соціокультурній ситуації [7].

Гендерна ідентичність повинна передбачати наявність вибору в людини, тобто не виключати можливості відношення себе до іншої категорії. Йдеться про те, що загально обумовлене визначення особистісної ідентичності є набором певних характеристик, які відрізняють одну людину від іншої, а соціальної ідентичності – є результатом усвідомлення своєї групової приналежності з прийняттям типових для цієї групи рис [2, с. 328–329].

У сучасному суспільстві гендерні стереотипи виступають як певні культурні, загальноприйняті норми. Інтенсивне інформування про ці норми змушує людину підкорюватися стереотипам. Дія цього інформативного тиску полягає у людському прагненні відповідати гендерним ролям для того, щоб отримати всезагальне схвалення і сприйняття особистості як частини соціуму [6, с. 1].

Гендерна роль – це вид соціальної ролі, яка передбачає певні норми поведінки, що очікується від людини відповідно до її статі. На основі гендерних стереотипів гендерна роль починає формуватися з раннього дитинства, а у процесі соціалізації означає засвоєння пануючих в даному культурному середовищі уявлень про правильну поведінку, розподіл здібностей і обов'язків тощо. Результатом такої соціалізації прийнято вважати освоєння індивідом певної соціальної ролі.

З метою встановлення особливостей функціонування лінгвістичних засобів формування гендерної ідентичності, гендерних ролей та гендерних стереотипів в американській дитячій літературі було створено корпус Adventures of Tom Sawyer (ATS) з англійської (оригінальної) та україномовної версії (перекладу) повісті Марка Твена «Пригоди Тома Соєра», які утворили два підкорпуси відповідно.

Англійський підкорпус ATS складається з 76104 токенів (word token), а його український варіант має 58521 токенів, що на 17583 менший. За допомогою програми AntConc також було проведено інші кількісні підрахунки вживання гендерно-маркованої та іншої лексики, яка вживається автором та перекладачем для опису персонажів.

Для цього було застосовано наступні функції програми AntConc:

- keyness – ключові слова в корпусі в порівнянні із загальною мовним національним корпусом (було взято літературний підкорпус Браунівського корпусу);
- concordance – визначення ключових слів в контексті;
- distribution – виявлення розподілу зазначених слів у тексті;
- concordance plot – визначення щільності використання цих слів;
- frequency – частотність вживання слів;
- collocates – дослідження загального «оточення» слова в контексті;
- clusters – виявлення кластерів (послідовності слів), що використовуються з обраними словами.

У текстах англійською та українською мовами було проаналізовано частотність використання іменників, що називають осіб певної статі (див. таблиця 1). Іменники чоловічого роду переважають в обох текстах, тому що це твір про пригоди хлопців та майже всі персонажі чоловічої статі.

Таблиця 1

Частотність вживання іменників, що називають персонажів

Іменник чоловічого роду	Підрахунки		Іменник жіночого роду
Man	62	3	Woman
Boy	134	37	Girl
Чоловік	7	1	Жінка
Хлопець/ хлопчик	57/3	2/27	Дівчина/ дівчинка

Цікаво, що у перекладі українською зменшувально-ласкаві форми жіночої статті (*дівчина* :: *дівчинка* – 2::27) пропорційно значно переважають такі форми чоловічої статі (*хлопець* :: *хлопчик* 57::3), тобто очевидна гендерно-маркована інтерпретація у перекладі, що є одним із засобів відображення гендерних стереотипів стосовно слабкої та м'якої жінки та сильного та впевненого чоловіка і відповідного формування гендерної ідентичності у читачів.

Історія Тома Сойера є «хлопчачою» історією, тому кількісні співвідношення чоловічих і жіночих займенників і іменників є передбачуваною (таблиця 2). В англійському варіанті переважають всі подані нижче займенники чоловічого роду, відповідно чоловічих гендерних ролей більше, ніж жіночих. Тому текст є андроцентричного характеру.

Аналізуючи текст українською мовою бачимо, що займенників жіночого роду менше. Жіночим персонажам відводиться другорядна, незначуща роль.

Таблиця 2

Частотність використання гендерно-маркованих займенників

Займенник чоловічого роду	Підрахунки		Займенник жіночого роду
Він	859	280	Вона
Його, йому	694	235	Її, їй
Ньому, ним	66	32	Ній, нею
Не	1259	404	She
His/him	1253	285	Her

Текст оригіналу більш насичений гендерно-маркованими займенниками, ніж текст перекладу, оскільки в українській мові для опису дій чи станів персонажів застосовуються також і безособові речення. Щільність (Concordance plot) використання особових займенників показує, що вони в текстах обома мовами розподілені неоднаково: «*він*» / «*he*» повторюються надзвичайно часто протягом усього тексту, де описується життя головного персонажа Тома Сойера, який потрапляє в різні ризиковані та пригодницькі ситуації, а «*вона*» і «*she*» лише на початку та в середині, що обумовлено сюжетом твору. У тексті також чимало інших персонажів, проте майже всі вони чоловіки: вчитель, лікар, друзі Тома (Джо Гарпер і Гекльберрі Фінн).

Дослідження частин тексту (Concordance plot) показало, що слова «*хлопець*», «*boy*» повторюються частіше на початку та всередині тексту, а «*чоловік*», «*man*» в кінці. Іменники «*дівчина*», «*girl*» виникає найчастіше на початку, а «*жінка*», «*woman*» – в кінці. Це спричинено тим, що на початку тексту автор нас знайомить з головним героєм, описує його життя, друзів-однолітків, а в кінці твору йдеться про пригоди Тома Сойера, в яких фігурують персонажі набагато старші за нього (індіанець Джо, удова Дуглас, суддя Тетчер).

Під час дослідження гендерно-маркованої лексики було також зроблено аналіз формування гендерних особливостей персонажів різної статі, разом з характеристикою та порівнянням чоловічих та жіночих ролей в тексті.

Займенники «*she*», «*her*» сполучаються з 365 кластерами у тексті англійською мовою та «*вона*», «*її*», «*їй*» має 378 кластерів в тексті українською мовою. В обох варіантах такі займенники мають типову, очікувану, нормативно визначену поведінку жіночих персонажів. Дієслова, що з ними поєднуються, мають здебільшого позитивне значення та виражають розумову діяльність, почуття, опис зовнішності: «*she*» – *cry, run, knew, forgot, began, felt, calculated, found, loved, hit*; прикметники: *cunning, happy, grieving*; «*her*» – *face, voice, heart, eyes, ears, child, arms, house*. У перекладі українською мовою дієслова з тексту оригіналу частково передані: «*вона*» – *крикнула, побігла, знала, почала, відчула, забула, помітила, відштовхнула*; «*їй*» – *кортіло, довелося, хотілося, шкода, набридло*; «*її*» – *обличчя, голос, очі, руки, дитина, будинок* (див. рисунок 1). Усі подані слова, що сполучаються із займенниками, виражають типові стереотипні уявлення про жінок, а саме емоційність та сенситивність.

Цікавими видаються особливості сполучуваності обраних займенників. В англійському тексті кількість кластерів до займенників «*he*», «*his*», «*him*» – 389. Такі займенники переважно сполучаються з дієсловами активного стану, що виражають бажання, наміри та спонукання до дій: «*he*» – *tried, wanted, remembered, lied, listened, wished*; прикметники: *murderous, smiled, angry, happy, alone*; «*him*» – *looking after, gave, hate, persuaded, found, admired*. Обрано типові риси зовнішності для опису чоловічих персонажів: «*his*» – *arms, chin, nose, voice, ears, body, legs*;

В українському варіанті кількість кластерів до відповідного займенника – 494. «*Він*» поєднується в тексті з активними дієсловами, що також виражають волевиявлення та бажання: *намагався, хотів, пам'ятав, почув, збрехав, бажав* та прикметниками: *усміхнений, зловісний, злий, щасливий, самотній*; «*йому*» – *пощастило, хочеться*. Для опису зовнішності обрано такі ж самі слова як в англійському варіанті, вони допомагають розкрити персонажів та характеризувати їх як сильних та мужніх, які характеризують чоловічих персонажів за типовими ознаками маскуліності: «*його*» – *руки, підборіддя, ноги, голос, тіло*. В тексті збережена панівна чоловіча гендерна роль.

Іменник «*girl*» має 37 кластерів та сполучується із дієсловами: *shuddered, stopped, glanced, refused* та іншими. Слово «*boy*» має на 52 кластера більше та сполучається з: *began, worked, snatched, stole, took, turned, wondered*. Український текст має незначну відмінність в отриманих числах: «*дівчина*» має лише 2 кластери, що включають дієслова *змінила* та *розмовляла*; «*дівчинка*» – 27 кластерів, а відповідно і більше сполучуваних слів: *почала, погодилась, пролетіла, заплакала, вдавала*.

Проаналізувавши слова «*хлопець*» – 57 та «*хлопчик*» – 3 виявилось, що перше використовується частіше. Слово «*хлопець*» поєднується з дієсловами: *відповів, ганяв, занувся, крутився, зніжковів* та одним прикметником: *розумний*. Однак, слово «*хлопчик*» має лише два кластери: *крихтливий та бідний*, що описують його зовнішність та вказують на соціальний статус.

В основному слова «*дівчинка*» та «*хлопчик*» відрізняються тим, що вказують на вік або

Total No. of Cluster Types 365				Clusters Results 1			
Rank	Freq	Range	Cluster	Rank	Freq	Range	Cluster
1	49	1	she was	207	1	1	вона, звичайно
2	27	1	she had	208	1	1	вона, здавалося
3	23	1	she would	209	1	1	вона, коли
4	15	1	she said	210	1	1	вона, по
5	13	1	she'd	211	1	1	вона, подібно
6	10	1	her face	212	1	1	вона, правда
7	9	1	her and	213	1	1	вона, сама
8	9	1	she could	214	1	1	вона, справді
9	8	1	her head	215	1	1	вона, що
10	8	1	her to	216	1	1	вона, як
11	7	1	she did	217	1	1	вона,— у
12	7	1	she'll	218	1	1	вона. веселе
13	7	1	she's	219	1	1	вона. тепер
14	6	1	her hand	220	1	1	вона. том
15	6	1	her heart	221	1	1	вона. хай
16	6	1	she began	222	1	1	вона? та
17	6	1	she put	223	1	1	вона? том
18	5	1	her with	224	1	1	їй байдуже
19	5	1	her, and	225	1	1	їй вдячний
20	5	1	she went	226	1	1	їй добра
21	5	1	she wouldn	227	1	1	їй довелося
22	4	1	her ear	228	1	1	їй дуже
23	4	1	her hands	229	1	1	їй знову
24	4	1	her mind	230	1	1	їй краще
25	4	1	her, but	231	1	1	їй ласки
26	4	1	she found				

Рис. 1. Кластери, що сполучаються з займенниками жіночого роду

Total No. of Cluster Types 998				Total No. of Cluster Types 575			
Rank	Freq	Range	Cluster	Rank	Freq	Range	Cluster
1	147	1	he was	69	2	1	йому заздрили
2	116	1	he had	70	2	1	йому набридло
3	59	1	he could	71	2	1	йому настрій
4	56	1	he said	72	2	1	йому ніколи
5	53	1	he would	73	2	1	йому про
6	34	1	he's	74	2	1	йому спокій
7	29	1	him to	75	2	1	йому хотілося
8	25	1	he did	76	2	1	йому цього
9	22	1	his aunt	77	2	1	йому, але
10	21	1	his head	78	2	1	йому, бо
11	21	1	his heart	79	2	1	йому, що
12	20	1	his face	80	1	1	він "зробить
13	18	1	he knew	81	1	1	він — чорт
14	18	1	him and	82	1	1	він — як
15	18	1	his eyes	83	1	1	він! сам
16	18	1	his hand	84	1	1	він, бувало
17	18	1	his own	85	1	1	він, будши
18	16	1	he got	86	1	1	він, бідний
19	16	1	he took	87	1	1	він, великий
20	15	1	he thought	88	1	1	він, загрожуючи
21	15	1	he'd	89	1	1	він, засинаючи
22	15	1	him, and	90	1	1	він, знаєш
23	14	1	he found	91	1	1	він, зітхаючи
24	14	1	he went	92	1	1	він, коли
25	14	1	him that	93	1	1	він, мимрячи

Рис. 2. Кількість кластерів, що сполучаються з займенниками чоловічого роду

зріст персонажів (крихітний хлопчик, маленька дівчинка).

Висновки і пропозиції. У статті окреслені значення основних понять: «гендер», «гендерна ідентичність», «гендерна роль», «стереотип», «андроцентризм». Проведено аналіз твору Марка Твена «Пригоди Тома Соєра» щодо гендерних ролей персонажів, де текст-оригіналу та перекладу є маскулітним, в ньому переважають чоловічі персонажі, яким надається головна роль.

У тексті чітко прослідковується гендерна ідентичність персонажів, автор розмежує та від-

окремлює кожного, даючи їм типові чоловічі/жіночі імена; використовуючи відповідні гендерно-марковані займенники та іменники.

Жіночі персонажі відіграють незначну роль в тексті, вони надзвичайно вразливі, тендітні та емоційні, де на противагу їм сміливі бешкетники, шукачі пригод – хлопці.

Відповідно кожен герой відіграє створену та підбрану для нього роль, що була виділена за допомогою кластерів та колокатів. Однак, проведене дослідження не є повністю завершеним і потребує подальшої наукової роботи.

Список літератури:

1. Жуковська В.В. Вступ до корпусної лінгвістики : навчальний посібник. Житомир : ЖДУ ім. І. Франка, 2013. 140 с.
2. Кубриченко Т.В. Ідентичність особистості у гендерному вимірі. *Науковий Вісник Львівського державного університету внутрішніх справ. Серія : Психологічна*. 2012. Вип. 2(2). С. 323–331.
3. Коваль В.И. Язык и текст в аспекте гендерной лингвистики. Гомель : ГГУ им. Ф. Скорины, 2006. С. 220.
4. Кон И. Мужские исследования: меняющиеся мужчины в изменяющемся мире. Введение в гендерные исследования. Санкт-Петербург : Алетейя, 2001. С. 562–605.
5. Лакофф Дж. Женщины, огонь и опасные вещи : Что категории языка говорят нам о мышлении. Пер. с англ. И.Б. Шатуновского. Москва : Языки славянской культуры, 2004. 792 с.
6. Маслова Ю.П. Мовна репрезентація гендеру. URL: <http://www.sciencegate.ch/home/>
7. Ткачик О.В. Гендерні стереотипи в англomовному фольклорі : автореф. дис. на здобуття наук. ступеня канд. філ. наук : 10.02.04. Київ, 2008. 19 с.
8. Шилова Е.Э. Гендер как инновационный научный и философский дискурс. *Вестник МГИМО Университета*. 2013. № 1(28). С. 148–152.

References:

1. Zhykovska, V.V. (2013) *Vstup do korpusnoi linhvistyky navchalnyi posibnyk* [Introduction to Corpus Linguistics: course textbook]. Zhytomyr: Zhytomyr Ivan Franko State University, pp. 1–38. (in Ukrainian)
2. Kubrychenko, T.V. (2012). Identitychnist osobystosti u hendernomu vymiri [Identity of the person in the gender dimension]. *Science Journal of Lviv State University of Internal Affairs: Psychology Series*, vol. 2(2), pp. 323–331. (in Ukrainian)
3. Koval, V.I. (2006). *Yazyk i tekst v aspekte gendernoy lingvistiki* [Language and Text in the Aspect of Gender Linguistics]. Homel: HSU n.a. F. Skoryny, p. 220. (in Russian)
4. Kon, I. (2001). *Muzhskiye issledovaniya: menyayushchiesya muzhchiny v izmenyayushchemsya mire. Vvedeniye v gendernyye issledovaniya* [Male studies: men are changing in a changing world. Introduction to gender studies]. Sankt-Peterburg: Aleteia, pp. 562–605. (in Russian)
5. Lakoff, G. (2004). *Zhenshchiny, ogon i opasnyye veshchi: Chto kategorii yazyka govoryat nam o myishlenii* [Women, Fire, and Dangerous Things: What Categories Reveal About the Mind]. Moscow: Languages of Slavic culture, University of Chicago Press, 792 p. (in Russian)
6. Maslova, Yu.P. *Movna Rerezentatsiia Henderu* [Linguistic representation of gender]. Available at: <http://www.sciencegate.ch/home/> (in Ukrainian)
7. Tkachyk, O.V. (2008). *Henderni stereotypy v anhlomovnomu folklori* [Gender stereotypes in English-speaking folklore]. Kyiv: Taras Shevchenko National University of Kyiv. (in Ukrainian)
8. Shilova, Ye.E. (2013). Gender kak innovatsionnyy nauchnyy i filosofskiy diskurs [Gender as an innovative scientific and philosophical discourse]. *Scientific Journal of MGIMO Universit*, no. 1(28), pp. 148–152. (in Russian)

КУЛЬТУРОЛОГІЯ

DOI: <https://doi.org/10.32839/2304-5809/2019-12-76-32>

УДК 780.616.432(510)

Антошко М.О.¹

Національна музична академія України імені П.І. Чайковського

ПРЕДСТАВЛЕННЯ ТРАДИЦІЙНИХ МУЗИЧНИХ ЖАНРІВ КИТАЮ КРИЗЬ ПРИЗМУ ФОРТЕПІАННОГО МИСТЕЦТВА

Анотація. Система мислення сучасного фортепіанного мистецтва побудована на древній філософії Китаю. Музична культура Китаю знаходиться у постійному пошуку характеру звуку, тембрової палітри, форми, поєднуючи в собі національні мотиви. Завдяки поєднанню національних рис, філософії країни, релігійних тенденцій, елементів вокального та інструментального фольклору, театру та сфери композиції та фортепіанної культури, музична фортепіанна культура Китаю стала відомою в світі. Методика фортепіанної гри побудована на суворих класичних методах та національній свідомості, які викарбувалися віками. Саме Сюетанська школа та виховна система «Юеге» стали фундаментом для розвитку китайської музичної культури. Отже, великий вплив на розвиток музичної освіти здійснили: Шен Шінгун – один з перших педагогів фортепіано, Цзень Чжимін, який був засновником музичної школи в Шанхаї, Лі Шутон – викладача спів та фортепіано у жіночій школі Шанхаю та Нанкінському вищому педагогічному училищі. Велику роль у становленні фортепіанного мистецтва здійснив Дін Шанде, який поєднав західні та східні мотиви на прикладі своїх творів. Дана проблематика є цікавою та потребує подальшого вивчення у науковців.

Ключові слова: фортепіанна музика Китаю, музичне мистецтво, культурні традиції, музичне виконавство.

Antoshko Marina

National Music Academy of Ukraine named after P. Tchaikovsky

INTRODUCING CHINA'S TRADITIONAL MUSIC GENRES THROUGH THE PRISM OF PIANO ART

Summary. The system of thinking of modern piano art is based on ancient Chinese philosophy. The musical culture of China is in constant search for the nature of sound, timbre palette, form, combining national motives. Through the combination of national traits, country philosophy, religious tendencies, elements of vocal and instrumental folklore, theater and composition and piano culture, China's musical piano culture has become well-known in the world. The technique of piano playing is based on strict classical methods and national consciousness, which have been etched in the centuries. It was the Suetan School and Yuege's educational system that formed the basis for the development of Chinese musical culture. Thus, a great influence on the development of music education was made by: Shen Shingong – one of the first piano teachers, Zeng Jimin, who founded the music school in Shanghai, Lee Shutong – taught singing and piano at the Shanghai Women's School and Nanjing Higher School. An important role in the formation of piano art was played by Din Shande, who combined Western and Eastern motifs on the example of his works. These issues are interesting and require further study by scientists. Piano art has played a significant role in the culture of the East, including China. Speaking of Chinese culture, it should be noted that singing, music and dance are closely related. Understanding the art of music, including piano art, goes through all of Chinese philosophy and history. As a result of growing interest in this kind of art, choral groups will begin to appear, various competitions and festivals, master classes will be organized, the repertoire of works of works will begin to increase, and so on. Famous scholars who raised issues of Chinese choral culture were Zhou Zhensun, Yang Li, Sun Yu, and others. It should be noted that the role of music was special, because it accompanied all ritual ceremonies. These mystical events reformed Confucianism, which gave rationality and logic to all. One of the important features of Chinese music is the inseparable unity of poetic text and music, as well as the connection of music with gesture and dance, the interconnection of vocal music with phonetics of folk language.

Keywords: piano music of china, musical art, cultural traditions, musical performance.

Постановка проблеми. Ознайомлення та вивчення проблеми культури музичного мислення країн Сходу, зокрема Китаю. Представлення традиційних жанрів Китаю крізь призму фортепіанного мистецтва. Виокремлення представників фортепіанної школи країни. Ознайомлення з виховною системою «Юеге». Вивчення питань фортепіанного мистецтва згідно філософським принципам Китаю.

Аналіз останніх досліджень та публікацій. Питання історичних витоків Китаю завжди цікавило науковців, серед яких слід виокремити – Ю.В. Тавровського, Г.О. Шнеерсона, В.С. Виноградова. Серед китайських вчених, які займалися питаннями культури Китаю вирізняються праці Лю Ляня, Сюй Чжея, Лян Сяомея та інші. Серед представників першої китайської фортепіанної школи виокремлюємо: Дін Шан-

¹ ORCID: <https://orcid.org/0000-0002-4105-7519>

де, Лі Сянь-мін, Лі Цуй-чжень, Фань Цзи-сень та інших. Отже, ми бачимо, що питання фортепіанного мистецтва у Китаї є ще досі недостатньо висвітленим і потребує подальшого вивчення.

Невирішені раніше частини загальної проблеми полягають у тому, що крізь призму вікових традицій висвітлити проблему музичного мислення та музичної культури країн Сходу, зокрема Китаю. Донести проблему філософської думки Китаю, що здійснювала свій вплив на мистецтво східних країн. Відзначити роль фортепіанного мистецтва Китаю.

Ціль статті (постановка завдання): вивчення проблеми музичної культури Китаю, зокрема теми фортепіанного мистецтва. Також ознайомлення з проблемою музичного мистецтва, спираючись на філософію країн Сходу. Вивчення представників фортепіанної школи Китаю.

Виклад основного матеріалу дослідження. Китайська фортепіанна музика, як і музичне мистецтво в цілому, – була відображенням східної філософії. Звернувшись до історії, слід сказати, що на процес фундації фортепіанного мистецтва у Китаї впливали як європейська музична традиція, так і китайська. Отже, період ХХ століття ознаменувався появою відомих європейських музикантів, які створили підґрунтя для розвитку фортепіанного мистецтва й освіти. Завдяки їх праці з'явилась когорта музикантів, – представників першої китайської фортепіанної школи. Серед них виокремлюємо: Дін Шан-де, Лі Сянь-мін, Лі Цуй-чжень, Фань Цзи-сень та інші. В свою чергу, китайські педагоги притримувались своїх національних традицій, зокрема китайської філософії та естетики, яку ставили виразником музичної думки. Китайські погляди націлені на вираз духовності, що отримало назву – «гра іцзин». Художні образи, що притаманні цій манері, мали своє відображення у живописі, літературі, каліграфії, танцях тощо. Концепція «іцзин» стверджує, що краса наповнення художнього твору може бути як реальною (об'єктивною), так і проявляється у образному прояві (суб'єктивною). У музичному мистецтві – ця манера виступає об'єднуючою ланкою між втіленням та внутрішнім проявом духовності виконавця. Згідно китайської ідеології та філософії, виконавці мали відкривати всю багатогранність та красу у музиці, красу природи за рахунок свободи, тонкості музичного виконавства. Техніка виконавства у Китаї побудована на розвитку асоціативного ряду, отже, на перше місце ставилось не розвиток технічних навичок, а саме асоціативних проявів за рахунок багатого образного строю. Адже, китайська філософія підтримує ідею «гармонії світу», тому популярністю користуються теми природи та краси. Згідно філософії конфуціанства, людина має приборкувати свої емоції, як внутрішньо, так і зовнішньо. Це яскраво знайшло свій прояв у мистецтві музики, танцю, театрі та живопису. Згідно цим правилам, у мистецтві ці канони дотримані. Зокрема, на картинах, в живописі «гохуа» мімічні жести стримані, а картини мають переважно спокійний характер. У музиці також ці правила мали місце, адже зайві рухи тілом вважались недоцільними при грі на фортепіано. Все фортепіанне мистецтво побудовано на асоціативних моментах, адже ставлять головним завданням передати слухачам духовну сторо-

ну музики. В класичному мистецтві Китаю така внутрішня позиція вважається проявом енергії «ці», що за законами східної філософії ототожнює життєву силу, дихання та духовне начало. Саме музика допомагає людині знайти гармонію у своєму мисленні, привести душу до ладу, вважають китайці. Основною тенденцією у вихованні фортепіанною культурою країн Сходу є звернення до національних традицій. Фольклор був тим фундаментом, на який спиралась музикознавці та композитори. Музичне мистецтво відображало зв'язок з древніми музичними інструментами (гітара піба, скрипка хуцїнь, бамбукова флейта ді, барабани, гонги, дзвіночки) та народною піснею. Досягненням китайських композиторів вважається підручник «Ввідний курс гри на музичному інструменті цїнь», де подаються відомості про музичні характеристики інструмента цїнь та китайської дудки. Своєрідність музичних творів підкріплена використанням діалекту «ханьюй», адже фортепіанні п'єси побудовані на ритмах та мелодіях народу хань. На звукову палітру впливають тембральні навантаження. Поряд з моментами пісенного та танцювального фольклору, філософія китайської музики яскраво знаходить своє відображення в творах Дін Шан Де, Ван Лі Шань, Чу Вей, Гуо Чі Ходг, Чу Ван Хуа тощо. Слід зазначити, що саме система пентатоніки зародилась в древніх пластах китайського фольклору. Система мислення сучасного фортепіанного мистецтва побудована на древній філософії Китаю. Проблема сучасного мистецтва Китаю ХХ століття поділяється на три основних напрямки: шанхайське, американське та пекінське. Відомим композитором, автором твору для скрипки з фортепіано «Нічний пейзаж» (1947) став Сан Тун з Шанхаю. Його робота насичена своєрідним колоритом, дисонансами в акордово-поліфонічній фактурі. Типовим є використання композитором народних елементів, що простежуються у використанні пентатоніки. Ще одним відомим композитором, теоретиком у Китаю був Чен Мінчжі, який приділив багато часу розробкам питання поліфонії. Серед його робіт: «Вчення о поліфонічних елементах в китайській народній музиці», «О 24-х прелюдіях і фугах Шостаковича», він є автором ракохідної фуґи та додекафонної прелюдії і фуґи, вісьми п'єс для фортепіано, використавши додекафонну техніку на поліфонічній основі [4, с. 244]. Яскравим композитором цієї доби був Хо Шінтєнь, який створив такі шедеври китайського мистецтва: «Тональні приклади», «Чотири сна», «Телепатія», «Дві земні гілки», «Звуки природи», «Фонізм», «Приклад звукової сюїти», «Барабан сестри», «Голос з неба» тощо. Композитор використовує різні тембри національних інструментів, а також метод поступового зростання темпу ударних. Цей прийом має давнє коріння, адже використовувався ще під час буддійської служби, коли монахи під час читання текстів поступово збільшували темп, при цьому використавши гру на музичних інструментах. Відомим музикантом був Ян Лічїнь, який став автором книги «Олів'є Мессіан» та проаналізував техніку музичного язика.

Отже, великий вплив на розвиток музичної освіти здійснили: Шен Шінгун – один з перших педагогів фортепіано, Цзень Чжимїнь, який був засновником музичної школи в Шанхаї, Лі Шу-

тон – викладала спів та фортепіано у жіночій школі Шанхаю та Нанкінському вищому педагогічному училищі. З'являються перші паростки композиторської школи, де поважне місце займають фортепіанні жанри. Відомим композитором у Китаї був Дінь Шанде (1911-1995), творець фортепіанних програмних творів та ряду праць, в яких митець виказує роль національного мистецтва у культурі Китаю. Отже, в історію Китаю він увійшов як методист, композитор, теоретик, громадський діяч, педагог тощо. Під час свого навчання в консерваторії митець вивчав гру на китайському інструменті – піпу, що нагадує європейську лютню, пізніше він почав вивчати фортепіано. Дінь Шанде викладав композицію на музичному факультеті Шанхайського університету, читав лекції з теорії музики та вів хоровий спів. Поряд з цим давав приватні уроки, гастролював, керував народними колективами. Таким чином, в своїх працях він вдало поєднав національні та європейські традиції музичного мистецтва. На манеру композиції його творів та світогляд здійснили вплив такі композитори, серед яких: А. Онеггер, О. Мессіан, А. Корто, Н. Галлон, Т. Обен. Поряд з ними й К. Дебюссі та М. Равель, з їх імпресіонізмом в музиці, тембровими окрасами. Відомими творами Дінь Шанде, де яскраво простежуються ці ідеї, відносяться цикл «Веселі канікули», сюїта «Подорож на весні», «Тема з варіаціями на тему китайської народної пісні». Педагогічні ідеї майстра втілювались у яскравості звукових навантажень та конструктивності викладу, що було запозичено з методик викладання європейських шкіл. Будучи викладачем Шанхайської консерваторії, він виховав цілу плеяду учнів – піаністів, композиторів, теоретиків та педагогів (Чжу Гоньї, Чжоу Гуанжень, Чень Мінчжі, Ло Чжунжун, Ші Юнкан, Ху Дентао, Ло Чжуан, Чень Ган, Ван Сілінь, Ван Лао, Чжао Сяошен, Сюй Шуя тощо). Свої педагогічні ідеї він втілював у своїх підручниках та статтях: «Контрапункт строгого стилю» (1952), «Подвійний контрапункт» (1954), «Нариси з техніки фути» (1957), «Дослідження прийомів композиції» (1987). Він піднімав питання етичних цінностей, національну проблематику, питання

народного фольклору, які знаходили своє втілення в композиціях автора. Його спадщина нараховує близько 36 опусів, до яких увійшли твори фортепіанні, камерні, вокальні, симфонічні та хорові. Характерними рисами творів Дінь Шанде є застосування пентатоніки, що відображає національний дух творів. Європейські традиції проявляються у автора крізь призму імпресіоністських тенденцій, що притаманні творам композитора. Традиції неокласицизму втілені у трактуванні форми, яка є конструктивною. В творах композитора проявляються й поліфонічні тенденції. Його композиції поєднують синтез як західного, так і східного колоритів, особливо в фортепіанній творчості. Саме він поставив фортепіано на європейський рівень, що увійшов в китайську музичну культуру, тим самим вивівши свій індивідуальний погляд та стиль на культуру Китаю.

Висновки. Система мислення сучасного фортепіанного мистецтва побудована на древній філософії Китаю. Музична культура Китаю знаходиться у постійному пошуку характеру звуку, тембрової палітри, форми, поєднуючи в собі національні мотиви. Завдяки поєднанню національних рис, філософії країни, релігійних тенденцій, елементів вокального та інструментального фольклору, театру та сфери композиції та фортепіанної культури, музична фортепіанна культура Китаю стала відомою в світі. Методика фортепіанної гри побудована на суворих класичних методах та національній свідомості, які виکارбовувались віками. Саме Сюетанська школа та виховна система «Юеге» стали фундаментом для розвитку китайської музичної культури. Отже, великий вплив на розвиток музичної освіти здійснили: Шен Шінгун – один з перших педагогів фортепіано, Цзень Чжимін, який був засновником музичної школи в Шанхаї, Лі Шутон – викладала спів та фортепіано у жіночій школі Шанхаю та Нанкінському вищому педагогічному училищі. Велику роль у становленні фортепіанного мистецтва здійснив Дінь Шанде, який поєднав західні та східні мотиви на прикладі своїх творів. Дана проблематика є цікавою та потребує подальшого вивчення у науковців.

Список літератури:

1. Бучковська О.Ю. Діалог як детермінанта міжкультурної взаємодії : автореф. дис. Національна академія керівних кадрів культури і мистецтв. Київ, 2015. 20 с.
2. Кравцова М.Е. История культуры Китая. Учебное пособие для вузов по специальности «Культурология». Санкт-Петербург : Лань, 2003. 415 с.
3. Михайличенко О.В. Освіта та виховання в Японії та Китаї: Історико-теоретичний аспект. Міжнародний інститут гуманізації та розвитку освіти. Суми : Наука, 1997. 122 с.
4. Тараканов М.Е. Человек и Фоносфера. Воспоминания. Статьи. Материалы конференции «Фоносфера – человек – сообщество». Москва : Санкт-Петербург, 2003. 300 с.
5. У Іфан. Методика підготовки майбутніх учителів музики України і Китаю до роботи в умовах полікультурного середовища : автореф. дис. Національний педагогічний університет імені М.П. Драгоманова. Київ, 2012. 21 с.
6. Чай Пенчен. Формування художньо-стильової компетентності майбутнього вчителя музики України і Китаю : автореф. дис. Національний педагогічний університет імені М.П. Драгоманова. Київ, 2014. 21 с.
7. Юй Фей. Методичні засади підготовки майбутніх учителів музики до педагогічної практики у вищих навчальних закладах Китаю та України : автореф. дис. Національний педагогічний університет імені М.П. Драгоманова. Київ, 2014. 20 с.

References:

1. Buchkovskaya, O.Yu. (2015). Dialog kak determinanta migkultyrnoi vzaemodii [Dialogue as the determinant of intercultural interaction]. (PhD Thesis). Kyiv. (in Ukrainian)
2. Kravtsova, M.E. (2003). Istoria kul'tury Kitai. Uchebnoe posobie dlia vuzov po specialnosti Kulturologia [The History of Chinese Culture. A study aid for universities in the specialty "Culturology"]. St. Petersburg: Lan. (in Russian)

3. Mykhailychenko, O.V. (1997). Osvita ta vihovannia v Iaponii ta Kitae: Istoriko-teoretichny aspekt [Education and Training in Japan and China: Historical and Theoretical Aspect]. International Institute of Humanization and Education Development. Sumy: Science. (in Ukrainian)
4. Tarakanov, M.E. (2003). Chelovek i monosfera. Vospominania. Statii. Materialy konferencii «Fonosfera – chelovek – soobsestvo» [Man and Phonosphere. Memories Saty Materials of the conference "The Phonosfera – Man – the Community"]. Moscow: St. Petersburg. (in Ukrainian)
5. U Iphan. (2012). Metodika pidgotovky maibutnih uchiteliv muzyky Ukrainy I Kitau do roboty v umovah polikylytrnogo seredoviza [Methodology of preparing future music teachers of Ukraine and China for work in conditions of multicultural environment]. (PhD Theses). Kiev. (in Ukrainian)
6. Chay Penchen (2014). Formuvannia hudoznio-stulovoi kompetentnosti maibutnogo vchitelia muzyki Ukraini ta Kitau [Formation of the artistic and stylistic competence of the future music teacher of Ukraine and China]. (PhD Theses). Kiev. (in Ukrainian)
7. Yu Fey (2014). Metodichni zasady pidgotovki maibutnsh uchiteliv muzyki do pedagogichniji praktiki y vishih navchalnih zakladah Kitau ta Ukraini [Methodical principles of the preparation of future music teachers for teaching practice in higher educational establishments of China and Ukraine]. (PhD Theses). Kiev. (in Ukrainian)

DOI: <https://doi.org/10.32839/2304-5809/2019-12-76-33>

УДК 008:001.8

Петруня-Пилявська Н.А.

Івано-Франківський національний університет нафти і газу

КОНЦЕПТУАЛЬНІ ПІДХОДИ ТЕОРІЇ КУЛЬТУРИ

Анотація. Досліджено теоретико-методологічну базу теорії культури як специфічної науки, що вивчає різні аспекти людини в її цивілізаційному розвитку. З'ясовано концептуальні підходи теорії культури у культурологічному дослідженні, з допомогою яких розкривається значеннєвий зміст культури. Проаналізовано концепт культурологічного аналізу та синтезу, психоаналітичний метод. Висвітлено метод символічного інтеракціонізму. Показано, що метод символічного інтеракціонізму виходить з того, що спілкування між людьми відбувається за допомогою особливих засобів – символів, які мають певне значення і викликають зворотну реакцію з боку партнера. Проаналізовано антропологічні методи культурологічних досліджень, які розглядають специфіку взаємодії культури і людини. Висвітлено головні аспекти ігрової культурологічної концепції, цивілізаційну роль гри за цивілізаційним концептом типологізації культури.

Ключові слова: теорія культури, концептуальні підходи, метод аналізу і синтезу в культурологічних дослідженнях, психоаналітичний концепт культури, метод символічного інтеракціонізму, антропологічні методи, ігрові культурологічні концепції.

Petrunia-Pilyavska Natalia

Ivano-Frankivsk National University of Oil and Gas

CONCEPTUAL APPROACHES OF CULTURE THEORY

Summary. The theoretical and methodological basis of cultural theory as a specific science, which is more important for people in civilization, has been developed. The conceptual approaches of cultural theory in cultural studies have been elucidated, which reveal the significant content of culture necessary for the theoretical analysis of the problems of cultural theory. The concept of cultural analysis and synthesis, psychoanalytic method is analyzed. It is proved that the most elaborated conceptual directions of psychoanalytic method are motivational analysis and parasemantics of language. The method of symbolic interactionism is elucidated. It is shown that the method of symbolic interactionism is based on the fact that communication between people occurs through special means – symbols that have a certain meaning and cause feedback from the partner. Anthropological methods of cultural studies that analyze the specificity of the interaction between culture and man are analyzed. It is traced how conceptual approaches to cultural studies allow for formal indicators to use an array of statistical and factual materials in the analysis of quantitative and qualitative parameters of cultural dynamics. The main aspects of the cultural concept of the game, the civilizational role of the game according to the civilizational concept of typologization of culture are highlighted. It is concluded that the game is a form of free expression of man in the form of modeling any probable or probably expected in the future situations, etc. It is proved that the game cultural concept considers the emergence of culture as a result of the realization of human innate inclination to play, considering the game as a general principle of the formation of human culture and the foundations of human coexistence in any historical epoch. The basic concepts of the theory of culture in cultural studies, the main cultural and philosophical views on culture are investigated. It is concluded that the above does not exhaust all the diversity of cultural schools and philosophical concepts of culture, but the coverage of the basic concepts of cultural analysis is a priority in the future studies.

Keywords: theory of culture, conceptual approaches, method of analysis and synthesis in cultural studies, psychoanalytic concept of culture, method of symbolic interactionism, anthropological methods, game cultural concepts.

Актуальність дослідження. У розвитку будь-якої наукової галузі важливе значення належить розробці методологічних концепцій. Кожна нова наукова дисципліна, як правило, ґрунтується на вже існуючих загальнонаукових методах пізнання, при цьому намагаючись напрацювати власні специфічні підходи. Стосовно методології дослідників історії культури, то такі методи надзвичайно урізноманітнені. Теорія культури як інтегральна наукова дисципліна застосовує найширший спектр методологічних прийомів – від науково-теоретичних концепцій до конкретних культурометричних підходів, активно застосовуючи також прикладні засоби, такі як моделювання і прогнозування культурно-історичних процесів із застосуванням новітніх інформаційних технологій в обробці потоків наукової інформації в режимі реального часу та постійного моніторингу.

Аналіз останніх досліджень і публікацій. Дослідження культурологічних концепцій

присвятили увагу у своїх дослідженнях такі фахівці з теорії культури, як Балух В. [10], Безгін О.І. [5], Бернадська А.Є. [5], Бехта І.А. [1], Белова А.Д. [9], Волков С.М. [7], Зерній Ю.О. [6], Іващенко В.Л. [3], Кісь Р. [4], Кочарян І.С. [5], Нагорна Л.П. [2], Успенська О.Ю. [5], Чікарькова М. [8], Хейзінга Й. [11] та інші.

Формулювання цілей статті (постановка завдання). Метою статті є дослідити теоретико-методологічну базу теорії культури як специфічної науки, що вивчає різні аспекти людини в її цивілізаційному розвитку. Завдання нашого дослідження являє собою з'ясування концептуальних підходів теорії культури у культурологічному дослідженні, з допомогою яких розкривається значеннєвий зміст культури, необхідні для теоретичного аналізу проблематики теорії культури.

Виклад основного матеріалу. Вибір концепту пізнання відіграє важливу роль у науковому культурологічному дослідженні, визначаючи специфіку підходу до об'єкта культури, що є ви-

хідним пунктом в оцінці отриманих результатів. Основним засобом сучасного культурологічного знання, безумовно, є *концепт культурологічного аналізу та синтезу*, що являє собою сукупність способів і прийомів культурологічного дослідження, створює цілісність культури і вибудовує структурно цілісне знання про неї. В історії культури такий концепт полягає у втіленні наукових принципів пізнання і пояснення світу [1, с. 50].

У структуралістських концепціях культури концепт культурологічного аналізу та синтезу спрямований на виявлення характерологічних особливостей та специфіки структури культури. Це в свою чергу це визначає послідовність і результативність подальших прийомів дослідження. Так, наприклад, потрібно досягти такого уявлення про реальний стан культури, щоб виявити і зафіксувати досліджувані елементи, сформулювати абстрактно-логічну модель культурологічного коду для оброблення і резюмування інформації, а також доцільно проаналізувати всі можливі результати проведеного дослідження. Таким чином, головною ціллю метод культурологічного аналізу та синтезу є розкриття алгоритму становлення феномену людини. Оскільки гуманістичне начало в людині і в створеному нею світі не подано безпосередньо, осягнення його передбачає застосування спеціальних процедур пізнання, розуміння та осягнення.

Велике значення має також застосування *психоаналітичного методу*, що являє собою особливий метод аналізу культурних текстів, який бере початок з класичного Фрейдівського психоаналізу. Найбільш опрацьованими концептуальними напрямками *психоаналітичного методу* є мотиваційний аналіз і парасемантика мови. Мотиваційний аналіз – різновид підходу до тексту і будь-якого семіотичного об'єкта, що ґрунтується на Фрейдівських принципах випадкових асоціацій. Мотиваційний підхід не виділяє в тексті структурних рівнів, а розглядає мотиви як компоненти, що пронизують текст, зі складною структурною будовою, беручи при цьому за одиницю аналізу не слова і речення, а мотиви – крос-рівневі одиниці, які, варіюючи і переплітаючись, створюють специфічний аналіз тексту. Концепцією семантики мови вважається парасемантика, яка базується на тому твердженні Юнга, що семіми часто утворюються завдяки випадковим асоціаціям [2].

Варто розглянути широко застосовуваний наукових підхід – *метод символічного інтеракціонізму*, який часто використовують у соціологічних дослідженнях. Послідовники методу символічного інтеракціонізму виходять з того, що спілкування між людьми відбувається за допомогою особливих засобів – символів, які мають певне значення і викликають зворотну реакцію з боку партнера. Загальне розуміння слів, жестів та інших символів полегшує взаємодію індивідів, дозволяє інтерпретувати поведінку партнерів, осмислити наміри один одного й адекватно реагувати на них. Джерело формування значень символів корениться в процесі соціальної інтеракції, коли люди, у прагненні досягти практичних результатів у взаємній діяльності, домовляються використовувати певні символи замість використовувати набір деяких понять. Під час соціалізації індивід

освоює значення різних символів, напрацьованих певним соціумом, тим самим більш успішно здійснюючи процес входження у соціальну роль і сприйняття загальних установ. Соціальна діяльність особистості – це сукупність її соціальних ролей, зафіксованих у системі мовленнєвих та інших символів. Теоретичні положення і методологія дослідження широко використовуються у поясненні символічних основ соціальної взаємодії в соціальній психології та культурології.

Також слід зупинитись на *антропологічних методах*, які розглядають специфіку взаємодії культури і людини. Відповідно до цього підходу культура є класом предметів і явищ, що залежать від спроможності людини до символізації. Можливість передавати культуру небіологічними засобами – головна характерологічна особливість людини, яка використовує культурологічні принципи у боротьбі за виживання. Метод насиченого опису використовує принципи герменевтики, історизму, універсалізму, культурного плюралізму і релятивізму, взаємозалежності культури і природи людини. Це дозволяє зрозуміти, як живуть люди в інтерпретації соціального дискурсу, а також необхідність всебічного і конкретного дослідження взаємодії народів, раціональності і виваженості у формуванні загальних законів історії культури людської цивілізації [6, с. 33].

Концептуальні підходи культурологічних досліджень дозволяють за формальними показниками використовувати масив статистичного і фактичного матеріалів в аналізі кількісних і якісних параметрів культурної динаміки. Наприклад, культурологічні міжнародні організації щорічно збирають, аналізують, обробляють і публікують офіційну статистику з багатьох країн світу за такими параметрами – за сукупними індексами інтелектуального, культурного і освітнього розвитку, за рівнем інформатизації та обсягом споживання культурних цінностей. Це відбувається на тлі мультикультурного прориву, коли значні верстви населення долучаються до найбільш оперативної, достовірної та актуальної інформації завдяки новітнім технологіям, що має перспективне, практичне і випереджальне значення.

У XX ст. набуло важливого значення ігрова концепція культурології, що відрізняється багатоглибкістю методів. Так, помітне місце в культурі посідає саме гра, яку вважають однією з найважливіших складових життя, духовного світу і поведінки людини. На думку фахівців теорії культури [1; 2; 8], саме у грі як особливому концепті історично виник вигляд суспільної практики відтворення норм моралі людського життя і діяльності, підпорядкування яким забезпечує пізнання і засвоєння предметної та соціальної дійсності, інтелектуальний, емоційний і моральний розвиток особистості. Гра – це специфічна форма розумової, трудової та поведінкової діяльності з моделювання та імітації, з приблизним відтворенням реального суспільного досвіду і соціокультурних артефактів в умовних ситуаціях з метою пізнання, навчання і засвоєння такого досвіду [11].

Таким чином, *ігрова культурологічна концепція* розглядає виникнення культури як результат реалізації вродженої схильності людини до гри, розглядаючи гру як загальний принцип становлення людської культури та основ люд-

ського співжиття в будь-яку історичну епоху. Розглянемо цивілізаційну роль гри за цивілізаційним концептом типологізації культури. Отже, цивілізаційна роль гри полягає у добровільному слідуванні встановленим правилам, у можливості вибору гральних засобів. Гра є умовою формування і функціонування культури, характеризує людську діяльність. Хейзінга Йохан, як основоположник ігрової концепції культури [11], вбачав основу культури саме у грі як у вищому прояві людської сутності. У своїй фундаментальній праці «Людина, що грається» Й. Хейзінга ототожнював гру і культуру на ранніх стадіях історії, показував, як виявляє себе ігрова природа у міфах, обрядах, театралізованих діях, у поезії та інших сферах культури. Особливо тісно гра пов'язана з мистецтвом. Засновник ігрової концепції культури Й. Хейзінга розташовував в ігровий простір не лише мистецтво, а й науку, побут та інші сфери людського життя. Він вважав, що саме гра є підставою і фактором культури. Гра старша за культуру, гра передує культурі, гра творить культуру, яка виникає у формі гри (обряди, ритуали, міфи) [11, с. 222]. Й. Хейзінга висунув концепцію, що культура – продукт «людини, що грається», результат закладеного в людях прагнення до відтворення форм реального світу за допомогою ігрових підходів. Це було особливо характерно для ранніх форм культури. У більш пізніх культурах ігрова поведінка людини реалізувалась у святах, містеріях, карнавалах, фестивалях та ін. В різних цивілізаціях надавалося велике значення різноманітним явищам ігрової культури. І сьогодні гра залишається тісно переплетеною з культурою. Й. Хейзінга вважав, що гра має важливе значення у формуванні людини як соціальної істоти, і саме для її соціалізації. Елементи гри важливі для зниження соціально-психологічної напруженості в суспільстві, сприяючи гуманізації, задовольняючи ідеали комунікації та спільного мешкання [11, с. 100]. Гра є формою вільного самовираження людини у вигляді змагання або подання, моделювання уявного чи реального, або програвання, будь-яких вигаданих, або ймовірних, або напевно очікуваних у майбутньому ситуацій, становищ та ін. Як стверджував Й. Хейзінга, гра є свободою

[11, с. 120], яка гармонізує людські відносини. Ігрова концепція культури має давні традиції й є важливою формою розвитку мистецтва, спілкування і взаємодії, творчого самовираження людини. Гра – це форма непродуктивної активності індивіда, спрямована на умовне моделювання реальної ситуації і діяльності. Народна ігрова культура є вираженням внутрішнього духовного світу народу (римські сатурналиї, середньовічні карнавали, козацькі змагання та ін.). Гра виконує компенсаторну функцію, тобто компенсує людині зовнішню потребу у нормальному житті з її імперативністю, суворою ієрархічністю і жорсткою структурованістю.

Висновки. Отже, можемо зробити висновки, що концептуальні підходи культурологічних досліджень дозволяють за формальними показниками використовувати масив статистичного і фактичного матеріалів в аналізі кількісних і якісних параметрів культурної динаміки, також застосування психоаналітичного методу Показано, що основним засобом сучасного культурологічного знання є концепт культурологічного аналізу та синтезу, що являє собою сукупність способів і прийомів культурологічного дослідження, створює цілісність культури і вибудовує структурно цілісне знання про неї. Мотиваційний аналіз і парасемантика мови – різновид підходу до тексту і будь-якого семіотичного об'єкта культурології. Антропологічні методи розглядають специфіку взаємодії культури і людини. Показано, що *ігрова культурологічна концепція* розглядає виникнення культури як результат реалізації вродженої схильності людини до гри, як загальний принцип становлення людської культури та основ людського співжиття у певну історичну епоху. Ми дослідили основоположні концепти теорії культури у культурологічному дослідженні, основні культурологічно філософські погляди на культуру. Таким чином, у статті було проаналізовано, що культурологія відрізняється багатоаспектністю методів, має важливе значення. Звісно, перерахованим не вичерпується усе різноманіття культурологічних шкіл і філософських концепцій культури, однак висвітлення основоположних концепцій культурологічного аналізу є пріоритетним у подальших напрацюваннях.

Список літератури:

1. Бехта І.А. Концептосфера у динаміці (текст і дискурс у світлі когнітивно-дискурсивної парадигми). *Мова і концептуальні картини світу* : зб. наук. пр. Київ, 2001. № 5. С. 15–22.
2. Нагорна Л.П. Історична культура: концепт, інформаційний ресурс, рефлексивний потенціал. Київ : ШІЕНД ім. І.Ф. Кураса НАН України, 2014. 382 с.
3. Івашенко В.Л. Концептуальна репрезентація фрагментів знання в науково-мистецькій картині світу (на матеріалі української мистецтвознавчої термінології) : монографія. Київ : Вид. дім Дмитра Бураго, 2006. 328 с.
4. Кісь Р. Мова, думка і культурна реальність (від Олександра Потебні до гіпотези мовного релятивізму). Львів : Літопис, 2002. 304 с.
5. Безгін О.І., Бернадська А.Є., Кочарян І.С., Успенська О.Ю. Культурна політика та мистецька освіта: моделювання процесів : монографія. Київ : Інститут культурології Національної академії мистецтв України, 2018. 830 с.
6. Зерній Ю.О. Генеза та сучасний зміст поняття історичної пам'яті. *Стратегічні пріоритети*. 2006. № 1. С. 33.
7. Волков С.М. Концептуальні засади мистецької освіти – проблеми європейської інтеграції. Київське музикознавство: Культурологія та мистецтвознавство : зб. ст. Вип. 18. Київ, 2005. С. 25–45.
8. Чікарькова М. Сучасна культура: проблеми аксіології і термінології: монографія. Київ : Видавничий дім Дмитра Бураго, 2018. 240 с.
9. Белова А.Д. Вербальне відображення концептосфери етносу: сучасний стан вивчення проблеми. *Мова і концептуальні картини світу* : зб. наук. пр. Київ, 2001. № 5. С. 23–28.
10. Балух В. Аксіосфера освіти: історичні тенденції та пріоритети сьогодення : кол. монографія; за ред. чл.-кор. НАН України В.О. Балуха. Чернівці : Чернівецький нац. ун-т ім. Ю. Федьковича, 2018. 219 с.
11. Хейзінга Йохан. Человек играющий / Homo ludens. Москва : Азбука-Классика, 2000. 418 с.

References:

1. Bekhta, I.A. Kontseptosfera u dynamitsi (tekst i diskurs u svitli kohnityvno-dyskursnoi paradyhmy). *Mova i kontseptualni kartyny svitu*: zb. nauk. pr. Kyiv, 2001. № 5. S. 15–22.
2. Nahorna, L.P. Istorychna kultura: kontsept, informatsiyni resurs, refleksyvnyi potentsial. Kyiv: IPiEND im. I.F. Kurasa NAN Ukrainy, 2014. 382 s.
3. Ivashchenko, V.L. Kontseptualna reprezentatsiia frahmentiv znannia v naukovu-mystetskii kartyni svitu (na materialy ukrainskoi mystetstvoznavchoi terminolohii): monohrafiia. Kyiv: Vyd. dim Dmytra Buraho, 2006. 328 s.
4. Kis, R. Mova, dumka i kulturna realnist (vid Oleksandra Potebni do hipotezy movnoho reliatyvizmu). Lviv: Litopys, 2002. 304 s.
5. Bezghin, O.I., Bernadska, A.Ie., Kocharian, I.S., & Uspenska, O.Iu. Kulturna polityka ta mystetska osvita: modeliuvannia protsesiv: monohrafiia. Kyiv: Instytut kulturolohii Natsionalnoi akademii mystetstv Ukrainy, 2018. 830 s.
6. Zernii, Yu.O. Geneza ta suchasnyi zmist poniattia istorychnoi pamiaty. *Stratehichni priorityety*. 2006. № 1. S. 33.
7. Volkov, S.M. Kontseptualni zasady mystetskoi osvity – problemy yevropeiskoi intehratsii. *Kyivske muzykoznavstvo: Kulturolohii ta mystetstvoznavstvo*: zb. st. Vyp. 18. Kyiv, 2005. S. 25–45.
8. Chikarkova, M. Suchasna kultura: problemy aksiolohii i terminolohii: monohrafiia. Kyiv: Vydavnychi dim Dmytra Buraho, 2018. 240 s.
9. Bielova, A.D. Verbalne vidobrazhennia kontseptosfery etnosu: suchasnyi stan vyvchennia problemy. *Mova i kontseptualni kartyny svitu*: zb. nauk. pr. Kyiv, 2001. № 5. S. 23–28.
10. Balukh, V. Aksiosfera osvity: istorychni tendentsii ta priorityety sohodennia: kol. monohrafiia; za red. chl.-kor. NAPN Ukrainy V.O. Balukha. Chernivtsi: Chernivetskyi nats. un-t im. Yu. Fedkovycha, 2018. 219 s.
11. Heyzinga Yohan. Chelovek igrayuschiy / Homo ludens. Moskva: Azbuka-Klassika, 2000. 418 s.

DOI: <https://doi.org/10.32839/2304-5809/2019-12-76-34>

УДК 398

Пидюра О.П.

Київський національний університет імені Тараса Шевченка

Пидюра І.П.

Богуславський інформаційний центр «МАУП»

ВЗАЄМОДІЯ ФОЛЬКЛОРУ ТА ВІДЕОІГРОВОГО МИСТЕЦТВА НА ПРИКЛАДІ HELLBLADE. SENUAS SACRIFICE

Анотація. У даній статті розкрито проблему взаємодії фольклору та відеоігрового мистецтва в реаліях XXI століття. Зокрема, розглянуто психоз головного персонажа через призму суб'єктивного сприйняття світу богів. На прикладі «Hellblade: Senua's Sacrifice» було відслідкувано явище компілятиву відеоігрового мистецтва та скандинавської міфології. Завдяки дослідженню історії створення цієї комп'ютерної гри, було виокремлені основні елементи в яких простежуються фольклорні риси: ім'я головної героїні Сenuа походить від імені кельтської богині Сenuни, статуетки та жертвовні дари якої були виявлені у вересні 2002 року поблизу села Ашвелл, Англія; персонаж Друт є оповідачем скандинавських міфів та легенд; наявні фрагменти текстів із Старшої Едди, котрі гармонійно вплетені в наратив комп'ютерної гри без вільної інтерпретації розробників.

Ключові слова: взаємодія, епічний герой, ініціація, архетип, містичний психоз, симулякр.

Pydiura Aleksandr

Taras Shevchenko National University of Kyiv

Pydiura Ivan

Bohuslav Information Center «IAPM»

INTERACTION OF FOLKLORE AND VIDEO GAME FOR EXAMPLE «HELLBLADE. SENUA'S SACRIFICE»

Summary. This article addresses the problem of the interaction of folklore and video game art in the realities of the 21st century. In particular, the psychosis of the main character through the lens of the subjective perception of the world of gods is considered. On the example of Hellblade: Senua's Sacrifice, the phenomenon of video game compilation and Scandinavian mythology was traced. Through the study of the history of the creation of this computer game, the main elements that trace the folklore features were highlighted: the name of the main character of Senua comes from the name of the Celtic goddess Senuna, whose statuettes and sacrificial gifts were discovered in September 2002 near the village of Ashwell, Englan; Drut's character is a narrator of Scandinavian myths and legends; there are snippets of text from the Poetic Edda that are harmoniously woven into the narrative of a computer game without the developers' free interpretation. The game's narrative is based on a typical epic storyline where the character has to complete certain tasks in order to receive the desired reward. Even the beginning of the game is based on the principle of initiation and transition from one state to another. During the study of scientific sources, it was found that there are no thorough complex studies covering this issue. It is necessary to single out the work of Kembel J. "The Hero with a Thousand Faces", where the author reveals the concept of monomyth, which is directly related to our subject. In addition, the following works were elaborated: Galanin "Myth as Reality and Reality as Myth: Mythological Foundations of Modern Culture", Donovan T. "Play! The History of Video Games", Geysing J. "Homo ludens". It must be borne in mind that video game art has made repeated attempts to use folklore motives. However, the digital sphere distorts the very concept of folklore and misinforms the recipient. Our intelligence aims to create a basis for studying such a significant layer of folklore phenomenon as the transformation of ethnic traditions in digital culture and the possibility of popularization in the masses at the expense of an interesting form for the consumer without distorting the authenticity of folklore.

Keywords: interaction, epic hero, initiation, archetype, mystical psychosis, simulacrum.

Постановка проблеми. В епоху цифрових технологій, значення фольклору для суспільства перебуває на стадії нівелювання та поступового занепаду. З кожним роком носіїв етнічної традиції стає дедалі менше не тільки в Україні, а й по всьому світу. Незважаючи на практику ЮНЕСКО та окремих діячів, ентузіастів, фольклорних колективів, що займаються популяризацією фольклору, ми простежуємо негативну тенденцію у колі підростаючого покоління, котре не виражає зацікавлення традиціями свого народу, а віддає перевагу масовій культурі. Потрібно взяти до уваги, що у відеоігровому мистецтві були неодноразові спроби використати фольклорні мотиви. Однак, циф-

рова сфера викривлює саме поняття фольклору та дезінформує реципієнта.

Виділення невирішених раніше частин загальної проблеми. Наша розвідка покликана створити підґрунтя для вивчення такого значного пласту фольклорного явища, як трансформація етнічних традицій в цифровій культурі та можливість популяризації в широких масах за рахунок цікавої форми для споживача без викривлення автентики фольклору. Крім цього виокремити та опрацювати фольклорні елементи у відеоігровому продукті на прикладі «Hellblade: Senua's Sacrifice». Тому, вважаємо за необхідне звернути увагу на цю ситуацію та в подальшому ретельно дослідити, щоб мати змогу виробити алгоритм дій

для створення позитивної тенденції у висвітленні фольклору на теренах масової культури.

Аналіз досліджень та публікацій. Під час вивчення наукових джерел, було встановлено, що практично не існує ґрунтовних комплексних досліджень, які висвітлюють це питання. Проте, слід виокремити працю Кембела Дж. «Герой із тисячею обличч», де автор розкриває концепцію номіфу, котра безпосередньо стосується нашої тематики. Крім цього, були опрацьовані такі праці: Галаніна Є.В. «Міф як реальність і реальність як міф: міфологічні основи сучасної культури», Донован Т. «Грай! Історія відеоігор», Гейзінг Й. «Номо ludens», Преймак О. «Вивчаємо божевільний світ Hellblade: Senua's Sacrifice», Щепановська Є. «Архетипи смерті у світовій міфології та їх сучасне трактування», Корольов К. «Скандинавська міфологія. Енциклопедія». Ці праці у більшій мірі нами використовувались для формування терміносистеми та, як джерела фольклорних текстів.

Мета статті. Головною метою цієї роботи є розгляд процесу трансформації фольклорного сюжету для потреб відеоігрової сфери.

Виклад основного матеріалу. Перш ніж аналізувати міфологію в цьому продукті цифрового мистецтва, слід коротко описати історію створення гри.

«*Hellblade: Senua's Sacrifice*» – це комп'ютерна гра в жанрі action-adventure, котра була розроблена британською студією Ninja Theory. Гра ж виконана у стилі темного фентезі та психоделічних жахів, підґрунтям якої стали скандинавська та кельтська міфологія [12, с. 327]. Крім розробників над грою, працювали і спеціалісти із цих культур, а також психіатри та їх підопічні [10].

Образ головної героїні достовірно передає стрій піктів (одяг з тартановим орнаментом). Зачіска Сенуа також відповідає канонічним формам (кельти наносили на волосся вапно), однак має елементи фантазії художників, що вказує на гармонійне поєднання фольклору, етнографії та дизайнерської майстерності. Проте, в широкому тлумаченні, тут ми вбачаємо відвертий симулякр із фрагментами культури піктів. Ім'я головної героїні було підібрано не випадково, адже «Сенуа» походить від імені кельтської богині Сенуни, статуетки та жертвовні дари якої були виявлені у вересні 2002 року поблизу села Ашвелл, Англія. Побутує думка, що Сенуна пов'язана з римською богинею Мінервою і грецькою Афіною Палладою, які опікувалися мудрістю і військовою справою [1]. Таким ім'ям автори звертають увагу на бажання головної героїні перейти в касту воїнів, хоча обряд ініціації проходить через внутрішню боротьбу головної героїні, а не через санкціоновану систему випробувань. За сюжетом, Сенуа із роду піктів, котра вирушає в міфічний Хельхейм, щоб повернути душу свого коханого Діліона, котрого вбили скандинави. Із собою вона несе голову коханця, бо вважає, що поки голова у неї, вона зможе повернути його із мертвих [10].

Наратив гри будується на типовому епічному сюжеті, де герой має виконати певні завдання, щоб отримати бажану нагороду. Навіть початок гри побудований на принципі ініціації та переходу з одного стану в інший. Сенуа починає свою подорож до Хельхейму, перепливаючи річку на човні. Безсумнівно, човен – це символ переходу людини в потойбічний світ, або один з етапів ініціації.

У багатьох народів світу зустрічається сакральний образ човна. Наприклад, Беавульф припливає на човні для здійснення своїх подвигів – вбити Гренделя [2]. А в есхатологічних міфах скандинавів згадується човен, на якому онук Іміра – Бергельмір зміг врятуватися із своєю дружиною: «Імір був настільки великим, що у крові з його ран потонули всі інші велетні, потонула і королева Аудумбла. Лише одному з онуків Іміра – Бергельміру вдалося зробити човен, на якому він врятувався разом зі своєю дружиною» [3].

Крім цього, існують згадки про більш відомий човен під іменем Нагльфар. Інформацію про цей човен ми зустрічаємо в «Молодшій Едді»: «І ось поплив корабель, що зветься Нагльфар. Він зроблений з нігтів мерців [4].

Індивідуальною особливістю Сенуа є те, що вона не являє собою типового епічного героя. Вона звичайна дівчина, хоч і володіє мечем. А у легендах народів світу подорож на човні (ініціації пов'язані із ним) виконують герої. Фрагментарно Сенуа притаманні особливості першого покоління епічних героїв – свідомо ізольованість. У грецькій міфах ми зустрічаємо безліч сюжетів та мотивів про подорож на човнах. Це відомі широкому колу людей Одисей та Аргонавти, які на чолі з Ясоном першими з греків здійснили далекий морський похід у Колхиду на кораблі «Арго» за Золотим руном. Однак, спираючись на те, що Сенуа намагається проникнути у Хель живою, привертає нашу увагу паралель з грецьким міфом про Орфея та Евредіку, де Орфей також живим спустився в царство Аїда. Як і Сенуа, гнаний горем за втраченим коханням, Орфей хоче зробити неможливе – повернути кохану жінку із потойбіччя. Він також змагається із чудовиськом (Цербер) відомим собі методом – гри на арфі. Навіть сам Аїд був зачарований співом Орфея і дозволив забрати дружину [5]. Як і Сенуа, співець все ж не зміг отримати бажане. Сенуа порушує природний устрій й живою намагається потрапити до міфічного світу, чим породжує дедалі більш проблеми (дівчина хворіє на психоз й через свої намагання потрапити в неіснуючий світ, загострює свою хворобу). У шизофренії головної героїні простежуються архетипний патерн смерті та відродження. Даний висновок базується на основі праці Едварда Едінгера «Архетипні патерни в шизофренії» [6].

Архетип переродження за своєю суттю являє базовий механізм психічного розвитку. Кожен наступний крок в розвитку особистості вимагає смерті попередньої стадії, щоб була змога до народження нової позиції. Це продемонстровано в еволюції характеру Сенуа, котра входить у Хельхейм, тобто маркування власної психічної смерті, що має продукувати повне оздоровлення та позбавлення від внутрішніх голосів через відторгнення бажань врятувати свого чоловіка та примирення із його смертю. В подальшому, це має призвести до переродженням у нову особистість.

Слід зауважити, що архетипний патерн в шизофренії Сенуа має декілька ставлень до смерті. Щепановська Є.М. у своїй праці «Архетипи смерті в світовій міфології і їх сучасний образ» вказує на чотири різновиди ставлення людини до смерті:

1. Смерть як органічне продовження земного існування або продовження з негативною конотацією.

2. Смерть як звернення долі.

3. Смерть як випробування, перевірка в екстремальних обставинах, котра спонукає проявити волю (фізичну і моральну) спроможність особистості.

4. Смерть як зцілення і трансформація [7].

Нас же цікавить «смерть як випробування...» та «смерть як зцілення і трансформація», тобто варіабельність у поведінці Сенуа. Щепановська так тлумачить «смерть як випробування»: «При здійсненні героїчного архетипу, людина перестає боятися смерті. Вона виносить себе за рамки зумовленості долі роду: і її посмертна доля в міфах трактується як «інакша» [7]. Сенуа також керується героїчним архетипом. Вона не боїться смерті й відокремлює себе від долі роду. Подорож в «пекло» спонукає до повного задіяння її фізичних та психічних можливостей. Однак, у її архетипі відсутнє тлумачення смерті, як засіб переходу до раю. Вона використовує її для своїх егоїстичних цілей. Крім цього, в поведінці Сенуа, ми можемо виокремити містичний тип психозу, модус дій, якого зорієнтований на керування середовищем, що передбачає максимальне прагнення на здійснення своїх бажань. Вона відчуває тотальне поєднання із світом богів, а перцептуальні межі втрачають стійкість. Як і в класичному містичному досвіді, свідомість Сенуа переходить на іншу стадію – рецептивний модус. В неї зникає суб'єкт-об'єктне розрізнення, підвищення чутливості, а також невербальні, нелогічні розумові процеси [13].

А ось, яким чином Щепановська трактує смерть, що виступає «як зцілення і трансформація»: «Отже, бог смерті, страшний своєю руйнівною функцією, в міфах постає випробувачем життя на міцність, губить те, що не пройшло перевірки, але дає силу решті; суддею, який відчуває мужність і силу волі людини. Підземний світ, звідки черпають силу рослини, мислиться джерелом невичерпного потенціалу: адже він дає сили росту рослин, і в нього йде все, що зникло з лиця землі [7]. Сенуа шукає в Хельхеймі владу над самим життям. Вона намагається знайти спосіб повернути втрачене кохання. Однак, знаходить зовсім інше. Героїня отримує очищення та звільнення від хвороби.

Сенуа постійно переслідують голоси (фурії) й силуети людей з її минулого життя – її коханий Діліон та колишній раб вікінгів Друг, котрий виступає провідником дівчини в потойбічний світ [10]. В образі Друга також можна простежити культурні паралелі. Він як Вергілій у «Боже-ственної комедії» Данте виступає провідником у потойбічному світі.

Навіть подорож Сенуа складається із своєрідних кіл, котрі загострюють її внутрішню боротьбу. Персонаж Друг мав прототипа із реального життя. Ним виявився Фінтан із Рейну. Він народився в Лейнстері, звідки був викрадений і вивезений на Оркнейські острови норвезькими загарбниками [11].

Слід зауважити, що через образ Друга подаються легенди та міфи скандинавів без суб'єктивної інтерпретації творців комп'ютерної гри. Такий прийом вдало використаний на сюжетній канві й не виглядає чужорідним, а спонукає реципієнта до зацікавленості фольклором скандинавів. Для прикладу: 1. Про створення світу (із «Старшої Едди»)

«...На початку часів не було в світі ні піску, ні моря, ні хвиль холодних. Землі ще не було і небосхилу, безодня зяяла, трава не росла» [8].

2. Про богів.

«...У нього народився син на ім'я Бор. Він взяв у дружини Бестлу, дочку Бельторна велетня, і вона народила йому трьох синів: одного звали Один, іншого Вілі, а третього Ве...» [4].

3. Про героїв.

«Давно це було, – Сігурд-воїн, юний Вельсунгах, у Гьюкі гостював; клятви він прийняв від братів обох, вірності клятви від воїнів сміливих» [8].

У грі розповіді Друга закінчуються згадкою Рагнарьока. Друг розповідає Сенуї міф про вбивство Бальдра, сина Одіна і Фрігге. Це міф безпосередньо відноситься до лора гри і вважається найвідомішою згадкою про Хель в скандинавській міфології. За сюжетом міфу, після смерті Бальдр потрапляє в Хельхейм, але він такий чистий і обожнюваний іншими богами, що вони просять володаря мертвих повернути його душу. Хермод, брат Бальдра, йде до Хель бити їй поклони і та погоджується за умови, що Бальдра буде оплакувати все живе в світі. Аси розходяться по світу і просять всіх оплакувати свого улюбленця.

Тим часом, Локи обертається у велетку Токк і відмовляється оплакувати Бальдра. В результаті Бальдр так і залишився в царстві мертвих.

Рухома тим же посилом, Сенуа йде до Хель, готова на все заради порятунку коханої людини. Можливо, саме міф розказаний Другом, і підштовхнув її до цієї ідеї.

На шляху до здійснення мети, а саме, відкрити ворота до Хельхейму, наша героїня проходить ряд випробувань. Перше її завдання – це перемогти Сурта та Вальравна [10].

Сурт – вогняний велетень, учасник битви перед кінцем світу, в якому він вбиває бога Фрейра а потім спалює світ [9].

Тут також виникає протиріччя, адже за міфологією звичайний смертний не може вбити велетня, а отже це йде вільна інтерпретація міфологічного сюжету. Проте, потрібно вказати, що події, які розгортаються в грі, це боротьба Сенуа із видіннями, котрі породженні психозом й цілком ймовірно, що дівчина по своєму вбачає цих героїв й «трансформує» під свої можливості для боротьби із ними. Однак, достовірним залишається опис Сурта та його володіння вогнем.

Наступне чудовисько з яким має змагатись Сенуа – це Вальравн (або «мертвий ворон»), бере початок з датських сказань і в основному постає в образі розумного ворона. Ці істоти ідуть групи померлих на полі бою воїнів і після чого отримують здатність перетворюватись в лицарів [14].

На цьому подорож Сенуа не закінчується, а тільки розпочинається. Після завершення поєдинку із чудовиськами, Сенуа нарешті потрапляє на міст,

який лежить через річку Гель, де її зустрічає сама володарка Хельхейму – Хель, дочка Локи й Ангрбоді. Образ богині канонічний за мірками міфології – велетень, яка до поясу схожа на жінку, а інша частина тліюча. Однак, за міфологічним сюжетом, її мала зустрічати не Хель, а жінка-велетень Модгуд. Персонаж Друд розповідає легенду, як Модгуд стала охоронницею входу до Хельхейму. Сенау програє у боротьбі із Хель й падає з моста, втративши свого меча. Далі вона опиняється біля дерева, в котрому знаходився легендарний меч Грам, до якого привели видіння. Щоб отримати його, Сенау проходить декілька випробувань, щоб мати право володіти Грамом [10]. Крім згаданих легенди ми дізнаємось про ті, котрі пов'язані із мечем Грамом.

Історія з мечем Грамом має посилання на прокляте багатство Андварі, а міфологічний сюжет створення меча Грама ми простежуємо в «Молодшій Едді», де розповідається про трьох богів – Локи, Одіна і Хеніра [9].

Подорожуючи по підземеллі, Сенау втрачає голову Діліона. Власне образ голови Діліона, ми можемо трактувати не тільки, як бажання, котре не може втілитись у реальність, а й концентрацію її психозу й страхів. Далі ці образи розділяються і бажання протиставляється страху в образі гігантської собаки Гарма, котрий виступає однією з версій велетенського вовка Фенріра. Отже, Гарм – хтонічна істота, демонічний пес, який виступає «двійником» вовка Фенріра. У битві перед кінцем світу Гарм вступить у поєдинок із Тюрмом, і вони уб'ють один одного. За «пропроцтвом Вельві», Гарм сидить на прив'язі у печері Гніпахелірі:

«Ось Гарм загавкав там,
в Гніпахеллірі –
ланцюг обірветься,
звір виїде голодний!» [9].

Розробники достовірно передали образ Грама й змогли використати цей елемент для створення сюжету. Врешті Сенау зустрічається із Хель, але не може її перемогти й віддається на милість богині. У грі вона представлена швидше метою подорожі Сенау, ніж ворогом. Хель заколює Сенау мечем Грамом, а потім викидає голову Діліона з обриву. Після цього Хель перетворюється в Сенау, а голоси, які ярили героїню стають лагідними. Кінець гри можна трактувати, як примирення Сенау із смертю свого коханого й неможливість повернути його із мертвих. Креативність розробників дала змогу поєднати дані елементи й в кінцевому результаті отримати цікавий ефект у формі ігрового ладу.

Висновки і пропозиції.

1. «Hellblade: Senua's Sacrifice» – наглядний приклад вдалого використання світової міфології (йдеться про скандинавську та кельтську) для створення якісного продукту, котрий зацікавив широке коло споживачів.

2. «Hellblade: Senua's Sacrifice» своїм прикладом показує, що відеоігрове мистецтво здатне в цікавій формі подати фольклор та створити креативний сюжет.

3. «Hellblade: Senua's Sacrifice» – доцільно розглядати, як інтерактивний метод вивчення фольклору та популяризації його в широких колах. У вузьких рамках дану гру розглядаємо, як платформу для самостійного вивчення фольклору шляхом пошукового методу.

4. З метою втиснути «у рамки» пригодницького екшену, у відеогрі присутні викривлені образи із скандинавської міфології. Це призводить до помилково розуміння міфології та вводить споживачів в оману.

Список літератури:

1. Преймак Олександр. Исследуем безумный мир Hellblade: Senua's Sacrifice. URL: <https://kanobu.ru/articles/bezumnyj-mir-hellblade-senuas-sacrifice--370803/> (дата звернення: 23.12.2019).
2. Беовульф. URL: <http://www.fbit.ru/free/myth/texty/beowulf/home.htm> (дата звернення: 23.12.2019).
3. Створення світу (скандинавська міфологія). URL: [https://uk.wikisource.org/wiki/Створення_світу_\(скандинавська_міфологія\)](https://uk.wikisource.org/wiki/Створення_світу_(скандинавська_міфологія)) (дата звернення: 23.12.2019).
4. Молодша Едда. URL: http://librebook.me/mladshaia_edda/vol2/2 (дата звернення: 24.12.2019).
5. Міфи Давньої Греції. URL: <https://coollib.com/b/246427/read> (дата звернення: 25.12.2019).
6. Эдвард Эдингер Архетипические паттерны в шизофрении. URL: <https://www.castalia.ru/perewody/posledovateli-yunga-perevody/2888-edvard-f-edinger-arhetipicheskie-patternyi-v-shizofrenii.html> (дата звернення: 24.12.2019).
7. Щепановская Е.М. Архетипы смерти в мировой мифологии и их современный разворот. URL: <http://studydoc.ru/doc/3840012/shhepanovskaya-e.m.-arhetipy-smerti-v-mirovoj-mifologii-i-ih...> (дата звернення: 20.12.2019).
8. Старша Едда. URL: http://www.ae-lib.org.ua/texts-c_edda_saemundar_ru.htm (дата звернення: 23.12.2019).
9. Кирилл Королев. Скандинавская мифология. Энциклопедия. URL: <https://www.e-reading.club/book.php?book=143123> (дата звернення: 25.12.2019).
10. Xanvier Xanbie Hellblade: Senua's Sacrifice. URL: https://ru.wikipedia.org/wiki/Hellblade:_Senua%27s_Sacrifice (дата звернення: 22.12.2019).
11. Attwater Celtic and Old English Saints. URL: <https://groups.yahoo.com/neo/groups/celtsaints/conversations/topics/436> (дата звернення: 24.12.2019).
12. Wolf M.J.P. Encyclopedia of Video Games: The Culture, Technology, and Art of Gaming / Ed. by Mark J.P. Wolf. Santa Barbara, CA: Greenwood, 2012. 740 p.
13. Arthur Deikman on Mystic Experience. URL: <https://web.archive.org/web/20060911005738/http://www.religiousworlds.com/mystic/deikman.html> (дата звернення: 23.12.2019).
14. Фролов А. Энциклопедия древнескандинавской мифологии и культуры. Т. 1. URL: <https://books.google.com.ua/books?id=ayNxDwAAQBAJ&pg=PT232&lpg=PT232&dq=%D0%92%D0%B0%D0%BB%D1%8C%D1%80%D0%B0%D0%B2%D0%BD&source=bl&ots=icDYsyPw5-&sig=ACfU3U0mvo6-xFBpNqMx3vEXFV0AHImx1Q&hl=uk&sa=X&ved=2ahUKewim9OyqqtXmAhWDk4sKHromBok4ChDoATAFegQICRAB#v=onepage&q=%D0%92%D0%B0%D0%BB%D1%8C%D1%80%D0%B0%D0%B2%D0%BD&f=false> (дата звернення: 25.12.2019).

References:

1. Preimak Oleksandr. Ysleduem bezumni myr Hellblade: Senua's Sacrifice [Priymak Oleksandr. Investigate mad world Hellblade: Senua's Sacrifice]. URL: <https://kanobu.ru/articles/bezumnyj-mir-hellblade-senuas-sacrifice--370803/> (accessed 23 December 2019).
2. Beowulf [Beowulf]. URL: <http://www.fbit.ru/free/myth/texty/beowulf/home.htm> (accessed 23 December 2019).
3. Stvorennia svitu (skandinavska mifolohiia) [Creating the World (Scandinavian Mythology)]. URL: [https://uk.wikisource.org/wiki/Створення_світу_\(скандинавська_міфологія\)](https://uk.wikisource.org/wiki/Створення_світу_(скандинавська_міфологія)) (accessed 23 December 2019).
4. Molodsha Edda [The Prose Edda]. URL: http://librebook.me/mladshaia_edda/vol2/2 (accessed 24 December 2019).
5. Mify Davnoi Hretsi [Myths of Ancient Greece]. URL: <https://coollib.com/b/246427/read> (accessed 25 December 2019).
6. Edvard Edinger. Arkhetipicheskie patterny v shizofrenii [Edward Edinger. Archetypal Patterns in Schizophrenia]. URL: <https://www.castalia.ru/perewody/posledovateli-yunga-perevody/2888-edvard-f-edinger-arhetipicheskie-patternyi-v-shizofrenii.html> (accessed 24 December 2019).
7. Shhepanovskaya, E.M. Arkhetipy smerti v mirovoj mifologii i ikh sovremennyj razvorot [Archetypes of death in world mythology and their modern spread]. URL: <http://studydoc.ru/doc/3840012/shhepanovskaya-e.m.-arhetipy-smerti-v-mirovoj-mifologii-i-ih...> (accessed 20 December 2019).
8. Starsha Edda [The Poetic Edda]. URL: http://www.ae-lib.org.ua/texts-c/_edda_saemundar_ru.htm (accessed 23 December 2019).
9. Kirill Korolev. Skandinavskaya mifologiya. Encziklopediya [Cyril Korolev. Scandinavian mythology. Encyclopedia]. URL: <https://www.e-reading.club/book.php?book=143123> (accessed 25 December 2019).
10. Xanvier Xanbie Hellblade: Senua's Sacrifice. URL: https://ru.wikipedia.org/wiki/Hellblade:_Senua%27s_Sacrifice (accessed 22 December 2019).
11. Attwater, D. Celtic and Old English Saints. URL: <https://groups.yahoo.com/neo/groups/celt-saints/conversations/topics/4396> (accessed 24 December 2019).
12. Wolf, M.J.P. Encyclopedia of Video Games: The Culture, Technology, and Art of Gaming / Ed. by Mark J.P. Wolf. Santa Barbara, CA: Greenwood, 2012. 740 p.
13. Arthur Deikman on Mystic Experience. URL: <https://web.archive.org/web/20060911005738/http://www.religiousworlds.com/mystic/deikman.html> (accessed 23 December 2019).
14. Frolov, A. Encziklopediya drevneskandinavskoj mifologii i kultury. T. 1 [A. Frolov "Encyclopedia of Old Norse mythology and culture. T. 1"]. URL: <https://books.google.com.ua/books?id=ayNxDwAAQBAJ&pg=PT232&lp-g=PT232&dq=%D0%92%D0%B0%D0%BB%D1%8C%D1%80%D0%B0%D0%B2%D0%BD&source=bl&ots=icDYsyPw5-&sig=ACfU3U0mvo6-xFBpNQmX3vEXFV0AHImx1Q&hl=uk&sa=X&ved=2ahUKewim9OyqttXmAhWdk4sKHRomBok4ChDoATAFegQICRAB#v=onepage&q=%D0%92%D0%B0%D0%B%D1%8C%D1%80%D0%B0%D0%B2%D0%BD&f=false> (accessed 25 December 2019).

НАШІ АВТОРИ

1. **Антошко Марина Олегівна** – кандидат мистецтвознавства, доцент кафедри загального та спеціалізованого фортепіано Національної музичної академії України імені П.І. Чайковського
2. **Бірюков Ігор Юрійович** – доктор технічних наук, доцент, професор кафедри ракетно-артилерійського озброєння Національної академії Національної гвардії України
3. **Бірюков Олексій Ігорович** – начальник служби озброєння Північного Київського територіального управління Національної гвардії України
4. **Бойко Віктор Вікторович** – доктор технічних наук, професор, Інститут гідромеханіки Національної академії наук України
5. **Вудвуд Вікторія Василівна** – кандидат економічних наук, доцент, доцент кафедри фінансів, банківської справи та підприємництва Чернівецького торговельно-економічного інституту Київського національного торговельно-економічного університету
6. **Гаврилова Катерина Юріївна** – кандидат юридичних наук, доцент, старший викладач кафедри теорії й методики викладання навчальних дисциплін Комунального вищого навчального закладу «Херсонська академія неперервної освіти» Херсонської обласної ради
7. **Ган Анатолій Леонідович** – кандидат технічних наук, доцент, Національний технічний університет України «Київський політехнічний інститут імені Ігоря Сікорського»
8. **Ган Олена Валеріївна** – аспірант Інституту гідромеханіки Національної академії наук України
9. **Гончарова Наталія Олексіївна** – кандидат психологічних наук, доцент, доцент кафедри психології Полтавського національного педагогічного університету імені В.Г. Короленка
10. **Дембіцька Аліна Анатоліївна** – студентка факультету лінгвістики Національного технічного університету України «Київський політехнічний інститут імені Ігоря Сікорського»
11. **Дзюба Яна Аркадіївна** – студентка факультету адвокатури Національного юридичного університету імені Ярослава Мудрого
12. **Зайцева Людмила Олексіївна** – кандидат економічних наук, доцент кафедри фінансів, обліку та банківської справи ДЗ «Луганський національний університет імені Тараса Шевченка»
13. **Іваницька Марія Олександрівна** – студентка міжнародно-правового-факультету Національного юридичного університету імені Ярослава Мудрого
14. **Камінський Олександр Всеволодович** – магістр Національного технічного університету України «Київський політехнічний інститут імені Ігоря Сікорського»
15. **Кирпичник Руслан Ігорович** – студент, магістр філософського факультету Київського національного університету імені Тараса Шевченка
16. **Коломієць Світлана Семенівна** – кандидат педагогічних наук, доцент, професор кафедри теорії, практики та перекладу англійської мови Національного технічного університету України «Київський політехнічний інститут імені Ігоря Сікорського»
17. **Лиходід Віктор Вікторович** – кандидат технічних наук, доцент кафедри садово-паркового господарства Комунального закладу вищої освіти «Хортицька національна навчально-реабілітаційна академія» Запорізької обласної ради
18. **Луценко Аліна Павлівна** – студентка Національного юридичного університету імені Ярослава Мудрого
19. **Марковець Вікторія Миколаївна** – кандидат наук з державного управління, заступник начальника відділу планування кар'єри, розвитку та оцінювання персоналу управління персоналу Державної міграційної служби України, м. Київ
20. **Миргород Віолетта Олегівна** – студентка міжнародно-правового факультету Національного юридичного університету імені Ярослава Мудрого
21. **Нагорна Олена Василівна** – асистент кафедри спеціальної освіти та здоров'я людини Центральноукраїнського державного педагогічного університету імені Володимира Винниченка
22. **Нанівська Лідія Леонідівна** – аспірант заочної форми навчання кафедри педагогіки Хмельницької гуманітарно-педагогічної академії
23. **Павшук Катерина Олександрівна** – кандидат юридичних наук, доцент кафедри конституційного права Національного юридичного університету імені Ярослава Мудрого
24. **Петришина Марина Олександрівна** – кандидат юридичних наук, доцент, доцент кафедри державного будівництва Національного юридичного університету імені Ярослава Мудрого
25. **Петруня-Пилявська Наталія Анатоліївна** – кандидат історичних наук, доцент кафедри суспільних наук Івано-Франківського національного університету нафти і газу
26. **Петухова Ольга Михайлівна** – доктор економічних наук, професор, завідувач кафедри маркетингу Національного університету харчових технологій
27. **Пидюра Іван Петрович** – кандидат педагогічних наук, викладач соціальної педагогіки Богуславського інформаційного центру «МАУП»

28. **Пидюра Олександр Петрович** – магістр 2 року навчання Київського національного університету імені Тараса Шевченка
29. **Розум Дарина Володимирівна** – магістрантка факультету іноземних мов Ніжинського державного університету імені Миколи Гоголя
30. **Савастеева Оксана Миколаївна** – кандидат економічних наук, доцент кафедри фінансів, банківської справи та страхування Одеського національного університету імені І.І. Мечникова
31. **Саган Назар Тарасович** – асистент кафедри анатомії людини Івано-Франківського національного медичного університету
32. **Семенюк Анастасія Олександрівна** – студент Одеського національного політехнічного університету
33. **Скліфус Ірина Сергіївна** – магістр Національного університету харчових технологій
34. **Соколова Алла Фіделівна** – студентка факультету менеджменту та маркетингу Національного технічного університету України «Київський політехнічний інститут імені Ігоря Сікорського»
35. **Соха Семен Сергійович** – студент Інституту прокуратури та кримінальної юстиції Національного юридичного університету імені Ярослава Мудрого
36. **Стельмах Яна Василівна** – студентка Чернівецького торговельно-економічного інституту Київського національного торговельно-економічного університету
37. **Тараніченко Юлія Іванівна** – студентка міжнародно-правового факультету Національного юридичного університету імені Ярослава Мудрого
38. **Телишева Тамара Олексіївна** – кандидат технічних наук, доцент, доцент кафедри автоматизованих систем обробки інформації і управління Національного технічного університету України «Київський політехнічний інститут імені Ігоря Сікорського»
39. **Ткач Катерина Ігорівна** – магістрантка Миколаївського національного університету імені В.О. Сухомлинського
40. **Ткачик Олена Володимирівна** – кандидат філологічних наук, доцент, доцент кафедри теорії, практики та перекладу англійської мови Національного технічного університету України «Київський політехнічний інститут імені Ігоря Сікорського»
41. **Ткачук Ганна Сергіївна** – кандидат технічних наук, доцент кафедри хімії та хімічної інженерії Хмельницького національного університету
42. **Трачук Тетяна Анатоліївна** – кандидат філологічних наук, доцент, доцент кафедри соціальних комунікацій Інституту журналістики Київського національного університету імені Тараса Шевченка
43. **Царук Діана Сергіївна** – аспірант кафедри міжнародних економічних відносин Національного університету водного господарства та природокористування
44. **Чабан Станіслав Васильович** – студент Одеського національного політехнічного університету
45. **Чикалова Тетяна Григорівна** – кандидат педагогічних наук, викладач кафедри теорії й методики дошкільної, початкової освіти та мовних комунікацій Комунального вищого навчального закладу «Херсонська академія неперервної освіти»
46. **Шемчук Оксана Миколаївна** – здобувач Національної академії Державної прикордонної служби України імені Богдана Хмельницького
47. **Шеремета Катерина Борисівна** – магістр Національного технічного університету України «Київський політехнічний інститут імені Ігоря Сікорського»
48. **Шпачинський Ігор Леонідович** – доктор філософії в галузі освіти, доцент кафедри філософії Миколаївського національного університету імені В.О. Сухомлинського

ВИМОГИ ДО ПУБЛІКАЦІЇ СТАТЕЙ

Редакція наукового журналу

пропонує всім бажаючим студентам, аспірантам, докторантам, здобувачам, молодим фахівцям, викладачам, науковцям та іншим зацікавленим особам опублікувати свої статті за різними науковими напрямками

ДЛЯ ПУБЛІКАЦІЇ СТАТТІ НЕОБХІДНО:

1. Заповнити електронну форму реєстрації, обов'язкову для публікації.

2. Надсилати на електронну пошту редакції info@molodyvcheny.in.ua статтю та квитанцію про сплату вартості публікації наукової статті (сплачується лише після повідомлення про прийняття матеріалів). Обов'язково в темі листа вкажіть **науковий розділ журналу**, в якому ви бажаєте опублікувати статтю.

3. Редакція рецензує вашу статтю протягом 2–3 днів. Статті студентів публікуються за

наявності рецензії або співавтора з науковим ступенем.

4. Якщо стаття успішно пройшла рецензування, ми відправляємо вам лист з інформацією: «Стаття пройшла рецензування, прийнята до публікації».

5. Як тільки електронна версія журналу розміщується на сайті, ми повідомляємо вам про це. Потім, після виходу журналу з друку, ми відправляємо вам друкований примірник в потрібній кількості.

ВИМОГИ ДО ЗМІСТУ НАУКОВОЇ СТАТТІ:

Наукові статті повинні містити такі необхідні елементи (з виділенням по тексту статті):

– **постановка проблеми** у загальному вигляді та її зв'язок із важливими науковими чи практичними завданнями;

– **аналіз останніх досліджень і публікацій**, в яких започатковано розв'язання даної проблеми, на які посилається автор;

– **виділення невирішених раніше частин загальної проблеми**, яким присвячується стаття;

– **формулювання цілей статті** (постановка завдання);

– **виклад основного матеріалу дослідження** з повним обґрунтуванням отриманих наукових результатів;

– **висновки з даного дослідження і перспективи** подальшого розвитку в цьому напрямку.

Автори, які подали матеріали для публікації, погоджуються з наступними положеннями:

– відповідальність за достовірність поданої інформації в своїй роботі несе автор.

– автори зберігають за собою всі авторські права і одночасно надають журналу право першої публікації, що дозволяє поширювати даний матеріал із зазначенням авторства та первинної публікації в даному журналі.

СТРУКТУРНІ ЕЛЕМЕНТИ НАУКОВОЇ СТАТТІ:

– **індекс УДК** (у верхньому лівому кутку сторінки);

– **назва статті, прізвище, ім'я, по батькові автора** (-ів), місце роботи (навчання), вчений ступінь, вчене звання, посада мовою оригіналу статті;

– **анотація** (мінімум 700 знаків) та ключові слова (мінімум 5 слів) мовою оригіналу статті;

– **назва статті, прізвище та ім'я автора** (-ів), місце роботи (навчання) англійською мовою;

– **анотація** (мінімум 1800 знаків) та ключові слова (мінімум 5 слів) англійською мовою;

– **текст статті** може бути українською, російською або англійською мовою;

– **список літератури** подається наприкінці статті у двох формах: «Список літератури» і «References».

Формат статті	A4, орієнтація – книжкова, матеріали збережені та підготовлені у форматі Microsoft Word (*.doc або *.docx)
Поля	всі сторони – 2 см
Основний шрифт	Times New Roman (Arial і Courier New для текстових фрагментів)
Розмір шрифту основного тексту	14 пунктів
Міжрядковий інтервал	полуторний
Вирівнювання тексту	по ширині
Автоматична розстановка переносів	включена
Абзацний відступ (новий рядок)	1,25 см
Нумерація сторінок	не ведеться
Малюнки та таблиці	необхідно подавати в статті безпосередньо після тексту, де вони згадуються вперше, або на наступній сторінці. Розмір шрифту табличного тексту зазвичай на 2 пункти менше основного шрифту. Кількість таблиць, формул та ілюстрацій має бути мінімальною та доречною. Рисунки і таблиці на альбомних сторінках не приймаються.
Формули	повинні бути набрані за допомогою редактора формул (внутрішній редактор формул в Microsoft Word for Windows).
Посилання на літературу	у квадратних дужках по тексту [1, с. 2], бібліографічний список в кінці тексту. Посторінкові виноска та посилання не допускаються
Обсяг	від 10 до 20 сторінок включно

Науковий журнал
«Молодий вчений»

№ 12 (76) грудень 2019 р.

Щомісячне видання

Коректор: В. Бабич
Дизайн: А. Юдашкіна
Комп'ютерна верстка: В. Удовиченко

Контактна інформація редакції журналу.
Поштова адреса: 73021 Україна, м. Херсон,
а/с 20, Редакція журналу «Молодий вчений»

Телефон: +38 (0552) 399 530
E-mail: info@molodyvcheny.in.ua
Сайт: www.molodyvcheny.in.ua

Підписано до друку 28.12.2019 р.
Формат 60x84/8.
Папір офсетний. Цифровий друк.
Ум.-друк. арк. 18,60. Тираж 100 прим.
Зам. 1219-84.

Надруковано: Видавничий дім «Гельветика»
Україна, м. Херсон, вул. Паровозна, буд. 46-а
E-mail: mailbox@helvetica.com.ua
Свідоцтво суб'єкта видавничої справи
ДК № 6424 від 04.10.2018 р.